

ОБРАЗОВАНИЕ,

**НАУКА И ИННОВАЦИОННЫЕ ИДЕИ
В МИРЕ**

международный научный электронный журнал

*Выпуск журнала № 59
Часть-3_Декабрь -2024*

OPEN  ACCESS



ОБРАЗОВАНИЕ НАУКА И ИННОВАЦИОННЫЕ ИДЕИ В МИРЕ

международный научный электронный журнал

Декабрь - 2024 год

ЧАСТЬ - 3



BOLALAR SEREBRAL FALAJIDA DIZARTRIYA NUTQ NUQSONLARI

Pirimova Nozliya Azamat qizi

Kimyo xalqoro unversiteti

Logopediya yo'nalishi MSPD-IU talabasi

Annotatsiya: Bolalar serebral falajida dizartriya nutq nuqsonlari mavzusidagi maqola serebral falaj (SF) va uning bolalar rivojlanishiga ta'siri haqida so'z yuritadi. SF — miya rivojlanishidagi buzilishlar natijasida yuzaga keladigan nevrologik kasallik bo'lib, harakat va nutqni boshqarishda jiddiy muammolarni keltirib chiqaradi. Ushbu maqola bolalarda SF bilan bog'liq dizartriyaning sabablarini, alomatlarini, diagnostikasini va davolash usullarini batafsil tahlil qiladi. Maqolada bu muammoni yengillashtirish uchun zarur bo'lgan rehabilitatsiya, nutq terapiyasi, fizioterapiya va dori-darmonlar yordamida amalga oshiriladigan davolash usullari ham muhokama qilinadi.

Kalit so'zlar: Serebral falaj (SF), dizartriya, nevrologik kasallik, nutq mushaklari, motor harakatlari, rehabilitatsiya, nutq terapiyasi, diagnostika, spastik serebral falaj, atetozik serebral falaj, ataksik serebral falaj, medikamentoz davolash

Аннотация: Статья на тему «Речевые нарушения при детском церебральном параличе: дизартрия» посвящена изучению влияния церебрального паралича (ЦП) на развитие детей, особенно в контексте речевых расстройств. ЦП — это неврологическое заболевание, возникающее в результате нарушений развития мозга, которое приводит к серьезным проблемам с моторикой и речью. В данной статье подробно рассматриваются причины, симптомы, диагностика и методы лечения дизартрии у детей с ЦП. В статье также обсуждаются методы реабилитации, включая логопедическую терапию, физиотерапию и медикаментозное лечение, направленные на облегчение симптомов дизартрии и улучшение коммуникативных навыков у детей с ЦП.

Ключевые слова: детский церебральный паралич (ДЦП), дизартрия, неврологические заболевания, речевые мышцы, двигательные движения, реабилитация, логопедия, диагностика, спастический церебральный паралич, атетический церебральный паралич, атаксический церебральный паралич, медикаментозное лечение.

Abstract: The article on Speech Defects in Children with Cerebral Palsy: Dysarthria explores the impact of cerebral palsy (CP) on children's development and speech. CP is a neurological disorder caused by abnormal brain development, leading to significant issues in motor control and speech. This article provides an in-depth analysis of the causes, symptoms, diagnosis, and treatment of dysarthria in children

with CP. The article discusses various rehabilitation approaches, including speech therapy, physiotherapy, and medication, aimed at alleviating the symptoms of dysarthria and improving the child's communication abilities.

Keywords: Cerebral palsy (SF), dysarthria, neurological disease, speech muscles, motor movements, rehabilitation, speech therapy, diagnosis, spastic cerebral palsy, athetic cerebral palsy, ataxic cerebral palsy, drug treatment.

Serebral falaj (SF) — bu tug'ilishdan oldin yoki keyin miya rivojlanishining bo'shashishi yoki shikastlanishi natijasida yuzaga keladigan nevrologik kasallikdir. SF asosan harakatlar va muvozanatni boshqarishdagi qiyinchiliklarga olib keladi, lekin ba'zan nutq, sezgi va boshqa jismoniy faoliyatlarni ham buzishi mumkin. Bu kasallikning belgilari turlicha bo'lib, bolaning miya shikastlanishining darajasiga, qaysi miya qismlari zararlanganiga va qaysi turdagi falaj rivojlanganiga qarab farq qiladi.

Serebral falaj (SF) – markaziy nerv tizimining rivojlanishdagi buzuvchiliklari natijasida yuzaga keladigan nevrologik holatdir. Bu holat bolalarda motor va sensor tizimlarining ishlashini buzadi, natijada harakat va muvozanat muammolari, shuningdek, nutq va kommunikatsiya qobiliyatlarida nuqsonlar paydo bo'lishi mumkin. Serebral falajda eng keng tarqalgan nutq muammolaridan biri dizartriya, bu – nutq mushaklarining harakatlanishi va koordinatsiyasi bilan bog'liq bo'lgan buzilishlar natijasida yuzaga keladigan nutq nuqsonidir.

Maqolada serebral falajdagi bolalarning dizartriya bilan bog'liq nutq nuqsonlari, ularning sabablari, alomatlari va davolash usullari haqida so'z boradi.

Serebral falaj (SF) – bu nevrologik kasallik bo'lib, bolalarning tug'ilishidan oldin yoki tug'ilishidan keyin markaziy nerv tizimining rivojlanishining buzilishi natijasida yuzaga keladi. SF o'z ichiga bir qator harakat va muvozanat buzilishlarini oladi. Serebral falajning asosiy turlari quyidagilar:

Spastik serebral falaj: Eng keng tarqalgan tur, bu turda bolalar mushaklarida ortiqcha spazmlar va kuchli tortishishlar kuzatiladi.

Atetozik serebral falaj: Harakatlarni boshqarishdagi qiyinchiliklar, tasodifiy va noaniq harakatlar.

Ataksik serebral falaj: Muvozanat va koordinatsiya buzilishlari, bolalar tez-tez yiqilib tushadilar.

Mixlangan serebral falaj: Yuqoridagi turlarning bir necha xususiyatlari birlashgan holat.

Serebral falajning sabablari ko'p va turlicha bo'lishi mumkin. Ba'zi holatlarda, bu holat genetik faktorlar yoki tug'ilishdan oldingi muammolar tufayli rivojlanishi mumkin. Serebral falajning asosiy sabablaridan ba'zilari:

- Tug‘ilish jarayonidagi asfiksiya (kislorod yetishmasligi).
- Infektsiyalar (masalan, o‘tkir menenjit yoki encefalit).
- Bosh miya travmalari yoki shikastlanishlar.
- Prematurlik (preterm tug‘ilish).
- Genetik faktorlar va metabolik kasalliklar.

2. Dizartriya – Nutq Nuqsonining Sabablari

Dizartriya – nutq harakatlarini amalga oshiruvchi mushaklarning harakatlanishi va koordinatsiyasining buzilishi natijasida yuzaga keladigan holat. Bu, asosan, miyadagi motor markazlarining shikastlanishi bilan bog‘liqdir. Serebral falajda bu markazlar rivojlanish jarayonida yoki tug‘ilishdan keyin zarar ko‘rishi mumkin, natijada dizartriya kabi nutq muammolari yuzaga keladi. Dizartriyaning serebral falajda paydo bo‘lishiga quyidagi omillar sabab bo‘lishi mumkin:

1. Miya yarimsharlari va ko‘prikning shikastlanishi: Bu joylar nutq mushaklarini boshqarish uchun mas‘ul bo‘lib, ularning shikastlanishi nutqning aniq va to‘g‘ri bo‘lishiga to‘sqinlik qiladi.

2. Serebral falajning spastik turi: Spastik serebral falajda mushaklarning kuchli kuchayishi dizartriya rivojlanishiga olib kelishi mumkin, chunki nutq mushaklari ortiqcha spazm yoki zaiflikka ega bo‘ladi.

3. Jismoniy va neurologik omillar: Ba‘zi bolalarda dizartriya boshqa jismoniy yoki nevrologik holatlar bilan birgalikda paydo bo‘lishi mumkin, masalan, intellektual nuqsonlar yoki boshqa motor qobiliyatlarining buzilishi.

Dizartriya nutqning turli jihatlariga ta‘sir qilishi mumkin, shuning uchun uning alomatlari har xil bo‘lishi mumkin. Quyidagi alomatlar dizartriya bilan bog‘liq bo‘lishi mumkin:

• Nutqning notog‘ri aniq bo‘lishi: Dizartriya bo‘lgan bolalar nutqni aniq talaffuz qila olmaydi, tovushlar buzilgan yoki “tutilgan” bo‘lishi mumkin.

• Tovush kuchining kamayishi: Nutqning ovozi juda past bo‘lishi yoki umuman eshitilmasligi mumkin.

• Nutqning sekinlashishi yoki tezlashishi: Nutq tezligi normadan farq qilishi, juda sekin yoki tez bo‘lishi mumkin.

• Mushaklarning zaifligi yoki spazmi: Nutq mushaklarining zaifligi yoki ortiqcha spazmlari bolalarning nutqining aniq va oqilona bo‘lishini qiyinlashtiradi.

• Boshqa motor muammolarining mavjudligi: Ko‘pincha dizartriya bolada boshqa motor buzilishlari, masalan, qo‘llar yoki oyoqlarda harakat qiyinchiliklari bilan birgalikda bo‘ladi.

Dizartriya bo‘lgan bolalarni diagnostika qilishda mutaxassislar bir nechta usullarni qo‘llaydi:

1. Nevrologik tekshiruv: Dizartriyaning asosiy sababini aniqlash uchun bolaning nevrologik holati batafsil tekshiriladi.

2. Nutq va til testlari: Bolaning nutq qobiliyatlarini baholash uchun maxsus testlar o'tkaziladi. Bular bolalar nutqining aniqligini, talaffuzni, ovoz kuchini va nutq tezligini o'rganadi.

3. Koordinatsiya va motor testlari: Bolaning motor qobiliyatlari va mushaklarning holati baholanadi, chunki motor harakatlarini boshqarish nutqning rivojlanishiga bevosita ta'sir qiladi.

4. Rasmiy tasvirlash tekshiruvlari: Agar zarur bo'lsa, MRI yoki KT kabi tasvirlash usullari orqali miyadagi o'zgarishlar aniqlanadi.

Serebral falajda dizartriya bo'lgan bolalarda davolash ko'pincha individual yondashuvni talab qiladi. Davolashning asosiy maqsadi bolaning nutq va kommunikatsiya qobiliyatlarini yaxshilash, mushaklar harakatini normallashtirish va bolaning umumiy rivojlanishini qo'llab-quvvatlashdir. Asosiy davolash usullari quyidagilardan iborat:

1. Nutqni reabilitatsiya qilish: Nutq patologlari tomonidan olib boriladigan reabilitatsiya mashg'ulotlari bolalarga nutqni aniq va ravon ifoda qilishni o'rgatishga qaratilgan. Mashqlar o'z ichiga talaffuz, ovoz kuchi va nutqning aniq bo'lishini yaxshilashga yordam beruvchi texnikalarni oladi.

2. Fizioterapiya: Fizioterapevtlar tomonidan olib boriladigan mashg'ulotlar, ayniqsa, mushaklar va bo'g'imlarni mustahkamlash va spastikani kamaytirishga qaratilgan bo'ladi. Bu jarayon dizartriyaning alomatlarini yengillashtirishda muhim rol o'ynaydi.

3. Ergoterapiya: Dizartriya bilan og'rikan bolalarda qo'llar va boshqalar kabi motor qobiliyatlarni rivojlantirishga yordam beradi.

4. Medikamentoz davolash: Agar spastikani kamaytirish zarur bo'lsa, dori-darmonlar, masalan, muskul bo'shashtiruvchi vositalar qo'llanilishi mumkin.

5. Texnologik yordam: Ba'zi hollarda bolalar uchun maxsus texnologik qurilmalar (masalan, elektron nutq apparatlari) yordamida kommunikatsiya qilish o'rgatiladi.

Xulosa qilib aytganda, serebral falaj — bu bolalik davrida uchraydigan motor va muvozanatni boshqarish bilan bog'liq nevrologik kasallikdir. SFning turli turlari bolalarda turli xil alomatlar va qiyinchiliklarni keltirib chiqaradi. Har bir turdagi serebral falajda alohida davolash yondashuvlari va reabilitatsiya choralari talab qilinadi. Serebral falaj bo'lgan bolalarda erta tashxis qo'yish va mos ravishda davolash usullarini qo'llash muhimdir, bu esa bola rivojlanishining to'liq va samarali bo'lishiga yordam beradi. Serebral falajda dizartriya nutq nuqsonlarining rivojlanishiga olib keladigan muhim omil bo'lib, bu bolalarning rivojlanishiga jiddiy ta'sir ko'rsatishi

mumkin. Dizartriyaning samarali davolash va reabilitatsiya qilish uchun erta tashxis va individual yondashuvlar juda muhimdir. Nutqni reabilitatsiya qilish, fizioterapiya va boshqa davolash usullari orqali bolaning nutq qobiliyatlarini yaxshilash mumkin, bu esa ularning hayot sifatini sezilarli darajada oshiradi.

Foydalanilgan adabiyotlar :

1. Abdullayev R. Serebral falaj va uning nutq rivojlanishiga ta'siri. Monografiya // Toshkent: O'zbekiston Respublikasi Sog'liqni saqlash vazirligi nashriyoti.
2. Mamatqulov R. A. Serebral falajli bolalar uchun reabilitatsiya yondashuvlari. Toshkent: Fan va texnologiya.
3. Tursunov D. Sh., & Iskandarov R. F. Serebral falaj va uning diagnostikasi: Nutq va harakatlar bilan bog'liq muammolar. Toshkent:
4. Xoshimov D. X., & Axmedov N. M. (2020). Serebral falaj va uning turlari: Nutq va harakatlarni boshqarishdagi buzilishlar. Tibbiyot va reabilitatsiya.
5. Jumaev Sh. A. Serebral falajda dizartriya va uning davolash metodlari. O'zbekistondagi bolalar reabilitatsiyasi.

AUTIZMLI BOLALAR NUTQINI RIVOJLANTIRISH

*Raxmonova Manzura Maxmudovna**Kimyo xalqoro unversiteti**Logopediya yo'nalishi MSPD-IU talabasi*

Annotatsiya: Ushbu maqola autizmlı bolalarning nutqini rivojlantirishga oid muammolarni tahlil qilib, samarali yondoshuvlarni ko'rib chiqadi. Maqolada autizmlı bolalardagi nutq rivojlanishidagi kechikishlarni, uning sabablarini va rivojlanish jarayonini yengish uchun qo'llaniladigan samarali pedagogik va terapevtik yondoshuvlar haqida so'z boradi. Bular orasida erta tashxis, maxsus terapiya usullari (masalan, PECS, logopediya), ijtimoiy o'yinlar va vizual yordamlar kabilar mavjud. Shuningdek, maqola ota-onalar va o'qituvchilar uchun tavsiyalarni ham taqdim etadi, ularning autizmlı bolalar bilan samarali ishlashiga yordam beradigan metodlar va usullarni keltiradi.

Kalit so'zlar: Autizm spektri buzilishi (ASB), logopediya, ijtimoiy muloqot, repetitiv nutq, PECS (Picture Exchange Communication System), vizual yordamlar, individual yondoshuv, maxsus terapiya.

Аннотация: Данная статья анализирует проблемы развития речи у детей с аутизмом и рассматривает эффективные подходы к решению этих проблем. В статье рассматриваются причины задержки речевого развития у детей с аутизмом и стратегии, направленные на преодоление этих проблем, такие как ранняя диагностика, специализированные терапевтические методы (например, PECS, логопедия), социальные игры и визуальные материалы. Также представлены рекомендации для родителей и учителей, помогающие эффективно работать с детьми с аутизмом, а также методы и подходы, способствующие успешному развитию речи.

Ключевые слова: расстройство аутистического спектра (РАС), логопедия, социальная коммуникация, повторяющаяся речь, PECS (система обмена картинками), наглядные пособия, индивидуальный подход, специальная терапия.

Abstract: This article analyzes the issues of speech development in children with autism and explores effective approaches to addressing these challenges. The article discusses the causes of speech development delays in children with autism and strategies aimed at overcoming these issues, such as early diagnosis, specialized therapeutic methods (e.g., PECS, speech therapy), social games, and visual aids. It also provides recommendations for parents and teachers to help them effectively work with

children with autism, along with methods and approaches that promote successful speech development.

Keywords: Autism spectrum disorder (ASD), speech therapy, social communication, repetitive speech, PECS (Picture Exchange Communication System), visual aids, individual approach, special therapy.

Autizm spektri buzilishi (ASB) – bu nevrologik va rivojlanish nuqtai nazaridan murakkab bir holat bo‘lib, u bolalarning muloqot qilish, ijtimoiy o‘zaro munosabatlar va qayta-qayta takrorlanadigan xatti-harakatlari bilan bog‘liq bo‘ladi. Autizmli bolalar ko‘pincha nutq rivojlanishida kechikish yoki qiyinchiliklarga duch keladilar. Nutq va til rivojlanishi – bu ularning kundalik hayotida o‘z fikrlarini ifodalash, boshqalar bilan muloqot qilish va jamiyatga integratsiyalashish uchun juda muhim ahamiyatga ega.

Bu maqolada autizmli bolalarda nutq rivojlanishini qanday qo‘llab-quvvatlash mumkinligini, muammolarni qanday aniqlash va ularni yengish yo‘llarini ko‘rib chiqamiz.

Autizmli bolalar nutqni rivojlantirishda ba‘zi aniq xususiyatlarga ega bo‘lishi mumkin. Ularda nutqning so‘zlashuv, semantik va sintaktik jihatlari kechikishi yoki o‘zgarishi kuzatiladi. Shuningdek, autizm spektri buzilishida muloqot va ijtimoiy ko‘nikmalar ham rivojlanmaydi yoki to‘liq rivojlanmagan bo‘lishi mumkin.

Autizmli bolalarda nutqning rivojlanmasligi yoki kechikishi asosan uch xil shaklda namoyon bo‘ladi:

1. *Jismoniy nutqning kechikishi yoki yo‘qligi:* Ba‘zi autizmli bolalar butunlay nutq qila olmaydi. Ular so‘zlashuvda butunlay pasayish yoki o‘zgacha usullar (masalan, belgilash, qo‘llar bilan ifodalash) orqali muloqot qilishadi.

2. *Repetitiv nutq:* Ba‘zi bolalar “echolaliya” (so‘zlarni takrorlash) yoki o‘zlariga xos repetitiv (qaytalanadigan) so‘zlashuv usullarini qo‘llashadi. Bu holat nutqni samarali foydalanishiga to‘sqinlik qilishi mumkin.

3. *Ijtimoiy nutq muammolari:* Autizmli bolalar ko‘pincha ijtimoiy muloqotda qiyinchiliklarga duch keladilar. Ular o‘z fikrlarini boshqalarga etkazishda yoki boshqalar bilan o‘zaro munosabatda bo‘lishda muammolar yuzaga kelishi mumkin. Shuning uchun, bu bolalar uchun kommunikatsiya ko‘nikmalarini rivojlantirish juda muhimdir.

Autizmli bolalarning nutqini rivojlantirish jarayoniga bir qancha omillar ta‘sir ko‘rsatishi mumkin:

- *Genetik omillar:* Autizmli bolalarda nutq rivojlanishidagi kechikishlar ba‘zan oilaviy tarixga bog‘liq bo‘lishi mumkin. Boshqa nevrologik kasalliklar yoki rivojlanish buzilishlari ham bu jarayonda rol o‘ynashi mumkin.

• *Ijtimoiy-muhit omillari:* Bolaning o‘zaro munosabatlari va muhitidagi ijtimoiy omillar nutq rivojlanishiga ta’sir qiladi. Agar bolaga muloqot qilish uchun mos va samarali imkoniyatlar yaratilmasa, nutq rivojlanishi kechikishi mumkin.

• *Tibbiy omillar:* Ba’zi sog‘liq muammolari (masalan, eshitish qobiliyatining buzilishi) bolalarning nutq rivojlanishiga salbiy ta’sir ko‘rsatishi mumkin.

Autizmli bolalarning nutq rivojlanishiga yordam berish uchun ko‘plab samarali strategiyalar mavjud. Bu usullar bolaning o‘ziga xos ehtiyojlariga qarab moslashtirilishi lozim.

1. *Erta tashxis va davolash.* Autizmni erda yoshda aniqlash va terapevtik choralarni qo‘llash nutq rivojlanishini yaxshilashda juda muhimdir. Erta intervensiyalar bolaning umumiy rivojlanishiga yordam beradi va nutq rivojlanishini tezlashtiradi.

2. *Tilni rivojlantirish uchun ijtimoiy o‘yinlar.* Autizmli bolalar ko‘pincha ijtimoiy o‘yinlarga qiziqish bildirmaydi yoki ular uchun o‘ynash qiyin bo‘ladi. Biroq, ijtimoiy o‘yinlar, masalan, “roli o‘ynash o‘yinlari” orqali nutqni rivojlantirish mumkin. Bu o‘yinlar bolaga boshqa odamlar bilan muloqot qilishni va ular bilan turli ijtimoiy vaziyatlarda muloqot qilishni o‘rgatadi.

3. *Vizual yordamlar.* Autizmli bolalar ko‘pincha vizual materiallarga yaxshi javob berishadi. Rasmlar, kartochkalar yoki qisqa yozuvlar yordamida ular muloqotda bo‘lishi osonlashadi. Bu yordamlar bolaga so‘zlar va tushunchalarni o‘rgatishda foydali bo‘lishi mumkin.

4. *Ijtimoiy hikoyalar.* Ijtimoiy hikoyalar (social stories) orqali bolalar ijtimoiy vaziyatlarni tushunishni o‘rganadilar. Ushbu hikoyalar muayyan vaziyatlarda qanday xatti-harakat qilish kerakligi haqida ma’lumot beradi va nutqni rivojlantirishga yordam beradi.

5. *“PECS” (Picture Exchange Communication System) usuli.* PECS – bu tasvirlar orqali muloqot qilish tizimi bo‘lib, autizmli bolalar uchun samarali muloqot usuli hisoblanadi. Bu tizim bolalarga rasmlar yordamida o‘z fikrlarini ifodalash imkoniyatini yaratadi.

6. *Maxsus terapevtik yondoshuvlar.* Logopedik terapiya va nutqni tiklash uchun maxsus treninglar yordamida autizmli bolalar nutqni yaxshilashlari mumkin. Logopedlar bolalar bilan individual ishlashadi, ularga so‘zlarni to‘g‘ri talaffuz qilish, so‘zlashuvda aniq va to‘g‘ri ifodalarni ishlatish kabi ko‘nikmalarni o‘rgatishadi.

Autizmli bolalar bilan ishlashda ota-onalar va o‘qituvchilarning roli juda muhimdir. Quyidagi tavsiyalar yordamida ularga nutqni rivojlantirishda qo‘llab-quvvatlash mumkin:

1. Tinch va do'stona muhit yaratish: Bolaning o'rganish jarayonida tinch va qo'llab-quvvatlovchi muhitni yaratish juda muhimdir. Bu bolaga xavfsiz va xotirjam his qilishga yordam beradi.

2. O'yin va faoliyatlar orqali o'rgatish: Nutqni rivojlantirish o'yinlar va faoliyatlar orqali yanada qiziqarli va samarali bo'ladi. Bolaga o'ynash orqali til va muloqot ko'nikmalarini o'rgatish mumkin.

3. Sabr va tushunish: Autizimli bolalar uchun nutqni rivojlantirish jarayoni vaqt talab qilishi mumkin. Shuning uchun sabr va tushunish bilan yondoshuv muhim ahamiyatga ega.

4. Maqsadli va tizimli yondoshuv: Nutq rivojlanishining har bir bosqichini kuzatib borish, bolaga moslashtirilgan strategiyalarni ishlab chiqish va qo'llash zarur.

Autizimli bolalarning nutqini rivojlantirishda ota-onalar va o'qituvchilarning roli nihoyatda muhimdir. Ota-onalar va o'qituvchilar birgalikda faoliyat yuritib, bolalarning nutq rivojlanishini qo'llab-quvvatlashlari va ularning kommunikatsiya ko'nikmalarini rivojlantirishga yordam berishlari lozim.

Ota-onalar bolalarning dastlabki ta'limchilaridir va ularning nutq rivojlanishidagi asosiy o'rinlarni egallashadi. Ularning roli quyidagi jihatlarni o'z ichiga oladi:

- a) Erta tashxis va reabilitatsiya
- b) Uyda qo'llab-quvvatlash va muhit yaratish
- c) Nutqni rag'batlantirish
- d) Bolaga faoliyatlar orqali yordam berish

O'qituvchilar autizimli bolalar bilan ishlashda maxsus yondoshuvlar va metodlarni qo'llaydilar. Ularning roli quyidagicha:

- a) Maxsus o'qitish strategiyalarini qo'llash
- b) Samarali kommunikatsiya yondoshuvlarini yaratish
- c) Individual yondoshuv
- d) Samarali va doimiy rag'batlantirish
- e) Ijtimoiy va hissiy ko'nikmalarni rivojlantirish

Autizimli bolalar bilan ishlashda ota-onalar va o'qituvchilarning o'rtasidagi hamkorlik juda muhimdir. Ota-onalar va o'qituvchilar o'rtasida samarali aloqalar va o'zaro fikr almashish orqali bola uchun individual ta'lim dasturlari yaratish, uni rivojlantirish va nutq ko'nikmalarini oshirish uchun eng yaxshi strategiyalarni aniqlash mumkin. Doimiy o'zaro muloqot va hamkorlik bolalar uchun eng yaxshi ta'lim sharoitlarini yaratish va rivojlanishni kuzatib borishda samarali bo'ladi.

Autizimli bolalar uchun nutq rivojlanishi juda muhim jarayon bo'lib, ularning jamiyatga integratsiyasini ta'minlashda muhim ahamiyatga ega. Nutqni rivojlantirishda erta tashxis, maxsus terapiya, vizual materiallar va boshqa

yondoshuvlar yordamida samarali natijalarga erishish mumkin. Ota-onalar, o'qituvchilar va terapevtlar bu jarayonda muhim rol o'ynaydi, ularning sabri, tushunishi va qo'llab-quvvatlashi bolalarning nutq rivojlanishiga ijobiy ta'sir ko'rsatadi.

Autizmli bolalar bilan ishlashda ota-onalar va o'qituvchilarning roli juda muhimdir. Ota-onalar uyda bolalarining rivojlanishini qo'llab-quvvatlash, nutq va muloqot ko'nikmalarini oshirishga yordam berish, rag'batlantirish va qo'llab-quvvatlovchi muhit yaratish orqali bolaga yordam berishlari zarur. O'qituvchilar esa maxsus yondoshuvlar, kommunikatsiya vositalari va individual ta'lim metodlari orqali nutq rivojlanishini qo'llab-quvvatlashi kerak. Ota-onalar va o'qituvchilarning birgalikdagi ishlashi bolalar uchun muvaffaqiyatli natijalarga olib kelishi mumkin.

Foydalanilgan adabiyotlar

1. Qosimov X. Autizmli bolalarning rivojlanish xususiyatlari va nutqni rivojlantirish metodlari. Tashkent: O'qituvchi.
2. Toshpo'latov A. Autizmli bolalar uchun maxsus ta'lim va rivojlanishning asosiy yo'nalishlari. Samarqand: Samarqand Davlat Universiteti nashriyoti.
3. Abduqodirov Z., & Xudoyberganova L. Autizmli bolalar bilan ishlashda pedagogik texnologiyalar va metodlar. Tashkent: TDPU nashriyoti.
4. Tillaev N. Logopediya va maxsus ta'lim: Autizmli bolalarning nutqini rivojlantirish. Buxoro: Buxoro Davlat Universiteti nashriyoti.
5. Hudoyberganova L. (2021). Autizmli bolalarda nutqni rivojlantirishda logopediya yondoshuvlarining samaradorligi. Toshkent: Ta'lim nashriyoti.

ПРИЕМЫ И МЕТОДЫ РАЗВИТИЯ КОММУНИКАТИВНОЙ КОМПЕТЕНЦИИ В ПРОЦЕССЕ ОБУЧЕНИЯ АНГЛИЙСКОМУ ЯЗЫКУ ДЛЯ СПЕЦИАЛЬНЫХ ЦЕЛЕЙ

Нуруллаева Гузал Анваровна

*Самостоятельный соискатель Университета общественной
безопасности Республики Узбекистан*

Аннотация: В статье рассматриваются современные методы и приемы развития коммуникативной компетенции в процессе обучения английскому языку для специальных целей. В условиях глобализации и роста мобильности людей обучение иностранным языкам приобретает особую значимость для профессиональной деятельности. Акцент в обучении английскому языку смещается с грамматических знаний на развитие навыков устной речи и межкультурной коммуникации, что требует интеграции традиционных и инновационных методов обучения. В статье анализируются коммуникативный подход, методы проектного и интерактивного обучения, кейс-метод, а также использование информационно-коммуникативных технологий и интернет-ресурсов для повышения интенсивности и разнообразия языковой практики. Рассматривается также роль учителя и ученика в процессе обучения, а также организационные и методические принципы, такие как личностно-ориентированное и активное обучение. Предложенные методы обучения направлены на формирование у студентов профессионально-ориентированных коммуникативных навыков, что способствует успешному использованию языка в профессиональной сфере.

Ключевые слова: коммуникативная компетенция, английский язык для специальных целей, межкультурная коммуникация, инновационные методы, проектное обучение, информационно-коммуникативные технологии, кейс-метод, коммуникативный подход, устная речь, профессиональная подготовка.

Abstract: This article discusses modern methods and techniques for developing communicative competence in teaching English for specific purposes (ESP). In the context of globalization and increasing mobility, learning foreign languages has gained special importance for professional activities. The focus in teaching English is shifting from grammar knowledge to the development of speaking skills and intercultural communication, which requires the integration of both traditional and innovative teaching methods. The article analyzes communicative approach, project-based and interactive teaching methods, case method, as well as the use of information and communication technologies and online resources to enhance the intensity and

diversity of language practice. It also addresses the roles of both teachers and students in the learning process, as well as organizational and methodological principles, such as learner-centered and active learning. The proposed teaching methods aim to develop professionally-oriented communicative skills in students, enabling them to effectively use the language in their professional fields.

Keywords: communicative competence, English for specific purposes, intercultural communication, innovative methods, project-based learning, information and communication technologies, case method, communicative approach, speaking skills, professional training.

С увеличением мобильности людей в условиях глобализации мира, расширением границ в международном сотрудничестве формирование коммуникативной компетенции становится приоритетной целью обучения иностранному языку. Проблема развития коммуникативной компетенции в условиях продуктивного изучения иностранных языков достаточно обсуждается и изучается сегодня с точки зрения теории и практики. Целью обучения английскому языку для специальных целей является формирование коммуникативной компетенции студентов в использовании своих знаний применительно к своей профессии. Предполагается, что изучающие язык смогут читать газетные статьи или профессиональные журналы на иностранном языке, участвовать в международных конференциях, делать доклады, отвечать на вопросы и вести профессиональные дискуссии.

В условиях глобализации и развития межкультурной коммуникации важность иноязычной коммуникативной компетенции (ИКК) становится все более актуальной. Коммуникативная компетенция включает в себя как лингвистические знания, так и психологические аспекты, влияющие на процесс общения.

От преподавателей английского языка требуется в короткие сроки подготовить специалиста, хорошо владеющего английским языком в профессиональной сфере. Достичь поставленной задачи – научить обучающегося за ограниченный промежуток времени говорить, понимать, извлекать информацию различного характера из первоисточников можно, сочетая традиционные и инновационные методы обучения, опираясь на принципы коммуникативного обучения.

Исследования показали, что обучение английскому языку сегодня невозможно без инновационных методов. В свете современных требований к целям обучения английскому языку статус как обучающегося, так и

преподавателя меняется от схемы «учитель-ученик» к инновационным технологиям.

Традиционное обучение английскому языку для специальных целей было ориентировано на чтение, понимание и перевод специальных текстов, включая изучение грамматических правил. В настоящее время акцент решительно сместился на развитие навыков и умений устного общения. Устная речь включает в себя прослушивание или чтение, понимание и воспроизведение услышанного или прочитанного как в устной речи (диалог или монолог), так и в письменной. Изменение направления обучения иностранному языку с обучения чтению как приоритетной задачи на обучение общению [4, с. 45] привело к необходимости учитывать тип специальности и профессиональные навыки, а также обучать иноязычному общению в определенном профессионально-тематическом контексте.

На данный момент в сфере обучения иностранным языкам существует огромное количество способов, помогающих облегчить учебный процесс за счет различных методов, развивающих коммуникативную компетенцию учащихся. Важно отметить, что выполнение всего вышеперечисленного зависит от многих факторов, например, от роли учителя и ученика в процессе обучения, от учебной программы и самой методики [2, с. 10]. Было разработано множество стратегий для обучения этой компетенции и улучшения языковых навыков. Эти методы часто основываются на общении и групповой работе (коммуникативный подход), ориентации на определенные задачи (подход, ориентированный на решение задач) и методе ППП (презентация, практика, проектирование).

Таким образом, инновационные технологии обучения иностранным языкам состоят из сочетания традиционных и интенсивных методов обучения на основе функционально-коммуникативной лингводидактической модели языка и разработки целостной системы обучения речевому общению по профессиональной тематике [3, с. 23].

Однако, по мнению сторонников коммуникативного подхода, эффективное знание языка — это больше, чем просто знание правил грамматики, произношения и лексики. Студенты должны научиться использовать иностранный язык в соответствующей социальной и профессиональной среде.

Следовательно, обучение иноязычному общению должно проходить в адекватных условиях, среди которых следует выделить следующие: учет индивидуальности каждого обучающегося, речевую направленность процесса обучения, функциональность обучения, новизну процесса обучения [4, с. 51-55].

Кроме того, как отмечает Д. Нунан [5, с. 51-52], коммуникативный метод является гибким, при этом он имеет определенные характеристики, коренным

образом отличающие его от других широко известных методов обучения иностранным языкам. Эти характеристики включают в себя:

- акцент на обучении общению посредством взаимодействия на изучаемом языке;
- использование аутентичных текстов в процессе обучения;
- предоставление обучающимся возможности сосредоточиться не только на языке, но и на процессе обучения;
- включение личного опыта как важного компонента обучения на занятиях;
- попытка связать преподавание английского языка на занятиях с самостоятельной языковой деятельностью учащихся.

В связи с вышеизложенным считается, что основные методические принципы организации процесса обучения английскому языку для специальных целей заключаются в реализации следующих принципов: принцип практико-ориентированного контекстного обучения, личностно-ориентированного обучения, активного обучения, интерактивного обучения, баланс сознательного и бессознательного в обучении, принцип коллективного взаимодействия, рефлексия в обучении.

Реализация этих принципов требует использования в учебном процессе стратегий, которые будут стимулировать познавательную и коммуникативную деятельность учащихся с использованием коммуникативных методик обучения английскому языку: методики коммуникативного обучения, информационно-коммуникативных технологий, методики обучения во взаимодействии, проектной технологии, игровой технологии. [1, с. 23].

Важная роль отводится и кейс-методу, так как его использование приводит к развитию, повышению интенсивности и разнообразия общения между субъектами образовательного процесса, так как его существенной характеристикой является направленность на межличностное взаимодействие. К инновационным коммуникативным методикам относятся также методики, основанные на различных формах общения с использованием интерактивных средств обучения, к которым относятся:

- методы самостоятельной работы студентов с использованием различных образовательных сайтов, на которых представлены печатные, аудио- и видеоматериалы;
- педагогические методы, основанные на личном общении с использованием электронной почты и социальных сетей;
- обучение на основе общения «один ко многим» с использованием аудио- и видеолекций, электронных лекций (электронная лекция может представлять собой не традиционный лекционный текст, а сборник статей или выдержек из

них, а также учебно-методических материалов, подготавливающих обучающихся для будущих дискуссий);

- обучение коммуникации «многие ко многим» – синхронные и асинхронные видео, аудиоконференции, форумы, работа в социальных сетях.

В этом случае использование Интернета и информационных технологий для обучения иностранным языкам удобно, плодотворно и перспективно: открывается доступ к неограниченному количеству аутентичной информации на изучаемом языке, представленной в зарубежных СМИ. В этом плане интернет-газета является незаменимым инструментом для овладения коммуникативной компетенцией. Это позволяет изучающим язык быть в курсе мировых событий, происходящих в текущий момент, и видеть происходящее с разных точек зрения. Более того, некоторые Интернет-ресурсы СМИ дают возможность не только читать, но и слушать новости (через аудио и видео), на многих языках, причем обучающиеся могут даже выбрать подходящий для себя уровень английского языка и слушать новости в режиме *изучения английского*.

В заключении стоит отметить, что использование предложенных методов обучения на основе коммуникативных лингводидактических языковых моделей, а также разработка целостной системы обучения речевому общению на профессиональные темы позволит сформировать целый комплекс профессионально-ориентированных коммуникативных навыков.

Список использованной литературы:

1. Богданчик Л.В. Инновационные методы обучения иностранному языку в неязыковом вузе // Современные исследования в обучении иностранным языкам и межкультурной коммуникации. Материалы международной заочной научно-практической конференции. – Электросталь: Новый гуманитарный институт, 2011. С. 21-23.

2. Беляев Б. В. Психология в обучении иностранному языку/ Психология в обучении иностранному языку. – 1967. С. 5-17.

3. Литтлвуд, В. Т. Коммуникативный подход к методике преподавания языков. – Дублин: Тринити-колледж Дублинского университета, Центр языковых и коммуникативных исследований, 2003. 93 с.

4. Манукова А. А. Коммуникативный метод преподавания иностранного языка // Его Деловой язык и методика преподавания: Сборник научных трудов. Вып. 11. Пятигорск: ПГЛУ, 2012. С. 51-55.

5. Нуна Д. Обучение английскому языку, ориентированное на учащегося. Нью-Йорк: Рутледж, 2012. С. 51-52.

JADID MA'RIFATPARLARINING O'LKA IJTIMOYIY-MANAVIY HAYOTIDA TUTGAN O'RNI

Parpiyeva Dilorom, Mashrabboyeva Nazira

Maktabgacha ta'lim fakulteti talabalari

Keldiyeva Sh.

Ijtimoiy fanlar kafedrası o'qituvchisi

Andijon davlat pedagogika instituti

Annotatsiya: Turkiston jadidlari xalqni ozod etish,sharoit tamoyillarini isloh qilish,xalqqa ma'rifat tarqatish va milliy muhtoriyatga erishish g'oyasini ilgari surdilar. XIX asr oxiri,XX asr boshlarida Rossiya mustamlakasi hisoblangan O'ra Osiyo, Kavkaz, O'rta Sibir xalqlari orasida boshlangan milliy, madaniy-ma'rifiy tiklanish jadidchilik harakati sifatida namoyon bo'ldi. Jadidlar milliy birlik, ma'naviy-ma'rifiy islohotlar bilan jamiyatni yangilash, yuksaltirish yo'llarini izlaganlar. Ushbu maqolada yuqorida muallif tomonidan qayd etilgan firlar haqida so'z boradi.

Kalit so'zlar: Jadid, ma'rifat, usuli jadid, milliy ko'tarilish, matbuot, muhtoriyat, milliy g'oya, „Behbudiya”, „To'ron”, ibratxona, „Munozara”

Abstract: Turkistan Jadids are committed to the liberation of the people from backwardness and religious prejudice, reforming the principles of Shari'a, promoting the nation and achieving national autonomy. In the late 19th and early 20th centuries, the national, cultural and enlightenment revival between the people of Central Asia,the Caucasus and Central Siberia, which was a Russian colony,appeared as a motion. Jadids seeked for the ways to renew and uplift the society through national unity, spiritual and enlightenment reforms. This article discusses the mentioned ideas of the author.

Key words: Jadid, enghtenment, jadid national revival, press, autonomy, national idea, „Behbudiya”, „Turan”, temple, „Discussion”

Аннотация: Туркестанские джадиды выдвигали гипотезу освобождения народа от отсталости и религиозных суеверий, реформирования принципов шариата, расространение просвещения среди народа, достижения национальнoй автономии. В конце XIX -начале XX века среди народов Срудней Азии, Кавказа и Средней Сибири в качестве национальнoго, культурнопросветительского возрождения стало зарождаться движение джадидов. Джадиды искали пути oднoвления и подъема общества посредством натцинольнoго единства,духовно-просветительслих реформ. В данной статье oбсуждаются вышеупомянутые автором идеи.

Ключевые слова: джадиды, просвещение, метододъ джадидов, национальное восстание, пресса, автономия, национальная идея, „Бехбудия“, „Турон“, образец для подражания, „Мунозара“.

KIRISH

XIX asr oxiri - XX asr boshlariga kelib, Turkiston o'lkasida saxiylik, xayriya va homiylik masalasi o'zgacha talqinda tus olgan, ya'ni turli xil jamiyat, uyushma, muassasalar negizida aholiga ijtimoiy xizmat ko'rsatish, beg'araz yordam, ko'maklashuv turlari paydo bo'lgan edi. Xususan, xayriya jamiyatlarining tashkil etilishi va rivojlantirilishi Turkiston o'lkasining ozodligi uchun ijtimoiy-madaniy kurash olib borgan jadidlar faoliyatining bir yo'nalishi sifatida namoyon bo'ldi. Dastlab, Turkiston o'lkasida musulmon xayriya jamiyatlarini tashkil etish masalasi ilk bor 1906-yilda "Taraqqiy" gazetasida muhokama qilingan. O'sha davrda faoliyat yuritgan "Vaqt" gazetasining 1908 yilgi sonlaridan birida qayd etilishicha, muallif Turkiston o'lkasida hech qanday xayriya jamiyati mavjud bo'lmaganini afsus bilan qayd etgani nashr etilgan. Mazkur nashrda ijtimoiy-iqtisodiy ko'mak beruvchi jamiyatlarni tashkil qilish, maktablarni ochish, kambag'allarga yordam berish o'rniga, yoshlar ayshishratdan bosh ko'tarmaganligi, boylarning to'ylarda isrofgarchilikka yo'l qo'yayotganligi ta'kidlab o'tilgan.

XIX asr so'nggi choragida Turkistonda xayriya munosabatlarida mahalliy aholi boy qatlamining faoliyati yuqori ahamiyat kasb etgan bo'lsa, XX asr birinchi choragida Turkistonda mahalliy ziyolilar, jadidlar, ma'rifatparvarlar tomonidan xayriya jamiyatlari tashkil etila boshlandi. Jadidchilik harakatining Turkistonda mustaqillik uchun kurashlarda musulmon xayriya jamiyatlarining tuzilishi siyosiy, ijtimoiy va madaniy ahamiyat kasb etdi, ta'lim va madaniyat sohalarini inobatga olgan holda rivojlantirishni ta'minladi va Turkistonning turli hududlarida jadidlar tomonidan asos solingan xayriya jamiyatlari orasida "Tarbiyai atfol", "Jamiyat taraqqiyoti maorifi Buxoro", "Jamiyati xayriya", "Ko'mak", "Imdodiya" eng mashhur jamiyatlar sifatida nom qozondi. Mazkur jamiyatlar faoliyati davomida insonparvarlik tamoyillariga asoslangan beg'araz yordam va xayriya yo'nalishlaridan bordi. Jumladan, Ismoil Gaspirinskiy, Mahmudxo'ja Behbudiy, Munavvarqori Abdurashidxonov, Abdulla Avloniy, Shakuriy, Fitrat kabi jadidlar o'z faoliyatlarida ezgulik, muruvvat va saxovatpeshalik an'analarini davom ettirgan holda turli xil ilmiy va xayriya jamiyatlari tuzishga muvaffaq bo'lganlar.

Dastlab, jadidchilik harakatining asoschisi Ismoil Gasprinskiy yuzaga kelgan vaziyatni yaxshi anglagan holda "Tarjimon" gazetasi orqali tashviqot kompaniyasini boshlagan. U barcha yerlarda hayriya muassasalarini ochish, hayriya mablag' va manbalarini boshqarish tizimini yaratishga tashviqot qilgan. Birinchi bo'lib u

musulmonlar orasida eng keng tarqalgan hayriyani, sadaqani tizimlashtirishni taklif qilgan. Gasprinskiyning ta'kidlashicha, buning uchun "Muruvvat uylari", ko'cha va bozorlarda daydib yurgan yetim, nogiron va muhtojlar uchun "Etimxonalar" yaratish zarur, shuningdek har bir shahar yoki uezda mablag'larni yig'ish va ularni muhtojlarga sarflash uchun "Xayriya jamiyati" ochish kerakligi qayd etilgan. Uning fikricha sadaqa "boyning qashshoqqa, sog'ning bemorga, olimning o'qimaganga ko'rsatgan yordami"dir. Gasprinskiyning fikri musulmonlarning XIX-XX asrlar kesishuvidagi ahvolini aniq tasvirlab beradi. Gasprinskiy musulmon hukmronlari va amaldorlarini o'zining savodsizligi, dunyo fanlarini bilmasligi va oqibatda, qachondir barcha munosabatlarda kuchli bo'lgan davlatlarning inqirozi tufayli barcha ishlarda uzoqni ko'ra ololmaslikda ayblaydi. Ko'rinib turibdiki, Gasprinskiyning barcha tashabbuslarida ta'lim muassasalarini isloh qilish muammosi turgan. Shuning uchun Gasprinskiy mavjud ziyolilar qatlamidan imkon boricha samarali foydalanishga intilgan. Gasprinskiyning musulmon intellektuallaridan yagona talabi xalqdan uzoqlashmaslik, har doim ular bilan birga bo'lish va qo'lidan kelganicha yordam berish bo'lgan.

1884-yilda "Tarjimon" gazetasida ko'tarilgan. O'sha paytda Gasprinskiy o'z o'quvchilarini shu maqsadda maxsus yaratilgan hayriya jamiyatlari orqali moliyalashtiriladigan yetimxonalarini yaratishga undagan. Gasprinskiy shunday jamiyatlarning faoliyati kam ta'minlangan musulmonlarga moddiy yordam ko'rsatish, foizsiz mablag'lar berish, hunurmandlar o'quv yurtini ochish, bog'bon va dehqonlarga ko'maklashish, yetim va nogironlarni maxsus yaratilgan yetimxonalarda tarbiyalashdan iborat bo'lishi kerakligini qo'llabquvvatlagan. 1914 yilda Toshkentda yangi usul maktablari o'qituvchilari tomonidan maktab-ma'rifatchilik faoliyati maqsadida "Imdodiya" ("Qo'llab-quvvatlash") xayriya jamiyati tashkil etilgan. "Imdodiya" jamiyati misolida, jadidlar xayriya va boshqa jamiyat a'zolarining insonlarning aqliy darajasi, moddiy ta'minlanganlik va ijtimoiy mavqeidan kelib chiqqan holda targ'ibot-tashviqot o'tkazish usullari turli-tuman bo'lganligi to'g'risida xulosaga kelish mumkin.

Shunday qilib, XIX asrning oxiri - XX asr boshlarida Turkiston ijtimoiy-iqtisodiy hayotida turli xil xayriya jamiyatlari, tashkilot va muassasalarining faoliyati ikki xil bosqichda o'tganligi bilan xarakterlanadi. Birinchi bosqich, XIX asrning so'nggi choragida, Turkiston o'lkasida xayriya, hayr-ehsonga bo'lgan munosabatlar yakkalik tarzida namoyon bo'ldi, shuningdek bu davrda Rossiya imperiyasining Turkiston o'lkasida yashovchi rus millatiga mansub fuqarolariga bo'lgan e'tibor tufayli xayriya va homiylikka bo'lgan munosabat shakllandi. Ikkinchi bosqich, XX asr birinchi choragida xayriya va homiylik nafaqat xususiylik balki, jamoaviylik tarzida namoyon bo'la boshladi.

ADABIYOTLAR

1. Abdirashidov Z. Annotirovannaya bibliografiya Turkestanskix materialov v gazete “Tarjuman” (1883-1917). Yaponiya., Department of Islamic Area Studies, 2011. - S. 178.
2. Abdirashidov Z. Ismail Gasprinskiy i Turkestan v nachale XX veka: svyaziotnosheniya-vliyanie. – T.: Akadernashr, 2011. – B. 263.
3. Abdurashidxonov M. Tanlangan asarlar. – T.: “Ma’naviyat”, 2003. – B. 22-23.
4. Boylar dag‘ilmi? // Tarjimon. 1888. № 33.
5. <http://nhrc.uz/oz/news/jadid-bobolarimizning-ibratli-hayot-yoli-ijtimoiy-siyosiy-faoliyati-ilmiy-va-manaviy-merosi-bor>
6. https://www.researchgate.net/profile/Xoliqova_Rahbar/publication/365029202_Istiqlol_yo'lida_jon_fido_qilgan_millatimiz_fidoyilari/links/6363805737878b3e877b6c22/Istiqlol-yolida-jon-fido-qilgan-millatimiz-fidoyilari

ГИЁХВАНДЛИК: САБАБЛАР, ОҚИБАТЛАР ВА ОЛДИНИ ОЛИШ ЧОРАЛАРИ



Ботиров Толиб Қўлдошев

Пулатов Музафар Махаматжанович

*Республика Суд-тиббий экспертиза илмий-амалий маркази
Тошкент вилоят филиали*

Аср вабоси деб аталаётган гиёхвандлик ўта оғир хасталиқдир, у дунёнинг барча мамлакатларида айниқса, ёшлар орасида тез суръатлар билан кенг тарқалмоқда. Сўнгги даврда дунёнинг барча мамлакатларида наркотиклар ва бошқа гангитувчи моддаларни истеъмол қилиш масаласи долзарб муаммо сифатида тан олинган. Бинобарин, Бирлашган миллатлар ташкилотини тегишли тузилмасининг маълумотларига кўра дунёда 130-190 миллион одам наша препаратларини, 30-40 миллион одам - амфетамин қатори препаратларини, 11,3 миллион одам - героинни, 4,1 миллион одам - бошқа опиатларни истеъмол қилади. Ушбу масала нафақат тиббий, балки сиёсий, ижтимоий ва иқтисодий аҳамиятга ҳам эгадир.

Мутахассисларнинг фикрига кўра, наркотик моддани қабул қилган одам карахт бўлиб, ҳаракатсизланиб, фикрлаш, аклий фаолият қобилятиларини йўқотади. Одам баъзи моддаларни кетма-кет қабул қилиши натижасида уларнинг таъсирига ўрганиб қолади ва мунтазам равишда қабул қилиб туришга интилади, бу моддани қабул қилмаган пайтда ўзини ёмон ҳис этади, яъни одам бу моддага нисбатан муъте бўлиб қолади. Бунинг оқибатида одамда гиёхвандлик (наркомания) касаллиги вужудга келади. Наркотик моддалар қулига айланган кишида аввало ўзига, сўнг оиласига, касбига ёки ўқишига нисбатан қизиқиш, аҳамият ва парво ҳислари қолмайди. Айниқса, келажагимизнинг асосий кучига айланган ёш авлодни унинг биринчи навбатдаги қурбони бўлиши жуда ҳам ачинарли ҳолдир. Наркоманиянинг салбий оқибатлари фақат шахс ёки жамиятгагина эмас, балки бориб-бориб бутун мамлакатнинг барқарорлигига путур етказиши, сиёсий тузум ва қонунчиликнинг издан чиқишига ҳам сабаб

бўлиши мумкин. Наркомания инсон жисмини қанчалик хароб қилса, худди шунингдек шахснинг ва жамиятнинг манфаатларига ҳам мислсиз даражада зарар етказди. У тинч-тотув оилаларни бузади, болаларни етим қилади, қашшоқлик, мухтожликда яшашга мажбур қилади, охиروқибат касаллик ўлим ёки қамоқхона билан яқунланади. Шу ўринда таъкидлаш лозимки, наркотик восита ва психотроп моддалардан мастлик ҳолати ўз-ўзини ўлдириш, бахтсиз ҳодисаларнинг содир бўлиши (йўл-транспорт ҳодисаси, баландликдан йиқилиш, ёнғинда куйиш, чўкиш ва бшқ.), қотиллик қурбони бўлиш эҳтимолини анча оширади.

Мустақиллик йилларида юртимизда ҳукм сураётган миллатлараро ҳамжихатлик, тинчлик ва осойишталик фаровон ҳаёт барпо этиш учун, ёш авлодни ҳар томонлама етук, комил инсонлар даражасида тарбиялаш учун имконият бермоқда. Мамалакатимизнинг биринчи президенти И.Каримов – “Жаҳон давлатлари ва халқаро ташкилотлар диққат-эътиборини давримизнинг умумбашарий муаммолари бўлмиш халқаро терроризм, экстремизм, наркобизнес, контрабанда, экологик офатлар ва болалар ўлимига қарши курашишга сафарбар этиш зарур” – деб таъкидлаб, инсониятни ҳалокат гирдобидан қайтаришга қилган даъватлари фикримизнинг яққол далилидир.

Гиёҳвандлик ҳар бир шахс, оила, жамият тақдири учун энг оғир иллат эканлигини эътиборга олиб, жаҳондаги барча мамлакатларнинг ҳукуматлари, жумладан Ўзбекистон ҳукумати томонидан наркотик моддаларни тақиқлаш тўғрисида махсус қонун қабул қилинган. Қонунга кўра, наркотик моддаларни экиш, ишлаб чиқариш, сақлаш, тарқатиш, сотиш, қабул қилиш ман этилади. Шунингдек, қонунда наркотикнинг тиббий ва ижтимоий зарари бўйича аҳоли орасида кенгмиқёсда тушунтириш ишларини олиб бориш ҳар бир фуқаронинг бурчи эканлиги қайд этилган.

Гиёҳвандликнинг олдини олиш ва бу ижтимоий иллатга қарши курашишда мамлакатимизнинг ҳар бир фуқароси қуйидаги тушунчаларга эга бўлиши зарур:

- Гиёҳвандликни Ўзбекистон Республикаси қонуни асосида ман этилганлигини билиш;
- Наркотикларни уйда, ётоқхонада, меҳмонхонада, чўнтагида, буюмлар ичида сақлаш ман этилганлигини билиш;
- Наркотикларни сотиш, бепул инъом этиш, уларни қабул қилишни тақлиф этиш ёки зўрлаш жиноят эканлиги ҳақидаги тушунчага эга бўлиш;
- Ўзбекистон Республикаси Жиноят Кодексининг 270-271-272-273-274-275-276-моддаларида наркотик моддаларни экиш, ишлаб чиқариш, сотиш, тарқатиш, сақлаш жиноят эканлигини ҳар бир фуқаро билиши ва бунга амал қилиши лозим.

Хулоса қилиб айтганда, гиёҳвандликка қарши курашда ҳамда наркомания иллатидан ўсиб келаётган ёш авлодни асраб-авайлашда нафақат ҳуқуқ-тартибот идоралари ходимлари балки халқ таълими, соғлиқни сақлаш, ижтимоий соҳа вакиллари, ёшлар ташкилотлари ва кенг жамоатчилик ҳамкорликда иштирок этишлари лозим. Ёшларга тўғри тарбия бериш, уларни ҳар томонлама камол топиши учун етарли муҳит яратиш, айниқса ёшларни тиббий саводхонлигини, маданиятини ошириш чора-тадбирларини кўриш ҳар биримизнинг муқаддас бурчимиздир. Гиёҳвандликнинг олдини олиш мактабдан бошланиши зарур. Болалар ва ўсмирлар орасида гиёҳвандликнинг олдини олиш масаласи аввало улар онгида соғлом турмуш тарзини шакллантиришни талаб этади. Ўсаётган ёш авлод ўз соғлигининг нақадар муҳим аҳамиятга эга эканлигини онгли равишда тушуниши, давлатимиз томонидан яратилаётган имкониятлардан унумли фойдаланиши, ислоҳотларда иштирок этиб, соғлом турмуш тарзига риоя этиши, комиллик сари интилиб, етук мутахассислар қаторидан ўрин олиши, халқимиз соғлиги, мамлакатимиз тинчлигига, юртимиз равнақига ўз ҳиссаларини қўшиши зарур.

Фойдаланилган адабиётлар:

1. Ўзбекистон Республикаси Жиноят Кодекси. Т.: “Адолат” 2008 йил.
2. Ўзбекистон Республикаси Соғлиқни сақлаш вазирлигининг «Психоактив моддалар истеъмоли натижасида юзага келадиган руҳий ва хулқатвор бузилишлари. Психоактив моддалар истеъмолини тўхтатиш синдроми (психоактив моддалар истеъмоли натижасида юзага келган абстиненция синдроми)» миллий клиник баённомаси. 2022 йил “27” июндаги 176-сонли буйруғига 1-илова.
3. Акалаев Р.Н., Розанов В.А ва бошқ. “Ўтқир экзоген захарланишларда ўз жонига қасд қилиш ва парсуицидал ҳаракатлар” //Вестник экстренной медицины. 2019, том 12, №6.
4. Бахриев И.И., Лочинов Ф.Н. Осмотр и судебно-медицинское исследование трупа //Учебное пособие. Ташкент, 2023.
5. Фиёсов З.А. Суд тиббиёти // Тиббиёт олий ўқув юртлари талабалари учун дарслик. - Тошкент, “Global Books” нашриёти, 2018.
6. Искандаров А.И., Қўлдошев Д.Р. Суд тиббиёти //Тиббиёт олий ўқув юртлари талабалари учун дарслик. - Тошкент, “MERIYUS” нашрети, 2009.
7. Судебная медицина: национальное руководство /под ред. Ю.И.Пиголкина. - М.: ГЭОТАР - Медиа, 2018.

**AMERIKA QO'SHMA SHTATLARIDA JISMONIY KUCH VA MAXSUS
VOSITALARDAN FOYDALANISHNING HUQUQIY ASOSLAR****ПРАВОВЫЕ ОСНОВАНИЯ ИСПОЛЬЗОВАНИЯ ФИЗИЧЕСКОЙ СИЛЫ И
СПЕЦИАЛЬНЫХ СРЕДСТВ В СОЕДИНЕННЫХ ШТАТАХ АМЕРИКИ****LEGAL GROUNDS FOR THE USE OF PHYSICAL FORCE AND SPECIAL
MEANS IN THE UNITED STATES*****Rahimov Sherzod Alisher o'g'li****Jamoat xavfsizligi universiteti Magistratura tinglovchisi*

Annotatsiya: Jismoniy kuch va maxsus vositalardan foydalanish Amerika qo'shma shtatlarida huquqni muhofaza qilish, harbiy operatsiyalar va o'zini himoya qilish kabi turli sohalarda muhim rol o'ynaydi. Ushbu maqola Amerika qo'shma shtatlarida jismoniy kuchdan foydalanishning huquqiy asoslari, qoidalari va tartiblarini, shuningdek, ular bilan bog'liq bo'lgan etika va ijtimoiy masalalarni o'rganadi. Maqolada jismoniy kuchning qonuniy va amaliy jihatlarini tahlil qilinib, huquqiy tartiblar va sud qarorlaridan misollar ko'rib chiqilgan.

Kalit so'zlar: maxsus vosita, harbiy kuch, jismoniy kuch, amerika qo'shma shtatlari, federal qonun, konstitutsiya, Jeneva, huquqni muhofaza qilish, politsiya, stand your ground, doctrine

Аннотация: Использование физической силы и специальных средств играет важную роль в различных сферах, таких как правоохранительная деятельность, военные операции и самооборона в Соединенных Штатах Америки. Эта статья изучает правовые основания, правила и процедуры, регулирующие использование физической силы в США, а также этические и социальные проблемы, связанные с ее применением. В статье анализируются юридические и практические аспекты применения физической силы, рассматриваются соответствующие правовые нормы и судебные решения. Кроме того, в статье рассматривается баланс между эффективностью правоохранительной деятельности, национальной безопасностью и защитой индивидуальных прав, подчеркивая, как суды и законодатели решают эти сложные вопросы.

Ключевые слова: специальный инструмент, военная сила, физическая сила, Соединенные Штаты Америки, федеральный закон, конституция, Женева, правоохранительные органы, полиция, стоять на своем, доктрина.

Abstract: The use of physical force and special means play a crucial role in various sectors such as law enforcement, military operations, and self-defense in the United States. This article explores the legal grounds, rules, and procedures governing

the use of physical force in the U.S., along with the ethical and social issues associated with its application. The article analyzes the legal and practical aspects of physical force, reviewing relevant legal frameworks and judicial rulings. Additionally, it examines the balance between effective law enforcement, national security, and the protection of individual rights, highlighting how courts and lawmakers navigate these complex issues.

Key words: special tool, military force, physical force, United States of America, federal law, constitution, Geneva, law enforcement, police, stand your ground, doctrine

Kirish. Amerika qo'shma shtatlarida jismoniy kuchdan foydalanish huquqiy, axloqiy va ijtimoiy nuqtai nazardan muhim ahamiyatga ega. Jismoniy kuchdan foydalanish - bu huquqni muhofaza qilish organlari, qurolli kuchlar va fuqarolar o'rtasidagi munosabatlar bilan chambarchas bog'liq bo'lgan mavzu. Jismoniy kuchdan foydalanishning qonuniy me'yorlari, shu jumladan politsiya, o'zini himoya qilish va harbiy operatsiyalarda qanday qo'llanilishi, xalqaro huquq va Amerika qo'shma shtatlarining ichki qonunlari doirasida tartibga solinishi va O'zbekiston Respublikasi bilan solishtirilganda qanday tafovut va o'xshashliklar mavjud ekanligi mamlakatimizda ham ayni soha rivoji uchun juda foydali ma'lumot bo'lishi tabiiy.

Mavzuning dolzarbligiga to'xtaladigan bo'lsak, O'zbekiston Respublikasi prezidenti Sh.M.Mirziyoyevning "Bizning eng katta boyligimiz - bu odamlar. Kadrlar tayyorlashda xorijiy tajribalardan foydalanish, ilg'or texnologiyalarni joriy etish orqali jamiyatimizni yangilash va rivojlantirishimiz zarur."¹-degan fikralari asosida rivojlangan davlatlarda xususan AQSH tajribalaridan foydalanish ham juda zarur topshiriq va dolzarb mavzu ekanligini anglatib turibdi. Jismoniy kuchdan foydalanish muammosi nafaqat qonunlar bilan, balki ijtimoiy adolat, inson huquqlari va fuqarolarning erkinliklarini himoya qilish bilan bog'liqdir. Politsiyaning kuch ishlatishi va o'zini himoya qilish qonunlari, ayniqsa jamiyatda ziddiyatlar va muammolar keltirib chiqarishi mumkin. Har bir holatda ham kuch ishlatishning huquqiy chegaralari va shartlarini bilish va xorijiy tajribalardan foydalanish davr talabiga mos tarzda takomillashib turadigan mavzu ekanligini aytishimiz joiz.

Maqolani yozishdan maqsad, maqolada Amerika qo'shma shtatlarida jismoniy kuchdan foydalanishning qonuniy asoslari, davlat va federal qonunlar, sud qarorlari va maxsus me'yorlar o'rganiladi. Shu o'rinda jismoniy kuchdan foydalanishning huquqiy asoslarini aniqlash va uning qo'llanilishida yuzaga keladigan muammolarni tahlil qilish ham asosiy maqsadlardan biri etib belgilangan.

¹ 2017-yil 20-yanvarda Toshkentda bo'lib o'tgan Oliy Majlisga yo'llagan nutqida aytilgan.

Tadqiqot o'tkazish davomida quyidagi savollarga javob topiladi:

-Amerika qo'shma shtatlarida jismoniy kuchdan foydalanishning huquqiy asoslari qanday?

-Qanday holatlarda politsiya yoki fuqarolar jismoniy kuch ishlatishlari mumkin?

-“Stand Your Ground” va “Castle Doctrine” kabi davlat qonunlari qanday farqlanadi va ular aslida nima?

-Sud qarorlari jismoniy kuchdan foydalanishning huquqiy chegaralarini qanday belgilaydi?

Metodlar. Davlat qonunlarini tahlil qilish

AQSHda ba'zi qonunlar borki ular foqorolarga ham politsiyachilarga ham birdek ta'sir qiladi. Misol uchun “Stand Your Ground” va “Castle Doctrine” kabi qonunlar tahlil qilsak. “Stand Your Ground” (yoki “O'zingizni himoya qilish huquqi”) - bu AQShda ba'zi shtatlarda amalda bo'lgan va fuqarolarga o'zini himoya qilish huquqini taqdim etuvchi qonuniy prinsipdir. Ushbu qonun, fuqarolarga o'z hayotini yoki boshqalarning hayotini xavf ostida sezsa, o'zlarini himoya qilishda qo'llaniladigan kuchni ishlatish imkoniyatini beradi, shu jumladan, xavfli vaziyatlarda orqaga chekinmasdan qarshi kurashish tushunchasini ifodalaydi. Har bir shtatda kuchdan foydalanish qonunlari qanday o'zgarganligini va bularning jismoniy kuch va maxsus vositalardan foydalanish bilan bog'liq ahamiyatini tahlil qilish maqsadga muvofiqdir. Shuningdek, “Stand Your Ground” qonuni ba'zan “Castle Doctrine” deb ataladigan qonunga o'xshash bo'lsa-da, ular orasida ba'zi farqlar mavjud:

- Castle Doctrine (Uy hukumati): Bu qonun faqat o'z uyida yoki mulkida bo'lgan tahdidan himoyalaniq qilish huquqini beradi. Agar bir kishi o'z uyida yoki mulkiga nisbatan tahdidga uchrasa, u bemaol maxsus vosita va kuch ishlatishi mumkin.²

-Stand Your Ground: Bu qonun nafaqat o'z uyida, balki umumiy joylarda ham qo'llaniladi. Agar fuqarolar ko'cha yoki boshqa jamoat joylarida xavf ostida bo'lsa, ular ham o'zini himoya qilish huquqiga ega bo'ladi.³

Federal Qonunlarni tahlil qilish

Federal qonunlar, xususan, politsiya tashkilotlari uchun qo'llaniladigan “Use of Force Policy”, shuningdek militarizatsiya masalalarini tahlil qilishda “Uniform Code of Military Justice (UCMJ)” va “Rules of Engagement (ROE)” qonunlari harbiy xizmatchilar tomonidan maxsus vositalar qo'llash va jismoniy kuch ishlatishni tartibga soladi.

UCMJ harbiy xizmatchilarning kuch ishlatishda qonuniy va etik me'yorlarga rioya qilishini talab qiladi. U, kuch ishlatish faqat zarurat bo'lganda va orqaga chekinish imkoniyati yo'q bo'lganda amalga oshirilishi kerakligini belgilaydi.

² 1970-yillarda Missouri shtatida qabul qilingan “Castle Doctrine” qonuni

³ Florida shtatida 2005-yilda qabul qilingan “Stand Your Ground” qonuni

Noqonuniy yoki ortiqcha kuch ishlatish jazoga olib kelishi ham ushbu qonun bilan tartibga solinadi.

ROE esa, harbiy operatsiyalar paytida kuch ishlatish va maxsus vositalarni faqat belgilangan holatlarda va operatsiya davomida zaruratga qarab amalga oshirishni tartibga soladi. ROE harbiy xizmatchilarga jangovar vaziyatlarda qachon va qanday kuch ishlatishlarini belgilab berar ekan.

Natijalar

Amerika qo'shma shtatlarida jismoniy kuch va maxsus vositalardan foydalanishning huquqiy asoslari asosan Konstitutsiya va "Bill of Rights"ga asoslanadi. To'rtinchi Tahrir (Fourth Amendment) va O'n Ikkinchi Tahrir (Second Amendment) politsiyaning kuch ishlatishiga va fuqarolarning o'zini himoya qilish huquqlariga doir qoidalarni belgilaydi va yuqoridagi sohaning huquqiy asoslari hisoblanadi.

AQSH Qonunlarida aks etgan asosiy tushuncha va tamoyillarmavjud:

-“Stand Your Ground”: Ushbu qonunlar fuqarolarga o'zini himoya qilishda jismoniy kuchdan foydalanishga ruxsat beradi. Masalan, Florida shtatidagi qonunlar bunday huquqni himoya qiladi, lekin bu qonunlarning ehtiyotkorlik bilan qo'llanilishi kerak.

-“Castle Doctrine”: Jismoniy kuchni o'z uyida ishlatish uchun huquqiy asos bo'lib, Texas kabi shtatlarda bu qonunlarni qo'llash ko'proq kuzatiladi.

Politsiyaning Jismoniy Kuchdan Foydalanish Prensipalari qonuniy chegaralari “Use of Force Continuum” deb ataladigan tizim orqali belgilangan. Graham v. Connor (1989) qaroriga ko'ra, “politsiya kuch ishlatishining oqilona bo'lishi kerak” ligi aniqlangan. Bu qaror kuch ishlatishning to'g'ri va qonuniy bo'lishi uchun “oqilona” mezonini belgilaydi.

“Uniform Code of Military Justice (UCMJ)” va “Rules of Engagement (ROE)” harbiy kuchlarning kuch ishlatishining chegaralarini belgilaydi. Ular xalqaro huquq va “Jeneva” konvensiyasiga mos keladigan kuch ishlatishni talab qiladi. Qurolli kuchlar o'zining huquqiy chegaralarini bilib, jismoniy kuch va maxsus vositalardan foydalanishda ehtiyot bo'lishlari kerakligini yana bir bor isbotlab keladi.

Muhokama. Etik va ijtimoiy ta'sirlar: Jismoniy kuch va maxsus vositalardan foydalanishning ijtimoiy va axloqiy ta'sirlari jiddiy ahamiyatga ega. Politsiyaning kuch ishlatishida quyidagi bir tushuncha bilan keragidan ortiqcha kuch ishlatish tushunchasini ifodalab ketish mumkin.

Disproporsionallik (inglizcha: “disproportionality”) - bu biror harakat yoki vositaning maqsadga nisbatan ortiqcha yoki mutanosib bo'lmagan darajada, ayniqsa fuqoro va politsiyabilan bog'liq bo'lgan holatlar, jamiyatda katta ziddiyatlarga olib kelishi mukinligini aks ettiruvchi tushuncha.

Xulosa qilib aytganda, Amerika qo'shma shtatlarida jismoniy kuchdan foydalanishning huquqiy asoslari juda murakkab va ijtimoiy ta'sirlari katta. Ushbu maqola jismoniy kuchdan foydalanishning asosiy qonuniy mezonlari va amaliyotlarini o'rganib chiqdi. Maqola davomida ta'kidlanganidek, jismoniy kuchdan foydalanish qonunlarini takomillashtirish va isloh qilish zarurati mavjud.

O'zbekiston va AQSH qonunlari maxsus vositalar va jismoniy kuch ishlatishda zaruriyat va proportsionallik tamoyillariga asoslanadi, ammo ularning tartibga solish mexanizmlari turlicha. "The Violent Crime Control and Law Enforcement Act of 1994" Politsiya tomonidan maxsus vositalar va jismoniy kuchdan foydalanishni cheklovchi va nazorat qiluvchi qonun hisoblanadi. O'zbekiston Respublikasining "Milliy Gvardiya to'g'risida"gi 647-sonli qonuni 2018-yilda qabul qilindi va bu qonun Milliy Gvardiyaning vazifalari, huquqlari, majburiyatlari maxsus vositalar va kuch ishlatishning tartibga solinishini belgilaydi.

Bu qonun, maxsus vositalar va jismoniy kuchdan foydalanish uchun quyidagi umumiy qoidalarni belgilaydi: Jismoniy kuch va maxsus vositalardan foydalanish faqat zaruriyat va proporsionallik tamoyillari asosida amalga oshirilishi kerak. Milliy Gvardiya xodimlari maxsus vositalarni ishlatishda minimal darajada yuzaga kelgan vaziyatdan kelib chiqib ishlatishi kerakligi ham aynan AQSHning "The Violent Crime Control and Law Enforcement Act of 1994" qonunining asosiy prinsplariga mos ekanligini aytib o'tishimiz joiz.

Adabiyotlar ro'yxati:

1. O'zbekiston Respublikasi Konstitutsiyasi
2. "Milliy Gvardiya" to'g'risidagi 2020-yilda 18-noyabrda qabul qilingan 647-sonli qonuni
3. "O'zbekiston Respublikasi Ichki Ishlar to'g'risidagi Qonun" (1991)
4. "O'zbekiston Respublikasi Jinoyat Kodeksi" (1994)
5. "O'zbekiston Respublikasi Fuqarolik Kodeksi" (1996)
6. "O'zbekiston Respublikasi Jinoyat-Protsessual Kodeksi" (1994)
7. "Fuqarolar huquqlari va erkinliklarini himoya qilish to'g'risidagi qonun" (1992)
8. "Jismoniy kuchni ishlatishda qonuniylik: O'zbekistonda ta'minlanishi va amaliyoti" maqolasi
9. Jeneva konvensiyasi(1949)
10. U.S. Constitution, Fourth Amendment (1791)
11. Graham v. Connor, 490 U.S. 386 (1989)
12. The Violent Crime Control and Law Enforcement Act (1994)
13. U.S. Police Use of Force Policy (2009)
14. The Law Enforcement Officers Safety Act (LEOSA) (2004)
15. International Covenant on Civil and Political Rights (1966)

16. The International Criminal Court (ICC) Statute (1998)
17. Human Rights Act (UK, 1998)
18. Police Use of Force: Law and Policy by the American Bar Association
19. International Criminal Tribunal for the Former Yugoslavia Statute
20. United Nations Convention Against Torture (1984)
21. U.S. Civil Rights Act (1964)
22. Police Misconduct: Law and Litigation by John E.B. Myers (2005)
23. International Law on the Use of Force (International Law Commission)

Internet Saytlar:

1. O‘zbekiston Milliy Gvardiyasi - <https://www.milliygvardiya.uz>
2. O‘zbekiston Ichki Ishlar Vazirligi - <https://mvd.uz>
3. O‘zbekiston Prezidenti Rasmiy Sayti - <https://www.president.uz>
4. O‘zbekiston Respublikasi Adliya Vazirligi - <https://www.minjust.uz>
5. LexUZ (O‘zbekiston huquqiy portal) - <https://www.lex.uz>
6. American Civil Liberties Union (ACLU) - <https://www.aclu.org>
7. International Committee of the Red Cross (ICRC) - <https://www.icrc.org>
8. U.S. Department of Justice - <https://www.justice.gov>
9. United Nations Human Rights Office - <https://www.ohchr.org>
10. Police Use of Force Project - <https://www.policeuseofforceproject.org>

**MAXSUS VOSITALARDAN FOYDALANISH VAQTIDA YUZAGA
KELADIGAN JAVOBGARIK MASALALARI****ВОПРОСЫ ОТВЕТСТВЕННОСТИ, ВОЗНИКАЮЩИЕ ПРИ
ИСПОЛЬЗОВАНИИ СПЕЦИАЛЬНЫХ СРЕДСТВ****LIABILITY ISSUES ARISING DURING THE USE OF SPECIAL MEANS**

Leytenant Rahimov Sherzod Alisher o'g'li

O'zbekiston Respublikasi Jamoat xavfsizligi universiteti

Magistratura fokulteti tinglovchisi

Annotatsiya: ushbu maqolada maxsus vositalardan foydalanish vaqtida yuzaga kelishi mumkin bo'lgan harbiy xizmatchilar, xodimlar va fuqorolarning javobgarlik masalalari bir qator yoritib berilgan. Shuningdek quyida bir qancha soha rivoji uchun taklif va tavsiyalar bayon qilingan.

Kalit so'zlar: konsepsiya, farmon, qonun, jinoyat kodeksi, modda, maxsus vositalar, rezina tayoqlar, kishanlar, kuchli ta'sir qiluvchi, zaharli modda, jinoiy javobgarlik.

Аннотация: В этой статье рассматривается ряд вопросов ответственности военнослужащих, личного состава и гражданских лиц, которые могут возникнуть при использовании специальных средств. Также ниже изложены предложения и рекомендации по развитию нескольких отраслей.

Ключевые слова: понятие, постановление, закон, УК, вещество, специальные средства, резиновые палочки, наручники, сильнодействующее, ядовитое вещество, уголовная ответственность.

Annotation: this article covers a number of issues of responsibility of military personnel, personnel and citizens that may arise during the use of special tools. Also below are descriptions of proposals and recommendations for the development of many industries.

Keywords: concept, Decree, Law, Criminal Code, substance, special means, rubber rods, shackles, strong-acting, toxic substance, criminal liability.

Ma'lumki, O'zbekiston Respublikasi Prezidentining 2021-yil 29-noyabrda qabul qilingan PF-27 sonli "O'zbekiston Respublikasi Jamoat xavfsizligi konsepsiyasini tasdiqlash va uni amalga oshirish chora-tadbirlari to'g'risida"gi farmoniga asosan, Respublikasmiz hududida jamoat tartibini saqlash va jamoat xavfsizligini ta'minlashga bir necha davlat subektlari mas'ul etib belgilangan. Ushbu farmonning 2-bobi 6-moddasiga asosan Jamoat xavfsizligini ta'minlovchi sub'ektlar O'zbekiston Respublikasi Vazirlar Mahkamasi, Ichki ishlar vazirligi, Milliy gvardiya, Favqulodda

vaziyatlar vazirligi, Davlat xavfsizlik xizmati, Bosh prokuratura, Mahalla va oilani qo'llab-quvvatlash vazirligi, Axborot texnologiyalari va kommunikatsiyalarini rivojlantirish vazirligi, Sog'liqni saqlash vazirligi, mahalliy davlat hokimiyati organlaridan iborat.¹

Boshqa davlat organlari va tashkilotlari, fuqarolarning o'zini o'zi boshqarish organlari, nodavlat notijorat tashkilotlar va fuqarolar jamoat xavfsizligini ta'minlashda ishtirok etuvchi sub'ektlarga kiradi.

Shunday huquqiy asoslarga tayangan holda shahar va qishloqlarimizda, aholi gavjum maskanlarda, istirohat bog'larida fuqorolarning huquq va erkinliklarini himoya qilish, ularning qonuniy manfaatlarini himoya qilishda Milliy Gvardiya va Ichki ishlar vazirligining harbiy xizmatchi va xodimlari tunu-kun xizmat vazifalarini o'tashmoqda. Shu vaqt davomida o'zini va fuqorolarni turli xavflardan himoya qilish va zaruriy mudofaaga o'tish uchun bir nechta turdagi maxsus vositalardan foydalaniladi. Rezina tayoqlar, aerozollar, qo'l kishanlari va boshqalar shular jumlasidandir.

Xizmat jarayonini sifatli tashkil etish va jinoyatlarning oldini olish yuzasidan quyidagi holatlarda Milliy Gvardiya harbiy xizmatchi va xodimlari maxsus vositalarni qo'llaydi:

2020-yil 18-noyabrda qabul qilingan 647-sonli O'zbekiston Respublikasining "Milliy Gvardiya to'g'risida"gi qonunining 30-moddasi Maxsus vositalarni qo'llash deb nomlanadi. Milliy gvardiyaning harbiy xizmatchilari (xodimlari) maxsus vositalarni:

-fuqaroga yoki Milliy gvardiyaning harbiy xizmatchisiga (xodimiga) qilingan hujumni qaytarishda;

-jinoyatga yoki ma'muriy huquqbuzarlikka barham berishda;

-Milliy gvardiyaning harbiy xizmatchisiga (xodimiga) qarshilik ko'rsatilishiga barham berishda;

-jinoyatni sodir etishi chog'ida yoki uni sodir etganidan keyin darhol ko'rib qolingan, yashirinishga urinayotgan shaxsni ushlashda;

-qurolli qarshilik ko'rsatishi mumkin bo'lgan shaxsni ushlashda;

-ushlab turilgan shaxslarni olib borish va qo'riqlashda, shuningdek qochishga urinishini, atrofdagilarga yoki o'ziga zarar yetkazishini bartaraf etish maqsadida;

-zo'ravonlik ushlab turilgan shaxslarni, egallab olingan binolarni, xonalarni, inshootlarni, transport vositalarini va yer uchastkalarini ozod qilishda;

-fuqarolarning hayoti va sog'lig'iga, jamoat xavfsizligiga tahdid soluvchi ommaviy tartibsizliklarga hamda boshqa g'ayrihuquqiy xatti-harakatlarga chek qo'yishda;

¹ PF-27-son O'zbekiston Respublikasi Jamoat xavfsizligi Konsepsiyasi. 2021 yil 29 noyabr

-haydovchisi Milliy gvardiya harbiy xizmatchisining (xodimining) to'xtash to'g'risidagi talabini bajarmagan transport vositasini to'xtatishda;

-jinoyatlar yoki ma'muriy huquqbuzarliklar sodir etayotgan yoxud sodir etgan shaxslarni aniqlashda;

-muhofaza qilinadigan obyektlarni himoya qilishda, g'ayrihuquqiy xatti-harakatlarni sodir etayotgan fuqarolar guruhlarining harakatlanishini to'sib qo'yishda qo'llash huquqiga ega.

Milliy gvardiyaning harbiy xizmatchilari (xodimlari) quyidagi maxsus vositalarni:

a) rezina tayoqlarni, shikastlantiruvchi qurolni, qo'lkishanlarni yoki boshqa bog'lash vositalarini, elektroshok qurilmalarini, ta'sirlantirish xususiyatiga ega bo'lgan vositalarni, xizmat hayvonlarini quyidagi hollarda:

-fuqaroga yoki Milliy gvardiyaning harbiy xizmatchisiga (xodimiga) qilingan hujumni qaytarishda;

-jinoyatga barham berishda;

-Milliy gvardiyaning harbiy xizmatchisiga (xodimiga) qarshilik ko'rsatilishiga barham berishda;

-jinoyatni sodir etishi chog'ida ko'rib qolingan yoki uni sodir etganidan keyin darhol yashirinishga urinayotgan shaxsni ushlashda;

-qurolli qarshilik ko'rsatishi mumkin bo'lgan shaxsni ushlashda;

-zo'rlik bilan ushlab turilgan shaxslarni, egallab olingan binolarni, xonalarni, inshootlarni, transport vositalarini va yer uchastkalarini ozod qilishda;

-muhofaza qilinadigan obyektlarni va shaxslarni himoya qilishda;

-g'ayrihuquqiy xatti-harakatlar sodir etayotgan fuqarolar guruhlarining harakatlanishini to'sishda;

b) maxsus bo'yovchi va markirovka qiluvchi vositalar, muhofaza qilinadigan obyektlarni (hududlarni) va shaxslarni himoya qilish, g'ayrihuquqiy xatti-harakatlar sodir etayotgan fuqarolar guruhlarining harakatlanishini to'sish vositalarini quyidagi hollarda:

-muhofaza qilinadigan obyektlarni va shaxslarni himoya qilishda;

-g'ayrihuquqiy xatti-harakatlar sodir etayotgan fuqarolar guruhlarining harakatlanishini to'sishda;

v) chalg'itma ta'sir ko'rsatuvchi nur-tovush moslamalarini quyidagi hollarda:

-zo'rlik bilan ushlab turilgan shaxslarni, egallab olingan binolarni, xonalarni, inshootlarni, transport vositalarini va yer uchastkalarini ozod qilishda;

-muhofaza qilinadigan obyektlarni va shaxslarni himoya qilishda;

-g'ayrihuquqiy xatti-harakatlar sodir etayotgan fuqarolar guruhlarining harakatlanishini to'sishda;

g) zirhli mashinalar, maxsus mashinalar, suv bilan zarba beruvchi mashinalar va katerlarni quyidagi hollarda:

-qurolli qarshilik ko'rsatishi mumkin bo'lgan shaxsni ushlashda;

-zo'rlik bilan ushlab turilgan shaxslarni, egallab olingan binolarni, xonalarni, inshootlarni, transport vositalarini va yer uchastkalarini ozod qilishda;

-davlat hokimiyati va huquq-tartibot organlari vakillariga nisbatan kuch ishlatish bilan bog'liq ommaviy tartibsizliklarga hamda ruxsat etilmagan mitinglarga chek qo'yishda qo'llash huquqiga ega.

Milliy gvardiyaning harbiy xizmatchilari (xodimlari) ushbu Qonunda o'qotar qurolni qo'llash ruxsat etilgan barcha hollarda maxsus vositalarni qo'llash huquqiga ega.

Homiladorlik belgilari sezilib turgan ayollarga, nogironlik belgilari ko'rinib turgan shaxslarga hamda yoshi aniq ko'rinib turgan yoki ma'lum bo'lgan voyaga yetmaganlarga nisbatan maxsus vositalarni, shu jumladan shikastlantiruvchi qurolni qo'llash taqiqlanadi, bundan ularning qurolli qarshilik ko'rsatganligi yoki fuqarolarning yoxud Milliy gvardiya harbiy xizmatchilarining (xodimlarining) hayoti va sog'lig'iga haqiqatda tahdid etib, guruh bo'lib hujum qilganligi hollari mustasno.

Odamning boshiga, bo'yniga, o'mrov suyagiga, qorniga, jinsiy a'zolariga, yurak sohasiga rezina tayoq bilan zarbalar berish taqiqlanadi, bundan odam qurolli qarshilik ko'rsatganligi yoki fuqarolarning yoxud Milliy gvardiya harbiy xizmatchilarining (xodimlarining) hayoti va sog'lig'iga haqiqatda tahdid etib, guruh bo'lib hujum qilganligi hollari mustasno.

Milliy gvardiya ta'minotida turgan maxsus vositalarning ro'yxati O'zbekiston Respublikasi Prezidenti tomonidan tasdiqlanadi.²

Shu o'rinda yuqoridagi 30-moddaning so'ngida maxsus vositalarni qo'llash taqiqlangan holatlar ham belgilangan va maxsus vositalarni bunday holatlarda qo'llash qonunlarda belgilangan javobgarlikka sabab bo'ladi. Xo'sh ushbu javobgarlik o'zi qanday? Yuzaga kelgan vaziyatning keskinligini hisobga olmagan holda maxsus vositalardan foydalansa, qanday javobgarlik hosil bo'ladi? Tartibbuzar va jinoyatchilar tomonidan harbiy xizmatchilarning maxsus vositalarini noqonuniy egallab olish, ulardan foydalanish uchun qanday javobgarliklar belgilangan? Ushbu savollarga javobni O'zbekiston Respublikasining Jinoyat kodeksida quyidagi javobgarliklar belgilangan. Jinoyat kodeksining 37-moddasi "Zaruriy mudofaa" deb nomlanadi va uni quyidagicha yuqoridagi savollarning javobi sifatida ko'rishimiz mumkin.

Zaruriy mudofaa holatida sodir etilgan, ya'ni mudofaalanuvchi yoxud boshqa kishining shaxsi yoki huquqlarini, jamiyat yoki davlat manfaatlarini qonunga xilof

² 2020-yil 18-noyabrda qabul qilingan 647-sonli O'zbekiston Respublikasining "Milliy Gvardiya to'g'risida"gi qonuni

tajovuzlardan tajovuzchiga zarar yetkazgan holda himoya qilish chog'ida qilingan harakat, agar zaruriy mudofaa chegarasidan chetga chiqilmagan bo'lsa, jinoyat deb topilmaydi.

Tajovuzning xususiyati va xavfliligi darajasiga butunlay muvofiq kelmaydigan mudofaa, zaruriy mudofaa chegarasidan chetga chiqish deb topiladi.

Boshqa shaxslarga yoki hokimiyat organlariga yordam so'rab murojaat qilish yoxud tajovuzdan o'zga yo'sinda qutulish imkoniyati bor-yo'qligidan qat'i nazar, zaruriy mudofaa huquqi shaxsga tegishlidir.

Zarar yetkazish maqsadida qasddan hujum qilish istagini qo'zg'atish zaruriy mudofaa deb topilmaydi.

Milliy Gvardiya harbiy xizmatchisiga nisbatan ehtimoliy javobgarlik *“Tajovuzning xususiyati va xavfliligi darajasiga butunlay muvofiq kelmaydigan mudofaa”* deb baholanishi va jinoiy javobgarlikni keltirib chiqarishi mumkin. Buni har qanday maxsus vosita qo'llovchi harbiy xizmatchi va xodimlar bilib olishsa juda foydali bo'lar edi.

Jinoyat kodeksining 38-moddasi *“Oxirgi zarurat”* deb nomlanadi va uni quyidagicha taqiqlovchi xususiyatlarni keltirib chiqaradi. Buning asosiy sabablari esa, *“Oxirgi zarurat holatida, ya'ni shaxsning yoki boshqa fuqarolarning shaxsiga yoxud huquqlariga, jamiyat yoki davlat manfaatlariga tahdid soluvchi xavfni qaytarish uchun qonun bilan qo'riqlanadigan huquq va manfaatlarga zarar yetkazgan holda sodir etilgan qilmish, basharti, shu xavfni o'sha holatda boshqa choralar bilan qaytarishning iloji bo'lmasa hamda keltirilgan zarar oldi olingan zararga qaraganda kamroq bo'lsa, jinoyat deb topilmaydi.*

Shaxsning oxirgi zarurat holatida sodir etgan qilmishi, basharti, oxirgi zarurat chegarasidan chetga chiqilmagan bo'lsa, qonuniy deb topiladi.

Agar boshqa vositalar orqali xavfning oldini olish mumkin bo'lsa yoki keltirilgan zarar oldi olingan zarardan oshib ketsa, qonun bilan qo'riqlanadigan huquq va manfaatlarga bunday zarar yetkazish oxirgi zarurat chegarasidan chetga chiqish deb topiladi.

Oxirgi zarurat holatida sodir etilgan qilmishning qonuniyligini baholashda oldi olinishi lozim bo'lgan xavfning xususiyati va xavflilik darajasi, shunday xavfning haqiqatan mavjud yoki mavjud emasligi va yuz berish vaqtining yaqinligi, xavfni qaytaruvchi shaxsning mavjud imkoniyatlari, vujudga kelgan vaziyatdagi ruhiy holati va ishning boshqa holatlari hisobga olinadi.³”

Oxirgi zarurat chorasi xususiy jihatdan taqiqlangan holatlarni ham chetlab o'tishga yoki jinoiy javobgarlikni keltirib chiqarishga ham asos bo'lishini ko'rishimiz mumkin.

³ O'zbekiston Respublikasi Jinoyat kodeksi

Barchasini hisobga olib maxsus vositalar bilan bog‘liq faqatgina harbiy xizmatchilar uchun emas, fuqorolar uchun ham qo‘llanilishi mumkin. Sababi maxsus vositalarni har qanday kishi ishlata olishi mumkin ekanligi. Shu o‘rinda o‘rinli savol to‘g‘ilishi tabiiy. Qanday qilib fuqoro maxsus vositalardan foydalanishi mumkin? Axir maxsus vositalardan foydalanish faqatgina qonunan ruxsat berilgan kishilargagina ruxsat etilganku. Qiziqarli holati shundaki agar tartibbuzar fuqoro agar maxsus vositalarni noqonuniy egallab olsa, avval Jinoyat kodeksining 251-moddasiga asosan. “*Kuchli ta’sir qiluvchi yoki zaharli moddalarni qonunga xilof ravishda egallash*” moddasi bilan ham jinoyat javobgarlikka tortilishi mumkin. Kuchli ta’sir qiluvchi yoki zaharli moddalarni o‘g‘rilik yoki firibgarlik yo‘li bilan qonunga xilof ravishda egallash⁴ orqali tartibbuzar o‘zining asosiy javobgarligini hosil qiladi va jinoiy javobgarlikka tortiladi va o‘sha harakat:

- a) takroran yoki xavfli retsdivist tomonidan;
- b) bir guruh shaxslar tomonidan oldindan til biriktirib;
- v) o‘zlashtirish, rastrata qilish yoki mansab mavqeyini suiiste‘mol qilish yo‘li bilan;
- g) talonchilik yo‘li bilan;
- d) tamagirlik yo‘li bilan sodir etilgan bo‘lsa, besh yildan o‘n yilgacha ozodlikdan mahrum qilish bilan jazolanadi.⁵

Xulosa qilib aytganda, maxsus vositalardan qonuniy asoslangan holda foydalanish, yuzaga kelgan vaziyatning keskinligini hisobga olish va zaruriy mudofaa chorasi sifatida taqiqlangan holatlarda ham foydalanish imkonini berar ekan. Hattoki, taqiqlangan tana a‘zolariga ham zaruriy mudofaa va oxirgi zarurat sifatida ham zarba berish mumkin ekan. Buning huquqiy asosi esa aynan Jinoyat kodeksida aks ettirilganligini yoritib berishdan maqsad ham shu edi. Agar tartibbuzarlar harbiy xizmatchining maxsus vositalarini egallab olsa ham, ularni qo‘llash jarayonida ham bir nechta jinoiy javobgarlikni keltirib chiqaradi. Harbiy xizmatchi va xodimlar tomonidan nafaqat maxsus vositalarni qo‘llash asoslarini va holatlarini bilish balki, xizmat davomida mas’uliyatsiz va vaziyatni hisobga olmagan holda qo‘llaganda ham jinoiy javobgarlik hosil bo‘lishini va oxirgi chora qanday amaliy ahamiyatga ega ekanligini ham bilishlari kerakligi juda katta foydali bilim sifatida baholash mumkin. Ma’lumki, maxsus vositalarni qo‘llash uchun maxsus ruxsatnoma va sertifikatsiz foydalanish harbiy xizmatchilar uchun taqiqlanadi. Ular avval uning nazariy bilimlar va qonuniy asoslarni o‘zlashtirishadi. O‘sha o‘qitish davomida Jinoyat kodeksidagi javobgarlik masalalarini ham o‘rgatish kerak. Fuqorolar uchun esa, harbiy xizmatchilarning maxsus vositalarini egallab olish, ulardan foydalanish ham jinoyat ekanligini ta’lim

⁴ O‘zbekiston Respublikasi Jinoyat kodeksi

⁵ O‘zbekiston Respublikasi Jinoyat kodeksi

muassasalarida belgilangan soatlarda aytib o‘tish, vedioroliklar tayyorlash, va tushuntirish ishlarini olib borish kerak.

Foydalanilgan adabiyotlar va internet saytlari:

1. PF-27-son O‘zbekiston Respublikasi Jamoat xavfsizligi Konsepsiyasi. 2021-yil 29-noyabr.
2. 22.09.1994. O‘zbekiston Respublikasining Jinoyat kodeksi.
3. 2020-yil 18-noyabrda qabul qilingan 647-sonli O‘zbekiston Respublikasining “Milliy Gvardiya to‘g‘risida”gi qonuni.
4. LEX.UZ

HARBIY-PROFESSIONAL TAYYORGARLIKNING HARBIY SOHADAGI AHAMIYATI

ЗНАЧЕНИЕ ВОЕННО-ПРОФЕССИОНАЛЬНОЙ ПОДГОТОВКИ
В ВОЕННОЙ СФЕРЕ
THE IMPORTANCE OF MILITARY-PROFESSIONAL TRAINING
IN THE MILITARY FIELD

Mirvohidov Behzod Miraziz o'g'li - leytenant
O'zbekiston Respublikasi Jamoat xavfsizligi universiteti
Magistratura tinglovchisi
behzodmirvohidov7@gmail.com

Annotatsiya: Bu maqolada harbiy-professional tayyorgarlikning mohiyati, uning tarkibiy qismlari, maqsadlari va ahamiyati keng ko'lamda tahlil qilinadi. Shuningdek, harbiy-professional tayyorgarlikning samaradorligini oshirish uchun amalga oshirilayotgan zamonaviy yondashuvlar va metodlar haqida ham so'z boradi.

Kalit so'zlar: jangovar vazifalarni bajarishga tayyorlash, mutaxassislik bilimlarni o'zlashtirish, psixologik barqarorlikni rivojlantirish, jismoniy holatni yaxshilash, harbiy-professional tayyorgarlik, real jangovar harakat, xavfsizlik, harbiy xizmatchilar.

Аннотация: В статье в широком масштабе анализируется сущность военно-профессиональной подготовки, ее компоненты, цели и значение. Также говорится о современных подходах и методах, реализуемых для повышения эффективности военно-профессиональной подготовки.

Ключевые слова: training for combat tasks, acquisition of specialized knowledge, development of psychological stability, improvement of physical condition, military-professional training, real combat action, security, military personnel.

Abstract: This article analyzes the essence of military-professional training, its components, goals and importance in a wide scale. It also talks about modern approaches and methods implemented to increase the effectiveness of military-professional training.

Key words: подготовка к выполнению боевых задач, приобретение специальных знаний, развитие психологической устойчивости, улучшение физической подготовки, военно-профессиональная подготовка, реальные боевые действия, безопасность, военнослужащие.

Harbiy-professional tayyorgarlik — bu harbiy xizmatchilarni turli harbiy vazifalarni bajarish uchun zarur bo‘lgan bilim, ko‘nikma, va malakalarni o‘zlashtirish jarayonini anglatadi. Bu tushuncha harbiy xizmatchilarning harbiy xizmatdagi barcha operatsion faoliyatlarini samarali va professional darajada bajarishiga tayyorlanishini ifodalaydi. Harbiy-professional tayyorgarlik nafaqat jangovar tayyorgarlikni o‘z ichiga oladi, balki harbiy sohalarda ishlash uchun zarur bo‘lgan barcha ko‘nikmalarni egallashni, kasbiy malakani rivojlantirishni va shaxsiy axloqiy-psixologik tayyorgarlikni ham o‘z ichiga oladi.

Harbiy-professional tayyorgarlikning asosiy tarkibiy qismlari

Harbiy-professional tayyorgarlik jarayoni ko‘p bosqichli va bir qancha muhim tarkibiy qismlardan tashkil topgan. Har bir elementning o‘ziga xos roli mavjud va ularning barchasi harbiy xizmatchilarni mukammal tayyorlashga qaratilgan.

1. Jismoniy tayyorgarlik

Jismoniy tayyorgarlik harbiy-professional tayyorgarlikning muhim komponentlaridan biridir. Jismoniy tayyorgarlik harbiy xizmatchilarning jasoratini oshiradi, jismoniy holatini mustahkamlashga, chidamlilik va kuchni rivojlantirishga qaratilgan. Jismoniy tayyorgarlik asosan o‘qish va jismoniy mashqlarni amalga oshirishni o‘z ichiga oladi.

Bunda, harbiy xizmatchilar o‘zlarining jismoniy holatini doimiy ravishda yaxshilashga harakat qilishadi. Jismoniy tayyorgarlikning asosiy maqsadi — harbiy xizmatchilarni jangovar vazifalarni bajarishda yuqori samaradorlikka erishish uchun zarur bo‘lgan kuch va chidamlilikni ta‘minlashdir. Shuningdek, bu tayyorgarlik jismoniy barqarorlikni, tezkor va aniqlikni, hamda ko‘p vaqt davomida yuqori intensivlikdagi harakatlarni amalga oshirishni rivojlantiradi.

2. Jangovar tayyorgarlik

Jangovar tayyorgarlik harbiy-professional tayyorgarlikning eng asosiy tarkibiy qismidir. Bu bo‘limda harbiy xizmatchilarni jangovar operatsiyalarni o‘tkazishga tayyorlash, qurollardan foydalanish, jangovar taktikalarni o‘rganish, va strategiyalarni rivojlantirishga qaratilgan bilim va ko‘nikmalar egallatiladi.

Jangovar tayyorgarlik doirasida harbiy xizmatchilar jangovar vazifalarni bajarishda qo‘llaniladigan barcha ko‘nikmalarni o‘zlashtiradilar. Masalan, jangovar qurollar bilan ishlash, dushmani mag‘lub etish usullari, yengillik va tezlikni oshirish hamda hujum va mudofaa strategiyalarini yaratish bo‘yicha treninglar o‘tkaziladi. Harbiy xizmatchilar jangovar vazifalar uchun zarur bo‘lgan barcha malakalarini rivojlantirishi va o‘zlarining maqsadlariga erishishda yuqori samaradorlikni namoyish etishlari kerak.

3. Psixologik tayyorgarlik

Harbiy-professional tayyorgarlikda psixologik tayyorgarlik alohida o‘rin tutadi. Jangovar sharoitlar va harbiy operatsiyalar ruhiy bosimni oshirishi mumkin, shuning uchun harbiy xizmatchilarga psixologik tayyorgarlik zarur. Psixologik tayyorgarlik jarayonida xizmatchilar stressga chidamlilik, xotirjamlikni saqlash va emotsional holatni nazorat qilish ko‘nikmalarini o‘rganadilar.

Bu tayyorgarlik harbiy xizmatchilarda qaror qabul qilishda shoshilmaslik va og‘ir sharoitlarda to‘g‘ri va aniq harakat qilish imkoniyatini yaratadi. Psixologik tayyorgarlikning yana bir muhim jihati, xizmatchilarning o‘ziga bo‘lgan ishonchni oshiradi va jismoniy kuchga qaramay, ruhiy barqarorlikni saqlashga yordam beradi.

4. Mutaxassislik tayyorgarlik

Harbiy-professional tayyorgarlik mutaxassislik bilimlar va ko‘nikmalarni rivojlantirishni nazarda tutadi. Harbiy xizmatchilar o‘zlarining xizmat turlariga mos ravishda mutaxassislik tayyorgarlikdan o‘tadilar. Bu tayyorgarlik strategik boshqaruv, texnik xizmat, moddiy ta‘minot, tibbiyot va boshqa sohalarda amalga oshiriladi.

Misol uchun, maxsus vazifalarni bajarish bo‘linmalarida xizmat qilayotgan harbiylar uchun maxsus ko‘nikmalar, ishg‘ol qilish taktikalari, o‘ziga xos xususiyatlari, dushmanga qarshi qurol qo‘llash tartibi boshqa maxsus vositalarni ishlatish bo‘yicha tayyorgarlik zarur. Yana bir misol sifatida, tibbiyot sohasidagi harbiy xizmatchilarni tayyorlashni ko‘rsatish mumkin — ularning vazifalari jarohatlarni tezkor va samarali davolashni, shoshilinch tibbiy yordam ko‘rsatishni o‘z ichiga oladi.

5. Axloqiy tayyorgarlik

Harbiy-professional tayyorgarlikning yana bir muhim tarkibiy qismi axloqiy tayyorgarlikdir. Axloqiy tayyorgarlik harbiy xizmatchilarda vatanparvarlik, sadoqat, jasorat va xizmatga bo‘lgan mas‘uliyatni rivojlantirishga qaratilgan. Ular o‘z xizmatlarini to‘g‘ri bajarish, harbiy qonunlar va qoidalarni hurmat qilish, va yuqori axloqiy me‘yorlarga rioya qilishni o‘rganadilar.

Harbiy-professional tayyorgarlikning maqsadlari

Harbiy-professional tayyorgarlikning asosiy maqsadi harbiy xizmatchilarning barcha zarur bilim va ko‘nikmalarni o‘zlashtirgan holda, turli jangovar sharoitlarda va boshqa harbiy vazifalarni bajarishda yuqori darajadagi samaradorlikka erishishdir. Bu maqsadga erishish uchun harbiy-professional tayyorgarlikning barcha tarkibiy qismlari bir-biri bilan chambarchas bog‘langan va o‘zaro ta‘sir qiladi.

Harbiy-professional tayyorgarlikning asosiy maqsadlarini quyidagicha ajratish mumkin:

1. **Jangovar samaradorlikni oshirish:** Harbiy xizmatchilarni jangovar operatsiyalarni samarali bajarishga tayyorlash, ular o'q otish, tezkor harakat qilish va jismoniy tayyorgarlikni doimiy ravishda yaxshilash orqali jangovar vazifalarni muvaffaqiyatli amalga oshiradilar.

2. **Ko'nikmalarni rivojlantirish:** Harbiy xizmatchilar turli harbiy vazifalarni bajarishda zarur bo'lgan maxsus bilim va ko'nikmalarni o'zlashtiradilar. Bu orqali ular o'z xizmatlarida yuqori darajadagi mutaxassis bo'lishlari mumkin.

3. **Psixologik tayyorlikni mustahkamlash:** Stressga chidamlilik va o'zini tuta bilish ko'nikmalarini rivojlantirish orqali harbiy xizmatchilarning psixologik holati mustahkamlashadi.

4. **Harbiy etikani shakllantirish:** Harbiy xizmatchilarda yuqori axloqiy va professionallik me'yorlarini rivojlantirish, ular xizmatda sadoqatli, jasur va to'g'ri qarorlar qabul qila olishlari uchun zarur bo'ladi.

Harbiy-professional tayyorgarlikning ahamiyati

Harbiy-professional tayyorgarlikning ahamiyati cheksizdir. Yaxshi tayyorlangan harbiy xizmatchilar butun davlatning mudofaa salohiyatini oshirishga yordam beradi. Bu tayyorgarlik, harbiy xizmatchilarning professional qobiliyatlarini rivojlantirib, ularni jangovar harakatlar, xavfli vaziyatlar va stressga qarshi tayyorlaydi.

Shuningdek, harbiy-professional tayyorgarlikda zamonaviy yondashuvlar va metodlar qo'llanilishi zarur. Texnologiyalar rivojlanishi va zamonaviy qurollar yordamida jangovar sharoitlar o'zgarib bormoqda. Shu bois, harbiy tayyorgarlikni yangilash va zamonaviylashtirish jarayoni davom etmoqda.

Harbiy-professional tayyorgarlik dunyo ensiklopediyalarida quyidagicha yoritib o'tilgan:

1. Britannica Ensiklopediyasi

Britannica ensiklopediyasida "harbiy tayyorgarlik" (military training) va "professional tayyorgarlik" (professional training) kabi tushunchalar mavjud bo'lib, ularning har biri alohida o'rganiladi. Harbiy tayyorgarlik haqida ta'rifda, odatda, harbiy xizmatchilarning jangovar vazifalar va sharoitlar uchun zarur bo'lgan ko'nikma va bilimlarni egallashga qaratilgan jarayonlar tasvirlanadi.

- **Harbiy tayyorgarlik:** "Harbiy tayyorgarlik" (military training) jangovar vazifalarni bajarish uchun zarur bo'lgan ko'nikmalar, jismoniy holatni yaxshilash va harbiy tizimning taktikalari, strategiyalari, va texnikalarini o'rganish jarayonidir ya'ni jangovar va qobiliyatli xizmatchilarni tayyorlashni ifodalaydi.

- **Professional tayyorgarlik:** Bu atama kengroq ma'noda, o'ziga xos kasbga yoki ixtisosga oid maxsus bilimlar va ko'nikmalarni o'zlashtirishni bildiradi.

Bu tayyorgarlik jangovar bo‘lmagan, biroq harbiy xizmatchilarga turli mutaxassislik vazifalarni bajarishda yordam beruvchi bilim va malakalarni o‘z ichiga oladi.

2. Amerika Harbiy Ilmlari Ensiklopediyasi (Encyclopedia of Military Science)

Amerikaning “Encyclopedia of Military Science” nomli ensiklopediyasida “harbiy-professional tayyorgarlik” haqida yoritib o‘tilib, ushbu ensiklopediyada harbiy xizmatchilarning tayyorgarligi asosan quyidagilarga taalluqlidir:

- **Jangovar tayyorgarlik:** Jangovar tayyorgarlikda harbiy xizmatchilar jangovar qurollarni ishlatish, strategik va taktikalik rejalashtirish, jismoniy va psixologik jihatdan tayyorlanishlari kerak. Bunga qurolli qarshiliklar, jangovar hujumlar va mudofaa texnikalari kiradi.

- **Ixtisoslashgan tayyorgarlik:** Harbiy-professional tayyorgarlikda maxsus ixtisoslashgan kasblar uchun tayyorlanish (masalan, tibbiyot xizmatchilari, telekommunikatsiya mutaxassislari va boshqalar) alohida o‘rganiladi. Harbiy xizmatchilar o‘zlarining kasbiy vazifalarini samarali bajarish uchun maxsus bilimlarni o‘zlashtiradilar.

- **Psixologik tayyorgarlik:** Psixologik tayyorgarlik stressni boshqarish, qaror qabul qilishda to‘g‘ri psixologik holatda bo‘lish va jismoniy va ruhiy jihatdan bardoshli bo‘lishni anglatadi.

3. O‘zbekiston Milliy Ensiklopediyasi

O‘zbekistonda ham harbiy-professional tayyorgarlik haqida ma'lumotlar mavjud, lekin ularning aksariyati harbiy tizimdagi maxsus tayyorgarliklar, o‘qish-usul va zamonaviy harbiy texnologiyalar bilan bog‘liq. O‘zbekiston Milliy Ensiklopediyasida bu atama, asosan, harbiy xizmatchilarni jangovar sharoitlarda muvaffaqiyatli xizmat qilishga tayyorlashga qaratilgan tizimli yondashuv sifatida ta'riflanadi.

- **Harbiy-professional tayyorgarlik:** O‘zbekistondagi harbiy-professional tayyorgarlik davlat mudofaa tizimida, jangovar vazifalarni samarali va to‘g‘ri bajarish uchun xizmatchilarning barcha zarur bilimlarini egallashini anglatadi.

Ta'riflarning umumiy jihatlari:

Harbiy-professional tayyorgarlik butun dunyo ensiklopediyalarida o‘xshash asosiy tamoyillarni o‘z ichiga oladi, ya'ni harbiy xizmatchilarning jangovar vazifalarni bajarishga tayyorlash, mutaxassislik bilimlarni o‘zlashtirish, psixologik barqarorlikni rivojlantirish, jismoniy holatni yaxshilash va umumiy harbiy mahoratni oshirishga qaratilgan jarayon.

Ushbu atama nafaqat harbiy xizmatchilarning jangovar tayyorgarligi bilan cheklanadi, balki ularning harbiy sohalaridagi kasbiy malakalarini rivojlantirishni, zamonaviy texnologiyalarni o‘rganishni, va shuningdek, ijtimoiy va axloqiy mas'uliyatni tushunishni ham o‘z ichiga oladi.

Xulosa

Harbiy-professional tayyorgarlik harbiy xizmatchilarning jangovar, mutaxassislik va psixologik tayyorligini oshirish, ular o'z vazifalarini samarali va malakali bajarishga tayyorlashning asosiy vositasidir. Bu jarayonning samaradorligi davlat mudofaa tizimini yanada kuchaytiradi va millatning xavfsizligini ta'minlaydi.

Foydalanilgan adabiyotlar va manbalar

1. Karimov, I. (1997). O'zbekiston Respublikasi Qurolli Kuchlarini rivojlantirish masalalari. Toshkent: O'zbekiston, 1997.
2. Ziyodov, N. (2004). Harbiy xizmatda tayyorgarlik tizimi va uning ahamiyati. Toshkent: Harbiy akademiya nashriyoti.
3. Mahmudov, S. (2006). Harbiy-professional tayyorgarlikning psixologik jihatlari. Tashkent: Milliy universitet nashriyoti.
4. Anderson, L. & Brown, R. (2011). Military Training in the Modern Era. London: Routledge Publishing.
5. Britannica Ensiklopediyasi 2024
6. Amerika Harbiy Ilmlari Ensiklopediyasi (Encyclopedia of Military Science)
7. O'zbekiston Milliy Ensiklopediyasi

МАКТАБГАЧА ТА`ЛИМ ТА`ЛИМ ТИЗИМИДАГИ РАХБАР ХОДИМЛАР ЗАМОНАВИЙ БОШҚАРУВНИ АМАЛГА ОШИРИШ ОМИЛЛАРИ

Mirxamidova Lazokat Nabixonovna

Toshkent viloyati Toshkent tumani 18-son DMTT direktori

Annatsiya: Ushbu maqolada Maktabgacha ta`lim tashkilotlarini boshqarish va rejalashtirish bugungi kunning dolzarb vazifalardan sanaladi. Maqolada maktabgacha ta`lim tashkilotlarida rahbarlik va boshqarishning yangi innovatsion usullari to`grisida fikrlar bildirilgan.

Аннотация: В данной статье управление и планирование организационного дошкольного образования рассматривается как одна из актуальных задач современности. В статье высказываются мнения о новых инновационных методах лидерства и управления в дошкольных образовательных организациях.

Annotation: In this article, management and planning of pre-school education organizations is considered one of the urgent tasks of today. The article expresses opinions on new innovative methods of leadership and management in preschool educational organizations.

Kalit so'zlar: rahbar, maktabgacha ta`lim tashkilotlari, boshqaruv, ta`lim tizimi, metodik boshqarish, innovatsion faoliyat, pedagogik jarayon.

Ключевые слова: лидер, дошкольные образовательные организации, менеджмент, образовательная система, методическое руководство, инновационная деятельность, педагогический процесс.

Key words: leader, preschool educational organizations, management, educational system, methodical management, innovative activity, pedagogical process.

Respublika ta`lim tizimida olib borilayotgan islohotlar muvaffaqiyatini ta`minlash maktabgacha ta`lim tashkilotlarida faoliyat olib borayotgan direktorlarning ma`naviy qiyofasi hamda kasbiy mahoratlariga ham bog`liqdir. Hozirga qadar maktabgacha ta`lim tashkiloti pedagogining kasbiy faoliyati pedagog va psixologlarning tadqiqot predmeti bo`lib qolmoqda. Tadqiqotlar natijalari maktabgacha ta`lim tashkiloti tarbiyachi-pedagogining o`ziga xosliklari, yaratuvchanlik, insonparvarlik, ijodiylik, jamoada ishlay olishi kabilarda yorqin namoyon bo`lishini ko`rsatadi. Maktabgacha yoshdagi bola shaxsining rivojlanishida tayanch vazifani direktorning qo`yilgan talablarga qanchalik darajada javob bera olishi belgilaydi.

Rahbar xodimlarining zamonaviy boshqaruvi - bugungi zamonda tashkilotlar samaradorligini oshirish, raqobatbardoshligini ta`minlash, innovatsiyalarni joriy etish

va xodimlar malakasini rivojlantirishda asosiy rol o'ynaydi. Ushbu konsepsiya an'anaviy boshqaruv usullaridan farq qilgan holda zamonaviy texnologiyalar, yetakchilik madaniyati va xodimlarni rivojlantirishga qaratilgan strategiyalarga asoslanadi.

Ta'lim tashkilotlari direktorlarining kasbiy-pedagogik tayyorgarligi bu ularning ilmiy-nazariy, psixologik-pedagogik, ilmiy-metodik tayyorgarligi, g'oyaviy-siyosiy va ma'naviy-axloqiy yetukligidan iborat. Kasbiy-pedagogik tayyorgarlikning tarkibiy qismlari bir-birini to'ldiradi, o'zaro uzviy ravishda shakllanib, rivojlanadi, rahbarning mazkur tarkibiy qismlar bo'yicha egallagan bilim, ko'nikma va malakalari pedagogik faoliyatda qo'llaniladi. Shu sababli MTT direktorlarining ilmiy-metodik tayyorgarligi kasbiy-pedagogik tayyorgarlikning tarkibiy qismlari ichida asosiy o'rinni egallaydi. Amaldagi me'yoriy hujjatlarda belgilangan ta'lim sohasidagi davlat siyosatining tamoyillaridan kelib chiqqan holda ta'lim muassasalarida o'quv-tarbiya jarayonini tashkil etish va uni takomillashtirish hamda rahbarlik faoliyatini rivojlantirish asosiy vazifalardan biri hisoblanadi. Hozirgi tez o'zgarayotgan bir davrda MTT boshqaruv kadrlari har tomonlama intellektual salohiyatli, o'z faoliyatiga jiddiy qaraydigan, har bir bajarayotgan vazifasiga ijodiy yondashadigan rahbar sifatida faoliyat olib borishini davrning o'zi taqozo etmoqda. Chunki, rahbarning teran tafakkuri va keng dunyoqarashi, zamon talabiga javob beradigan, pedagogika, psixologiya, boshqaruv ilmidan xabardorligi, ijodiy fazilat va xislatlarga, iymon-e'tiqodga, muomala madaniyatiga ega, ijtimoiy faol, tashkilotchi va tadbirkorligi u boshqarayotgan ta'lim tashkilotining kelgusidagi samarali faoliyatini belgilaydi. Zamonaviy ta'limni rivojlantirish va uni isloh qilish vazifalarini belgilashda uning sifatini ta'minlash masalalari ustuvor o'rin tutadi. Ta'lim tizimida innovatsion faoliyatini rejalashtirishning o'zi ham bir qator tamoyillarga muvofiq amalga oshiriladi.

Boshqaruvning uch xil vositalari bo'lib, birinchisi, tashkilot, boshqaruv ierarxiyasidir, Bu yerda asosiy vosita - bu odamga yuqoridan ta'sir qilish (faoliyatni rag'batlantirish, rejalashtirish, tashkil etish va nazorat qilish, shuningdek taqsimlashning asosiy funksiyalaridan foydalanish) boylik va boshqalar.). Ikkinchisi - boshqaruv madaniyati, bularga jamiyat, tashkilot, odamlar guruhi tomonidan ishlab chiqilgan va tan olingan qadriyatlar, ijtimoiy normalar, munosabatlar, xatti-harakatlar majmuyi. Uchinchisi esa – bozor, bozor munosabatlari, bular. mahsulot va xizmatlarni sotish va sotib olishga, sotuvchi va xaridor manfaatlari balansiga asoslangan boshqaruvdir.

Zamonaviy boshqaruvning asosiy tamoyillari:

 **Stratejik fikrlash va qaror qabul qilish:** Rahbar xodimlar tashkilot maqsadlarini uzoq muddatli strategiyalar asosida belgilab, bu jarayonda

ma'lumotlarni tahlil qilish va innovatsion yechimlarni qabul qilishga e'tibor qaratishadi.

✚ **Xodimlarni jalb qilish va rivojlantirish:** Zamonaviy boshqaruvda xodimlarning qobiliyatlari va motivatsiyasini oshirish, ularga malaka oshirish va liderlik imkoniyatlarini taqdim etish muhim ahamiyatga ega.

✚ **Texnologiyalardan samarali foydalanish:** Avtomatlashtirish, sun'iy intellekt va boshqa ilg'or texnologiyalar boshqaruv jarayonlarini optimallashtirish va ma'lumot asosida qaror qabul qilishga yordam beradi.

✚ **Jamoaviy ishlash:** Ijtimoiy ko'nikmalarni rivojlantirish, muhitda sog'lom jamoa ruhiyatini yaratish va turli fikrlarni birlashtirish orqali yuqori natijalarga erishish.

✚ **Barqarorlik va moslashuvchanlik:** Rahbarlar bozor o'zgarishlariga tezkor moslashish va tashkilotning ekologik, iqtisodiy va ijtimoiy barqarorligiga e'tibor qaratishadi.

Zamonaviy boshqaruvning afzalliklari:

- Tashkilot samaradorligini oshirish.
- Innovatsiyalarni muvaffaqiyatli joriy etish.
- Xodimlar qoniqishini oshirish va ularning malakasini doimiy ravishda rivojlantirish.

- Bozor o'zgarishlariga moslashuvchan bo'lish.

Rahbar xodimlar zamonaviy boshqaruv tamoyillarini o'zlashtirgan holda tashkilot faoliyatini yanada yuqori darajaga olib chiqishi mumkin. Shu orqali ular nafaqat tashkilot ichida muvaffaqiyatga erishadi, balki jamiyatda ham ijobiy o'zgarishlarni amalga oshiradilar.

Jumladan, rahbarlarga ilg'or xorijiy tajribani hisobga olgan holda bolalarni har tomonlama intellektual, axloqiy, estetik va jismoniy rivojlantirish sharoitlarini yaratish, maktabgacha ta'lim sifatini oshirish, maktabgacha ta'lim tashkilotlarida bolalarni maktabga sifatli tayyorlashni tubdan yaxshilash, ta'lim-tarbiya jarayoniga jahon amaliyotida keng qo'llaniladigan zamonaviy ta'lim dasturlari va texnologiyalarini joriy etish, maktabgacha ta'lim tashkilotlariga pedagog kadrlarni tayyorlash va malakasini oshirish mexanizmini takomillashtirishdan iborat dolzarb vazifalar qo'yildi. Kuzatishlarimiz bugungi kunda maktabgacha ta'lim ta'lim tashkilotlarini ilmiy-metodik asosda boshqarishda:

- uzluksiz ta'lim bosqichlari orasida uzviylikning to'la ta'minlanmaganligi;
- rahbar kadrlarning kasbiy, ilmiy-metodik tayyorgarligi ta'lim mazmuni va uning metodik ta'minotidan orqada qolishi;
- aksariyat MTT direktorlari ijodiy va ijtimoiy faollik, g'oyaviy-siyosiy yetuklik talab darajasida emasligi;

➤ MTT direktorlari tayyorlash tizimining ilmiy-nazariy hamda metodik jihatdan yetarlicha asoslanmaganligi,

➤ bu jarayonda zamonaviy pedagogik, axborot va innovatsion texnologiyalardan foydalanish uchun zarur bo'lgan metodik bilim, ko'nikma va malakalarni egallashga e'tibor berilmaslik kabi nuqsonlar mavjud ekanligi tasdiqdanmoqda.

Jumladan:

✚ strategik (yuqori maqsad) va taktik (bir yillik joriy maqsadlar, oylik vazifalar) rejalarning ustivorligi va ustunligi.

✚ strategik va taktik rejalarning ijtimoiy yo'naltirilganligi.

✚ rejalashtirish obektlari va ularning zahiralarini oqilona taqsimlash maqsadida ularning muhimligi bo'yicha ajratish.

✚ rejalarning mavjud moddiy shart-sharoitlarga mosligi.

Xulosa qilib aytganda, boshqaruvchi va boshqariluvchi o'rtasidagi o'zaro hurmat, samimiy munosabatlar ta'lim samaradorligini oshirishda muhim o'rin egallaydi.

FOYDALANILGAN ADABIYOTLAR:

1. O'zbekiston Respublikasi Prezidentining 2021 yil 10 iyundagi PQ-5144-son qarori.

2. F.R.Qodirova, Sh.Q.Toshpo'latova, N.M.Kayumova, M.N.A'zamova Maktabgacha pedagogika T-"Ma'naviyat" 2018y.

3. Tretyakov P.I. "Maktabgacha ta'lim muassasasi: natijalarga ko'ra pedagogik jarayonni boshqarish", M., UTs "Perspektiva", 2010y.

4. Рахматуллаева, П. М., & Махкамова, М. А. (2022). Yoshlar ta'lim sifatini oshirishda motivatsiyaning o'rni yoxud ulkan maqsadlar sari dastlabki qadam. Central Asian Research Journal

5. Karimova N.Q "Maktabgacha ta'lim muassalari boshqaruvining dolzarb muammolari"3-4B(2021)

МАКТАБГАЧА ТА'ЛИМ TASHKILOTLARIDA МАКТАБГА TAYYORLASHDA ОТА-ОНАЛАР BILAN HАMKORLIK ISHLARINI TASHKILLASHTIRISH

Raxmatova Zumrad Zarifovna

Toshkent Shaxar Shayxontoxur tuman 3-son DMTT direktori

Annatatsiya: ushbu maqolada maktabgacha ta'lim tashkilotlarida ota-onalar bilan o'zaro hamkorlik ishlarini samarali tashkil qilish haqida aytib o'tilgan.

Аннотация: в данной статье говорится об эффективной организации сотрудничества с родителями в дошкольных образовательных организациях.

Abstract: this article talks about the effective organization of cooperation with parents in preschool educational organizations.

Kalit so'zlar: maktabgacha ta'lim tashkiloti, ota-ona, hamkorlik, ta'lim-tarbiya, pedagog, bolalar, odob-axloq.

Ключевые слова: организация дошкольного образования, родители, сотрудничество, воспитание, педагог, дети, манеры.

Key words: preschool education organization, parents, cooperation, education, pedagogue, children, manners.

Maktabgacha ta'lim tashkilotlarida maktabga tayyorlashda ota-onalar bilan hamkorlik ishlarini tashkil qilish – bu bolalarning maktab ta'limiga jismoniy, aqliy va psixologik jihatdan tayyor bo'lishini ta'minlash uchun ota-onalarni ta'lim jarayoniga jalb etish jarayonidir. Ushbu hamkorlik bolalarning rivojlanishida ota-onalar va pedagoglarning birgalikdagi sa'y-harakatlarini uyg'unlashtirishni talab qiladi.

Hamkorlik pedagog bilan ishlaydigan oila va jamoa qadriyatlarini, turmush tarzi, o'ziga xos xususiyatlarini tan olish va ularni qadrlashi, shuningdek, bolalarning o'qishi va rivojlanishiga hissa qo'shadigan ko'plab muhim usullarni qadrlashlarini talab qiladi. Maktabgacha yoshdagi bolalar bilan ishlaydigan pedagoglar farzandlar oilada va jamoada nimalarni o'rganayotganiga tayanib, ta'lim olish imkoniyatlarini kengaytiradi. Bolalarni maktabga tayyorlashda O'zbekiston Respublikasi "Maktabgacha ta'lim" to'g'risidagi Nizomga muvofiq bola maktabgacha ta'limni uyda, ota-onalar mustaqil ta'lim berish orqali yoki doimiy faoliyat ko'rsatadigan maktabgacha ta'lim tashkilotlarida shuningdek, maktabgacha ta'lim tashkilotlariga jalb qilinmagan bolalar uchun maktabgacha ta'lim tashkilotlarida, maktablarda, mahallalarda tashkil etilgan maxsus guruhlar yoki markazlarda oladi. Maktabgacha yoshdagi bolaning maktab ta'limiga o'tishi hamisha uning hayoti, ahloqi, qiziqishi va

munosabatlarida anchayin jiddiy o'zgarishlarni yuzaga chiqaradi. Shuning uchun bolani uydaligidayoq maktab ta'limiga tayyorlash, uncha qiyin bo'lmagan bilim, tushuncha, ko'nikma va malakalar bilan tanishtirish kerak bo'ladi. Bolalarni maktabga tayyorlash, birinchidan maktabgacha ta'lim tashkilotida tarbiyaviy ishni maktabgacha tarbiya yoshidagi bolalarni umumiy, har tomonlama rivojlantirishning yuqori darajasini ta'minlaydigan, ikkinchidan bolalarni maktabning boshlang'ich sinflarida o'zlashtirishlari lozim bo'lgan o'quv fanlarini egallashga maxsus tayyorlashni ta'minlaydigan qilib tashkil etilishini nazarda tutadi.

Ota -Onaning jihatleri esa; bola shaxsini hurmat qilish va unga shaxsiy xususiyatlariga muvofiq rivojlanishi uchun erkinlik berish. Bolaning aql-zakovatli bo'lishi-ga va jismoniy hamda ma'naviy jihatdan yetuk bo'lib tarbiya-lanishiga asos yaratish.

Ota-onalar bilan hamkorlikning ahamiyati

- **Rivojlanishning yaxlit yondashuvi:** Bolaning maktabga tayyorligi faqat pedagoglar emas, balki oilaning faol ishtirokiga ham bog'liq.
- **Oilaviy muhitning roli:** Ota-onalar bolaning ijtimoiy va psixologik rivojlanishiga bevosita ta'sir ko'rsatadi.
- **Maktabga moslashishni osonlashtirish:** Ota-onalarning pedagoglar bilan birgalikda ishlashi bolaning maktab muhitiga tez moslashishiga yordam beradi.



✚ Ota – onaning oilaviy sog'lom muhitni tashkil etishi uchun ibrat – namuna ko'rsatishi, oilada bola tarbiyasiga ruhiy ta'sir qiluvchi omillarni hisobga olinishi, oilada salomatlik tamoyillariga amal qilinishi, salbiy ta'sirlarni bartaraf qilishga bo'lgan harakatlar. Oilada farzandlarning qiziqish-larini o'yinchoqlar yordamida aniqlash va

aniqlangan qiziqish-ni yanada kuchaytirishga ahamiyat berishdan iborat. Odam savdosiga tushib qolgan odamlarning oilalari ham mahalla oldida uyalib, oila tanazuliga uchrashligini farzand-lar ongiga singdirish. Oilada ota-onaning bola tarbiya-sida "Ijobiy o'rnak" ko'rsatishi. Ota – onaning oilaviy sog'lom muhitni tashkil etishi uchun ibrat – namuna ko'rsatishi, oilada bola tarbiyasiga ruhiy ta'sir qiluvchi omillarni hisobga olinishi, oilada salomatlik tamoyillariga amal qilinishi, salbiy ta'sirlarni bartaraf qilishga bo'lgan harakatlar. Oilada farzandlarning qiziqish-larini o'yinchoqlar yordamida aniqlash va aniqlangan qiziqish-ni yanada kuchaytirishga ahamiyat berishdan iborat. MTT va ota-ona bilan hamkorlik natijasida esa farzandlarda

ongli hayot kechirish elementlari shakllanadi. Bolalarda ham jismonan, ham ma'nan sog'lom bo'lishga ish-tiyog oshadi. Oila va bola ma'na-viyatining sog'lom bo'l-ishiga e'tibor berila-di. Bolalardagi tozalik, ozodalik, tartib – intizomlilik kabi insoniy sifatlar shakllanishiga asos yaratiladi. Bolalardagi ma'naviy – axloqiy tarbiya rivojlanishi e'tiborga olinadi. Bolalar ongida ezgulik insonlarni yaxshilikka yetaklashi haqidagi ma'lumotlar paydo bo'lishi e'tiborda bo'ladi. Turli salbiy oqibat-lar haqida bolalar ongida tasavvur paydo bo'ladi. "Ibrat – namuna – hayot dorilfununi" turkumi-dagi ma'lumotlardan foydalanish kerak. Bola tarbiyasidagi rag'batlantirish va jazolash me'yorlariga amal qilish lozim bo'ladi. Qiziqishga oid faol-iyatga moyillik kuchli bo'ladi.

Demak, farzand tarbiyasini ota – onalar o'z shaxsiy ishi deb bilmasliklari kerak. Aslida bola tarbiyasi ota – onaning jamiyat oldidagi fuqarolik burchi va davlat oldidagi mas'uliyati hamda qarindosh – urug'lar oldidagi javobgarligi. Shuning uchun ham ota – ona obro'si farzand tarbiyasida ma'naviy ozuqa bo'ladi. Bu ma'naviy ozuqa bola tarbiyasida "ufq" ni ko'zlab ish tutishda mustahkam poydevor hisoblanadi. Bunday tarbiyalash jarayonida mehnat va ijtimoiy faoliyatni oilaviy vazifalar bilan qo'shib olib boradigan farzandlari hayotiga qiziqadigan va ularga oqilona, odilona rahbarlik qiladigan ota – onalar ijobiy o'rnak bo'ladigan kishilardir, ya'ni obro'li ota – onalardir. Bunday odamlar o'z farzandlari tarbiyasiga oilada ham, MTT ham e'tibor beradigan aqlli odamlar, namunali oilalar a'zolari bo'ladi. Aksariyat xollarda bolaning aqliy rivojlanganlik darajasi haqida gapirilganda uning so'z boyligi zaxirasi bilan aniqlanadigan aqliy bilimlari miqdoriga ko'proq e'tibor beriladi. Ota-ona, xatto ayrim o'qituvchilar xam bola qanchalik ko'p bilsa, u shunchalik rivojlangan bo'ladi, deb o'ylaydilar. Aslida esa unday emas, fan-texnika, ommaviy axborot vositalarining keng tarqalganligi tufayli bugungi kun bolalari go'yo ma'lumotlar ummonida so'zib yurgandek bo'lmokdalar. Bu esa ulardagi so'z boyliklarning keskin o'sishiga asos bo'lmoqda, lekin bu ularning tafakkuri ham shunday jadallikda rivojlanayapti, degan gap emas. Maktabda amal qilinayotgan o'quv dasturlarini o'zlashtirish boladan narsalarni taqqoslay bilish, tahlil qilish, umumlashtirish, mustaqil xulosalar chiqarish kabi bilish jarayonlarining yetarlicha rivojlangan bo'lishini taqozo etadi. Shuning uchun ham hozirgi kunda maktab amaliyotchi psixologlari tomonidan bolalarni birinchi sinfga kabul kilish jarayonida keng foydalanilayotgan psixodiagnostik vositalar, testlar, so'rovnomalar, asosan bolada yuqorida keltirib o'tilgan xususiyatning rivojlanganlik darajasini aniqlashga mo'ljallangan metodikalardan iboratdir.



Ota-ona hamkorligidan kutilyotgan natijalar

- Ota-onalar va pedagoglar oʻrtasida samarali hamkorlik yoʻlga qoʻyiladi.
- Bolalar maktab muhitiga tayyor boʻladi, oʻqish va yangi bilimlarni egallashga moyilligi oshadi.

➤ Ota-onalar taʼlim jarayonida faol ishtirok etib, bola tarbiyasida masʼuliyatni chuqurroq his qilishadi.

➤ Bolalarda intellektual, ijtimoiy va jismoniy rivojlanishning yuqori koʻrsatkichlariga erishiladi.

Xulosa qilib, Ota-onalar bilan samarali hamkorlik maktabgacha taʼlim tashkilotlarida bolalarning maktabga tayyorlanishini taʼminlashda muhim ahamiyatga ega. Bu nafaqat bolalarning taʼlim-tarbiya jarayonidagi muvaffaqiyatlarini oshiradi, balki oilaviy muhitni mustahkamlashga ham xizmat qiladi. Shunday qilib, pedagoglar va ota-onalar oʻrtasidagi uygʻun hamkorlik maktabga tayyorlash jarayonida yuqori samaradorlikni taʼminlaydi.

FOYDALANILGAN ADABIYOTLAR ROʻYXATI:

1. Maktabgacha taʼlim muassasalarida taʼlim jarayonini mavzuli rejalashtirish (barcha yosh guruhlari uchun) 2018 y.
2. O.U. Hasanboeva va boshqalar. Maktabgacha taʼlim pedagogikasi. Pedagogika kolleji uchun oʻquv qoʻllanma (3-nashr) T.: "Ilm ziyo", 2012y.
3. <http://www.edu.uz>–Oʻzbekiston Respublikasi Oliy va oʻrta maxsustaʼlim vazirligi sayti.

МАКТАБГАЧА ТА'ЛИМДА ТАШКИЛОТЛАРИДА БОШҚАРУВДА САМАРАДОРЛИКНИ ОШИРИШ ОМИЛЛАРИ

Shukurova Ozoda Juamanzarovna

Surxondaryo viloyati Denov tumani 24-son DMTT direktori

Annotatsiya: Ushbu maqolada maktabgacha ta'lim tashkilotlarida boshqaruv samaradorligini takomillashtirish, hamda boshqarish usullari, boshqaruv funksiyalari haqida ma'lumotlar berilgan.

Аннотация: В данной статье представлена информация о повышении эффективности управления в дошкольных образовательных организациях, а также о методах управления и функциях управления.

Abstract: This article provides information on improving management efficiency in preschool educational organizations, as well as management methods and management functions.

Kalit so'zlar: boshqaruv, pedagog, ta'lim-tarbiya, samaradorlik, maktabgacha ta'lim tashkilotlari, nazorat, faoliya, takomillashtirish.

Ключевые слова: менеджмент, педагог, образование, эффективность, дошкольные образовательные организации, контроль, деятельность, совершенствование.

Key words: management, pedagogue, education, efficiency, preschool educational organizations, control, activity, improvement.

Zamonaviy ta'lim tizimi maktabgacha ta'lim tashkiloti direktoriga tobora ko'proq talablarni qo'yimoqda, lekin boshqaruvdek muhim sohada direktorning mahorati eng kuchli talab hisoblanadi. Ta'lim darajasini oshirish asosan ta'lim tashkiloti direktorining ta'lim sifatini rivojlantirishdan manfaatdorligi, vaziyatning o'ziga xos xususiyatlarini his etishi va kerakli vaqtda boshqaruv faoliyatiga o'zgartirish kiritishi bilan bog'liq. Ta'lim tashkilotining yuqori samaradorlik ko'rsatkichlariga yo'naltirilganligi boshqaruvning tegishli darajasiga qo'yiluvchi bir qator talablarni ifodalaydi.

Maktabgacha ta'lim tashkilotlarida boshqaruvda samaradorlik – bu rahbar xodimlarning mavjud resurslarni oqilona boshqarib, yuqori natijalarga erishish maqsadida innovatsion va ilmiy asoslangan yondashuvlarni qo'llashi natijasida ta'lim-tarbiyaning sifatini oshirishga erishish jarayonidir. Samarador boshqaruvni amalga oshirish uchun quyidagi jihatlar muhim ahamiyatga ega: Ta'lim-tarbiya samaradorligini oshirishning dolzarb muammolari. Ta'limda moddiy ba'za, standart, o'quv rejalar, dastur va darsliklar qanchalik takomillashtirilmasin, kutilgan asosiy natijaga erishish, chuqur va 'uxta bilim berish, yuqori sifatdagi o'zlashtirishga erishish

bevosita nazariy va amaliy mashg`ulotlarni olib boruvchi o`qituvchining ijodkorligi, izlanuvchanligi, malakasiga, Pedagogik mahoratiga bog`lanib qolaveradi, o`quv-biluv markazida esa tarbiyalanuvchi turmog`ini taqozo etadi.

Shu jihatdan yangi turdagi direktor jamoa bilan ishlashda tabaqalashtirilgan yondashuvni amalga oshirishi, ularning qobiliyatlari, shuningdek ehtiyojlari va kasbiy talablarini hisobga olishi kerak. Direktor uchun xodimlarning tashabbusini ma`qullash, ularning ijodiy salohiyatini rivojlantirishga hissa qo`shish, shuningdek, har bir xodimini harakatga unday olishi muhimdir. Bugungi kunda zamonaviy pedagogik ta`sir ko`rsatish uslublariga ega, bundan tashqari boshqaruv mahoratini biluvchi mutaxassis zarur.



Samarador boshqaruv uchun rahbar xodimlarning vazifalari:

➤ **Ta`lim sifatini nazorat qilish:** Davlat ta`lim standartlariga mos ravishda pedagogik jarayonni tashkil etish.

➤ **Tarbiyaviy muhit yaratish:** Bolalarning jismoniy va psixologik rivojlanishiga mos sharoitlarni ta`minlash.

➤ **Ota-onalar bilan hamkorlik:** Ota-onalarni ta`lim-tarbiya jarayoniga jalb qilish, ular bilan muntazam muloqot o`rnatish.

➤ **Kreativ yondashuvni rag`batlantirish:** Innovatsion pedagogik metodlarni qo`llashni rag`batlantirish.

➤ **Mehnat unumdorligini oshirish:** Xodimlarning faoliyat samaradorligini tahlil qilish va ularni qo`llab-quvvatlash.

Mamlakatimizda ta`lim tizimida davlat siyosati darajasiga juda katta e`tibor qaratilmoqda. Mustaqillik sharofati tufayli barcha sohalarda bo`lgani kabi maktabgacha ta`lim soxasida ham katta o`zgarishlar sodir bo`ldi. Har qanday mamlakatning kuchi uning intellektual salohiyati bilan belgilanadi. Salohiyatga turli yo`llar bilan erishish mumkin. Barkamol shaxs tarbiyasini tashkil etish barcha davrlarda ham ijtimoiy jamiyatning muhim talabi va asosiy maqsadi bo`lib kelgan. Tabiiyki, hozirgi ta`lim islohotlari sharoitida ham barkamol shaxs tarbiyasi muhim ahamiyat kasb etmoqda. Jamiyat rivojining hozirgi bosqichida yuz berayotgan ijtimoiy-iqtisodiy, manaviyma`rifiy o`zgarishlar ta`lim sohasini tubdan isloh qilish, uni o`tmishdan qolgan mafkuraviy qarashlar va sarqitlardan to`la xalos etish, rivojlangan demokratik davlatlar darajasida, yuksak ma`naviy va axloqiy talablarga javob beruvchi yuqori malakali, zamonaviy kadrlar tayyorlash hamda ta`lim-tarbiya jarayonini takomillashtirish orqali samaradorlikni oshirishni taqozo etmoqda. Maktabgacha ta`lim tashkilotlari rahbarining boshqaruv harakatlari tarbiyachilarning bolaga uning

rivojlanishi va shakllanishida pedagogik yordam ko'rsatish, takomillashtirish istagi bilan uyg'unlashganda bolaning shaxsini - maktabgacha tarbiyachini shakllantirish vazifasi eng muvaffaqiyatli amalga oshiriladi. ish usullari, ta'lim tashkilotining o'z boshqaruv konsepsiyasini amalga oshirish. Bunday kontseptsiyani amalga oshirish ko'p jihatdan boshqaruv tamoyillari yig'indisiga bog'liq. «Boshqaruv tamoyillari deganda boshqaruv subyekti o'z faoliyatida rahbarlik qiladigan, uni muayyan ijtimoiy-iqtisodiy sharoitlarda amalga oshiruvchi asosiy qoidalar tushuniladi». Maxsus adabiyotlarni tahlil qilish va maktabgacha ta'lim tashkilotlarida pedagogik jarayonni tashkil etish tajribasi quyidagi boshqaruv tamoyillarini ajratib ko'rsatishga imkon berdi: maqsadni belgilash, murakkablik, demokratlashtirish, o'qitish va tarbiya modellarini psixologiyalashtirish. Ushbu tamoyillarning barchasi rivojlanayotgan va rivojlanayotgan maktabgacha ta'lim tashkilotlarida harakat qilish uchun qo'llanma bo'lib, uning faoliyatini yangilashning asosini tashkil etadi. Zamonaviy sharoitlarni hisobga olgan holda mahalliy va xorijiy fandagi boshqaruv funktsiyalarini taqqoslash quyidagi tarkibni aniqlashga imkon beradi: axborot-tahliliy, nazorat-diagnostika, rejalashtirish va prognostik, tartibga solish va tuzatish, motivatsion va maqsadli.



Mavjud narsaning yangi holatga o'tishi yoki yangicha sifat kasb etishi bilan bog'liq jarayon innovatsiya sifatida e'tirof etiladi. Bu jarayonni ba'zida yangilikning amaliyotga joriy etilishi deb ham atashadi. Innovatsiyalar dastavval insonlar ongida mavjud reallik bilan uning ideal holati o'rtasidagi tafovut sifatida

shakllanadi. Aksariyat xollarda innovatsion g'oyalar tez o'sib borayotgan ehtiyojlar bilan nisbatan sust rivojlanayotgan ishlab chiqarish tizimining potensial imkoniyatlari o'rtasidagi ichki ziddiyatlarni bartaraf etishga intilish asosida shakllanib boradi. Innovatsion sohaga taalluqli muammolarni ilmiy jihatdan tahlil qilishga uringan turli xil olimlarning ilmiy ishlarini o'rganish shuni ko'rsatmoqdaki, ma'lum bir innovatsiyaning muvaffakiyati va xarakteri oqibat natijada konkret tarmoqning, regionning, mamlakatning, qolaversa korxon va tashkilotlarning innovatsion potentsiali qandayligiga bog'liq bo'ladi. Ilmiy-texnika raqobatining globallashuvi sharoitida, innovatsion menejmentning ahamiyati kuchayib boradi. Uni tashkilotni rivojlantirishni ta'minlovchi faoliyat sifatida baholash kerak.

Pedagogik boshqaruvning tamoyillari.

➤ ilmiy xususiyat, izchillik, insonparvarlik, moslashuvchanlik, optimallik, ijtimoiy shartlash.

Darvoqe, pedagogik menejmentda menejer (pedagog)ning asosiy vazifalari quyidagidan iborat,

- o'z boshqaruv faoliyatini o'z-o'zini tahlil qilish; ta'lim jarayonining holati va rivojlanishi, o'quvchilarning bilim darajasi, ular haqidagi ma'lumotlarni tahlil qilish.
- Maqsad tanlash, tarbiyachi va bolalarni maqsadga erishishga undash.
- maqsadlarga erishish dasturlarini ishlab chiqish, kompleks maqsadli rejalashtirish.
- Maqsadga erishish uchun tashkiliy-ijroiya ishlari.
- Nazorat va diagnostika. - tuzatish - operatsion usul va vositalardan foydalangan holda tuzatishlar kiritish.

Xulosa shuki: Maktabgacha ta'lim tashkilotlarida boshqaruv samaradorligi, rahbarlarning zamonaviy boshqaruv tamoyillariga rioya qilishi va ilg'or yondashuvlarni qo'llashi orqali ta'minlanadi. Bunda asosiy e'tibor innovatsiyalar, tizimli boshqaruv va jamoa bilan hamkorlikda ishlashga qaratilishi lozim. Shu bilan birga, monitoring va tahlil qilish asosida ta'lim jarayonini doimiy takomillashtirish boshqaruv samaradorligini yanada oshiradi.

Foydalanilgan adabiyotlar ro'yxati.

1. Vinogradova N.A., Miklyaeva N.V., Tolstikova Yu.V. va hokazo. Maktabgacha ta'lim ta'lim. Terminlar lug'ati / - M.: Ayris-press, 2005. --- 400 b. - (Maktabgacha ta'lim va rivojlanish).
2. Novikova G.P. Zamonaviy maktabgacha ta'limni boshqarish shartlar: Maktabgacha ta'lim muassasasi rahbari uchun qo'llanma. - M.: Ventana-Graf, 2007. - 80 b. - (Kutubxona bolalar bog'chasi).
3. Pozdnyak L. V., Lyaschenko N. N. Maktabgacha ta'limni boshqarish: Darslik. stud uchun qo'llanma. ped. universitetlar. - 2-nashr, Stereotip. M.: "Akademiya" nashriyot markazi, 2001. --- 432 b.
4. Troyan A.N. Maktabgacha ta'limni boshqarish: darslik. - M.: Sfera TC, 2005. --- 160 b. (Qo'llanma)

TARBIYALANUVCHILARGA TA'LIM BERISHDA TA'LIM SAMARADORLIGINI OSHIRISH VA UNI TAKOMILLASHTIRISH

Xamrayeva Nargiza Baxodirovna
Samarqand viloyati Samarqand shahar
73- son DMTT direktori

Annotatsiya. Bu maqolada maktabgacha ta'lim tizimida olib borilayotgan o'zgarishlar, islohotlar va innovatsion yondashuvlar va ta'lin samaradotligini oshirish haqida aytib o'tilgan. Bundan tashqari ta'limda pedagog tarbiyachi, muallimlarning o'rni samarali ta'lim tizimi tajribasi haqidagi ma'lumotlar keltirilgan.

Аннотация. В данной статье говорится об изменениях, реформах и инновационных подходах в системе дошкольного образования и повышении эффективности образования. Кроме того, о роли педагогов и учителей в образовании дается информация об опыте эффективной системы образования.

Abstract. This article talks about the changes, reforms and innovative approaches in the preschool education system and improving the effectiveness of education. In addition, the role of pedagogues and teachers in education is given information about the experience of an effective educational system.

Kalit so'zlar: ta'lim tizimi, samaradorlik, bolalar, pedagog tarbiyachi, ta'lim jarayonlari, O'yin kompetensiyasi, bilish kompetensiyasi, o'yinli mashg'ulotlar.

Ключевые слова: образовательная система, эффективность, дети, педагог, образовательный процесс, Игровая компетентность, познавательная компетентность, игровая деятельность.

Key words: educational system, efficiency, children, pedagogue, educational processes, Game competence, cognitive competence, game activities.

Pedagogik mahoratidan kelib chiqib har bir tarbiyachi o'zining madaniyati, bolaga mehri-muhabbati orqali bolaga namuna bo'layotganligini, uni hayotga tayyorlayotganligini unutmazligi lozim. Bolaning sog'ligi va tarbiyasi bilan shug'ullanar ekan, tarbiyachi va ota-ona ularning baxtli bolaligini yarata olishlari lozim.

Bolaning rivojlanish davri atrof dunyoni estetik jihatdan o'rganish uchun tayyorlov bosqichi deb qarash muhimdir. Chunki, u butun sensor apparatning farqlovchi sezgirligini rivojlantirishdan va ob'ektlar (buyum va hodisalar)ning eng yorqin xususiyat hamda sifatlarini idrok etishga hissiy javobdan boshlanadi. Bola maktabgacha ta'lim davrida eng yorqin sifatlarga: ritmik harakatlar, musiqa sadolari, yorqin ranglar, ona va pedagogning chehrasi, uning jilmayishi, erkalovchi so'zlari

bilan dunyoni anglaydi. Jahon pedagogik fani va amaliyotida ta'limni tashkil etishning turli shakllari mavjud. Jamiyat rivojining har bir yangi bosqichi ta'limni tashkil etishga o'z ta'sirini o'tkazadi. Ayni vaqtda ta'limning quyidagi shakllari ajratib ko'rsatiladi: individual, individual-guruhli, auditoriyadan tashqari, MTT va MTTdan tashqari. Ular pedagoglarni qamrab olishi, pedagoglar faoliyatini tashkil etishi, jamoaviy va individual shakllarining nisbatlari, mustaqilligi darajasi va o'qish jarayoniga rahbarlik qilish xususiyatlari kabi belgilariga ko'ra quyidagi uch asosiy turga ajratiladi:

- individual;
- mashg'ulotli;
- o'yinlar

Qadim zamonlarda mavjud bo'lgan oqitishning eng qadimgi shakli ta'limning individual shakli hisoblanadi. Hayotiy tajribalarni ajdodlardan-avlodlarga uzatish ibtidoiy jamiyatda yuzaga kelgan. Yozuv paydo bo'lishi bilan qavm boshlig'i turli belgilar yordamida o'zining tajribalarini yoshlarga o'rgatgan. pedagog va o'quvchining bevosita va individual aloqasiga misol sifatida repetitorlikni ko'rsatish mumkin. O'qishni tashkil etishning individual shakli antik davr va o'rta asrlarda yagona usul bo'lgan, undan ba'zi mamlakatlarda 19 asrgacha keng foydalanilib kelingan.

Individual ta'lim bir qator afzalliklarga ega, shuning uchun bu usuli bizning davrimizgacha repetitorlik shaklida saqlanib qolgan. Uning usutunligi o'quv faoliyati mazmuni, metodi va suratini to'la individualashtirish, aniq bir masalani hal etishda uning har bir harakati va operatsiyalarini kuzatib borishga imkon berishidan iborat. Individual ta'lim bolaning yuqori pedagogik malakaga ega bo'lishini talab etadi. Individual o'qitishning ustunliklari bilan bir qatorda bir qator kamchiliklari ham mavjud bo'lib, ular quyidagilardan iborat:

- vaqtning tejamli emasligi;
- tarbiyachi pedagog ta'sirining cheklanganligi (pedagogining vazifasi pedagogga topshiriq berish va uni bajarilishini tekshirishdan iborat);
- boshqa pedagoglar bilan hamkorlikda ishlash imkoniyati cheklanganligi (bu holat ijtimoiylashishi jarayoniga salbiy ta'sir ko'rsatadi);
- jamoada ishlash tajribasining shakllanmasligi.

Individual-guruhli shaklining mazmuni mashg'ulotlarni tarbiyachilar bir bola bilan emas, balki tayyorlik darajasi turlicha bo'lgan teng yoshdagi bolalar guruhi bilan olib borishidan iborat edi. Pedagog navbat bilan har bir boladan o'tilgan materialni so'raydi, yangi savollarni tushuntiradi, mustaqil ishlash uchun individual topshiriqlar beradi, qolgan bolalar o'z ishlari bilan shug'ullanadilar. Mashg'ulotlarni bunday tashkil etishda, bolalar mashg'ulotlarga yilning turli davrlarida hamda kunning turli vaqtlarida kelishlari mumkin bo'lgan. XXI asr boshlarida kechayotgan global ijtimoiy-

iqtisodiy va geosiyosiy jarayonlar, dunyoning g‘oyaviy-mafkuraviy qiyofasini o‘zgartirib, yangicha tafakkur va dunyoqarashni shakllantirishni taqozo etmoqda. Bugungi kunda ta‘lim-tarbiya tizimining bosh maqsadi ham bevosita ijtimoiy-gumanitar fanlarni puxta biladigan, jahon maydonida o‘z bilimi orqali raqobatlasha oladigan, o‘zining fuqarolik pozitsiyasiga ega bo‘lgan, Vatani hamda millatiga nisbatan mehr-muhabbat tuyg‘ularini maktabgacha ta‘lim tarbiyachilarida shakllantirishga yo‘naltirilgan.

Maktabgacha ta‘lim tizimi uzluksiz ta‘limning birlamchi, eng asosiy bo‘g‘inidir. Mutaxassislarning ilmiy xulosalariga ko‘ra, inson o‘z umri davomida oladigan barcha axborot va ma‘lumotning 70 foizini 5 yoshgacha bo‘lgan davrda oladi. Shu bois

bolalarning sog‘lom va bilimli, yetuk kadrlar bo‘lib voyaga yetishida bog‘cha tarbiyasi juda - muhim o‘rin tutadi.



MTTlarda bolalar quyidagi kompetensiyalar bo‘yicha shakllantiriladi:

➤ **Kommunikativ kompetensiya** – muloqot vositalaridan turli vaziyatlarda foydalana bilish ko‘nikmasi.

➤ **O‘yin kompetensiyasi** – bolaning o‘yin jarayoni va uni tashkil qilishda bilim va ko‘nikmalardan ijodiy foydalanishi. O‘quv tarbiyaviy faoliyat uchun asos hisoblanadi.

➤ **Ijtimoiy kompetensiya** – hayotiy vaziyatlarda kattalar va tengdoshlar bilan muloqotda axloq qoidalari va me‘yorlariga rioya qilgan holda o‘z inivitush mahorati

➤ **Bilish kompetensiyasi** – atrofdagi olamni ongli ravishda idrok qilish va olingan bilim, ko‘nikmamalaka va qadriyatlardan o‘quv va amaliy vazifalarni hal qilish uchun foydalanish ko‘nikmasi. Shuning uchun hambolaning kompetensiyalarini rivojlantirish lozim.

Ya‘ni tarbiyachi doim izlanuvchan tadqiqotchi bo‘lishi lozim. Konfutsiy aytganidek, ”Eskini o‘zlashtirgan va yangini tushunishga qodir insongina tarbiyachi bo‘la oladi”.

Yurtimiz jadal sur‘atlarda rivojlanib borayotgan bu davrda, uning gullab-yashnashi, rivojlanishi, farovonligi uchun o‘z kasbining mohir mutaxassisi bo‘lmish, yosh kadrlarimizning o‘rni muhim ahamiyatga egadir. Shunday ekan, maktabgacha va boshlang‘ich ta‘lim orasidagi ko‘prikn mustahkamroq qilib qurishimiz, ta‘limning sifat samaradorligiga innovatsion yo‘llar orqali erishishimiz lozim. Buning uchun pedagoglardan juda katta mas‘uliyat talab etiladi.

Ma'lumki, o'quv mashg'ulot jarayonida qo'llaniladigan pedagogik va informatsion texnologiyalar bir necha turlarga bo'linib, ulardan eng muhimi — kompyuter texnikasi vositalari yordamida ta'lim berishdir. SHundan kelib chiqib, elektron mashg'ulotlar, mashg'ulot ishlanmalari va elektron o'yinlar orqali ham ta'lim samaradorligini oshirish mumkin. Hozirgi kunda sinovdan o'tgan maxsus axborot vositalari: kompyuter texnikalari, audio va video vositalari qatoriga kelib qo'shilgan elektron ta'lim resurslari, virtual stendlar, animatsiyali dasturlar vositasida dars mashg'ulotlarini olib borish talabalar tomonidan dars mashg'ulotlarini o'zlashtirishlariga samarali natijalar berib borishi tayindir.

Xulosa shuki: Raqamli ta'lim resurslari yordamida mashg'ulotlarni tashkil etish jarayoni, bunda bolaning olayotgan bilimlarini na faqat eshitish, balki ko'rish sezgilari



orqali ham qabul qilishlari va tushunchalarning g'oya va mazmunini chuqur anglab etishlariga samarali yordam beradi. Qator mualliflar tomonidan turli elektron o'qitish vositalari yordamida mavzularning yoritilishni joriy etib borilayotganligi, bunda bolalarning bilim saviyalarining oshib borayotganligini bevosita ishonch hosil qilish mumkinki, bu usullarning

yanada takomillashtirilishi, yuqori pog'onaga olib chiqish kabi zaruratlar oldindan ko'rib, shu yo'sinda ta'lim va tarbiya jarayonini tashkil etish har bir rahbar hamda pedagogning dolzab vazifasi bo'lishi talab etiladi.

FOYDALANILGAN ADABIYOTLAR RO'YXATI:

- 1.V.Grosheva, L.G.Yevstafeva, D.T.Maxmudova, Sh.B.Nabixanova, S.V.Pak, G.E.Djanpeisova "Ilk qadam" davlat o'quv dasturi T:2018.1-81-b;
- 2.F.Qodirova, SH.Toshpo'latova, M.A'zamova. "Maktabgacha pedagogika".- T., "Ma'naviyat".3.Sh.
3. A.Sodiqova "Maktabgacha pedagogika" . "Tafakkur sarchashmalari" T.:2013
4. N.M.Qayumova "Maktabgacha pedagogika". "TDPU" nashriyoti T.:2013
- 5.Usmonov M. Interaktiv elektron o'quv kurslar — o'qitish faoliyatining yangi vositasi sifatida. // "Xalq ta'limi" jurnali, 2013, 5-son.

МАКТАБГАЧА ТА'ЛИМ ТИЗИМИДА ПЕДАГОГ КАДРЛАРИ ФАОЛИЯТИНИ РИВОЖЛАНТИРИШ ВА САМАРАЛИ БОШҚАРИШ

Abdullaeva Ruxsat Istamovna
Buxoro Viloyat Buxoro tumani
42-son DMTT direktori

Annotatsiya: ushbu maqolada mamlakatimizda maktabgacha ta'lim tizimini yanada takomillashtirish va rivojlantirish borasida amalga oshirilayotgan islohotlar, yosh avlodning aqliy-intellektual, estetik, jismoniy, ma'naviy salohiyatini oshirishga qaratilgan chora-tadbirlarni takomillashtirish pedagog kadrlarning ish faoliyatlarini samarali tashkil qilish masalalari xususida fikr bayon etilgan.

Аннотация: в данной статье мы излагаем мнение о реформах, реализуемых в нашей стране по дальнейшему совершенствованию и развитию системы дошкольного образования, совершенствованию мер, направленных на повышение умственно-интеллектуального, эстетического, физического и духовного потенциала подрастающего поколения. и вопросы эффективной организациии работы педагогов.

Abstract: in this article we express our opinion on the reforms implemented in our country for the further improvement and development of the preschool education system, the improvement of measures aimed at increasing the mental-intellectual, aesthetic, physical and spiritual potential of the younger generation. and issues of effective organization of the work of teachers.

Kalit sozlar: pedagog, kasbiy faoliyat, rahbar, jamoatchilik, tarbiyalanuvchilar, maktabgacha ta'lim.

Ключевые слова: педагог, профессиональная деятельность, лидер, сообщество, воспитанники, дошкольное образование.

Key words: pedagogue, professional activity, leader, community, pupils, preschool education.

Maktabgacha ta'lim tizimida pedagog kadrlari faoliyatini rivojlantirish va samarali boshqarish muhim pedagogik jarayon bo'lib, ta'limning sifatini oshirish, bolalarning rivojlanishini ta'minlash va o'qituvchilarning professionallik darajasini oshirishga xizmat qiladi. Ushbu jarayonni samarali tashkil etish uchun quyidagi asosiy yo'nalishlarni ko'rib chiqish mumkin:

Pedagog kadrlarini malakasini oshirish

- **Treninglar va seminarlar:** Pedagoglar uchun muntazam ravishda malaka oshirish kurslari va seminarlar tashkil etish, yangi pedagogik texnologiyalar va metodikalarga oid ma'lumotlarni ularga yetkazish.
- **Mentorlik tizimi:** Tajribali pedagoglar tomonidan yangi yoki kam tajribaga ega o'qituvchilarga yordam berish, ularni kasbiy rivojlanish yo'lida qo'llab-quvvatlash.
- **Pedagogik innovatsiyalar:** Maktabgacha ta'lim tizimiga yangi pedagogik usullarni va texnologiyalarni joriy qilish, o'qituvchilarni yangi metodikalar bilan tanishtirish.

Bolalarga maktabgacha yoshidan boshlab zamonaviy ta'lim berish, ularni psixik,



aqliy va ijtimoiy jihatdan faol rivojlantirish – hozirgi kunda maktabgacha ta'lim tashkilotlarida hal qilinishi kerak bo'lgan dolzarb masalalardan hisoblanadi. Dunyo va respublikamiz miqyosida yoshlarning qobiliyatlari, iste'dodlari, ichki imkoniyatlarini, o'ziga xos individual-psixologik xususiyatlarini tadqiq etish tendentsiyalari kuzatilmoqda. Yosh

avlodning shaxs va sub'ekt sifatida shakllanishi, aqliy rivojlanishi, tarbiyalanganlik darajasini yuksaltirish maktabgacha ta'lim tashkilotlaridan boshlanadi. Ushbu jarayonning samarali tashkil etilishi va boshqarilishi ta'lim tizimining uzluksizligini ta'minlash sharti bo'lib xizmat qiladi, chunki yosh va murg'ak qalblar bilan olib boriladigan pedagogik jarayon ularning kelajakda kim bo'lib yetishishlari, qanday fuqarolik pozitsiyani egallashlari bilan bog'liq holda qaraladi. Ushbu vazifalarni amalga oshirishda maktabgacha ta'lim tashkilotlarida yosh avlodning aqliy-intellektual, estetik, jismoniy, ma'naviy salohiyatini oshirishga qaratilgan chora-tadbirlarni takomillashtirish alohida dolzarblik kasb emoqda. Bu borada pedagog rahbar–jamiyatning yosh avlod ta'lim-tarbiyasiga qo'ygan ijtimoiy buyurtmasining asosiy ijrochisiga aylanishi muqarrar. Bugungi kunda jahonda texnologiyalar va axborotlashtirish jarayonlarining rivojlanishi davrida maktabgacha ta'limni isloh qilish, komil insonni tarbiyalash, ularga zamonaviy ta'lim berish masalalari birinchi navbatda hal qilinishi kerak bo'lgan muammo hisoblanadi. Mazkur vazifani amalga oshirishda maktabgacha ta'lim tashkilotlari rahbar xodimlarining har biridan yuksak kasbiy salohiyat va insoniy sifatlarga ega bo'lish talab etiladi. «Avvalambor, uning vatanparvar va yurtparvarlik fazilatlariga ega bo'lishi, ona yurtini chin qalbidan sevishi va ardoqlashi, el-yurti uchun o'zini ayamassligi, kerak bulsa, bu yo'lda jonini ham fido qilishiga tayyor bo'lishini, o'z kasbkorining ustasi, shu ishning chinakam bilimdoni,

bu borada boshqalarga oʻrnak boʻlishini kutadi. Jamoatchilik, halq rahbar shaxsning mustaqil dunyoqarashi, keng fikrlashi, uzoqni koʻra bilish qobiliyati bilan boshqalardan ajralib turishini, iymoneʻtiqodi mustahkam, irodasi baquvvat, or-nomusli, harom-xarish ishlardan hazar qiladigan, izlanuvchan, tashabbuskor, tadbirkorlik fazilatiga ega boʻlishini, tashkilotchi, talabchan va qatʻiyatli boʻlishini istaydi»



Hozirgi davrning bu talabi – matabgacha taʼlim tarbiyalanuvchilarini axloqan va maʼnan yetuk, komil insonlar qilib tarbiyalash vazifalarini bajarishni talab etadi. MTT rahbarlari va pedagog kadrlari oldida turgan eng dolzarb vazifalardan biri – erkin fuqaro maʼnaviyatini, ozod shaxsni shakllantirish masalasidir. Boshqacha aytganda, oʻz

xaq-huquqlarini taniydigan, oʻz kuchi va imkoniyatlarini anglagan, atrofda sodir boʻlayotgan voqea va hodisalarga mustaqil munosabat bilan yondashgan, ayni zamonda shaxsiy manfaatlarini mamlakat va xalq manfaatlarini bilan uygʻun xolda quradigan erkin, har jihatdan barkamol insonlarni tarbiyalash lozim. Shu jihatdan olganda, barkamol insonni tarbiyalash avvalo, pedagoglardan ulkan mahorat va masʼuliyatni talab qiladi. Ustozlik mahorati va tarbiyachilik sanʼatining tayyor andozasi yoki qolipi mavjud emas. Ushbu sanʼatni egallash uchun insondan katta kuch, ijodkorlik va koʻp yillik tajriba talab etiladi.

Pedagogik mahoratga ega boʻlgan pedagog tarbiyadagi qiyinchiliklarni yengishga qodir boʻlgan nufuzli rahbar, oʻsib kelayotgan yosh avlodning maʼnaviy dunyosini tushuna oladigan, ularning tuygʻularini his qila oladigan, ichki dunyosi nozik boʻlgan bola shaxsiga mohirlik bilan avaylab yondashadigan, donolik va ijodiy dadillik, ilmiy tahlil, xayol va fantaziya, chuqur ilmiy tafakkurga ega boʻlgan shaxslardir. Mustaqil Oʻzbekistonda pedagoglik kasbiga hurmat eʼtibor va uni sharaflash beqiyosdir, shu bilan birga ustozlar oldiga qoʻyiladigan masʼuliyat ham katta. Hozirgi kunda oʻzining fidokorona mehnati bilan yosh avlodni oʻqitish va tarbiyalash sifatini oshirishga katta hissa qoʻshayotgan ijodkor pedagoglar, olimlar, tadqiqotchilar soni yil sayin ortib bormoqda. Bularning barchasi mustaqil Oʻzbekiston diyorida pedagog shaxsiga boʻlgan eʼzoz, eʼtibordan dalolatdir.

Pedagog kadrlarining kasbiy malakasini doimiy ravishda baholash

➤ **Koʻrsatkichlarga asoslangan baholash:** Pedagoglarning ish faoliyatini maʼlum mezonlar va koʻrsatkichlar asosida muntazam ravishda baholash, ularning kuchli va zaif tomonlarini aniqlash.

- **Samarali feedback tizimi:** Pedagoglarning faoliyatini tahlil qilish va ularni o‘z faoliyatida takomillashtirish uchun muntazam ravishda fikr-mulohazalar berish.
- **O‘qituvchilarning rivojlanish rejasini tuzish:** Har bir pedagog uchun individual rivojlanish rejalarini ishlab chiqish, maqsadlar qo‘yish va ularga erishish yo‘llarini belgilash.

Xulosa: Maktabgacha ta’lim tizimida pedagog kadrlari faoliyatini rivojlantirish va samarali boshqarish ta’lim sifatini oshirish, bolalarning har tomonlama rivojlanishini ta’minlash va pedagoglarning professionallik darajasini yuksaltirishda muhim ahamiyatga ega. Bu jarayon samarali boshqaruv, malaka oshirish, yangi pedagogik texnologiyalarni joriy qilish, motivatsiya tizimini yaratish va o‘qituvchilarning o‘zaro hamkorligini kuchaytirish orqali amalga oshiriladi. Pedagoglarning kasbiy o‘shishiga, yangi bilim va ko‘nikmalarni egallashiga qaratilgan tizimli yondashuvlar orqali maktabgacha ta’lim tizimi yanada sifatli va samarali bo‘ladi. Bu, o‘z navbatida, bolalar uchun yaxshilangan ta’lim va tarbiya sharoitlarini yaratishga yordam beradi. Samarali boshqarish va rivojlanish jarayonlari pedagoglar va ta’lim muassasalarining o‘zaro hamkorligini kuchaytiradi, ta’lim jarayonida ishtirok etuvchi barcha tomonlar, jumladan ota-onalar, bolalar va ta’lim tashkilotlari, o‘zaro muvofiqlikda ishlashiga imkon yaratadi.

FOYDALANILGAN ADABIYOTLAR

1. Mansurova S.R. “Maktabgacha ta’lim tashkilotlarida ta’lim jarayonini yanada takomillashtirish pedagogik muammo sifatida” *Oriental Renaissance: Innovative, educational, natural and social sciences VOLUME 2 | ISSUE 1 ISSN 2181-1784 Scientific Journal Impact Factor SJIF 2021: 5.423*
2. Abdurahimova D.A. Xalq og‘zaki ijodi namunalari vositasida maktabgacha yoshdagi bolalarni ma’naviy-axloqiy tarbiyalash tizimini takomillashtirish: Pedagogika fanlari doktori (DSc) ... avtoreferati. – Toshkent, 2020. – 74 b. (B.31)
3. A’zamova M.N. Maktabga tayyorlov guruhlari tarbiyalanuvchilarida do‘stona munosabatlarga asoslangan hamkorlik ko‘nikmalarini shakllantirish tizimini takomillashtirish: Pedagogika falsafa doktori (phd) avtoreferati. –Toshkent, 2020. – 45 b. (B.18)

МАКТАБГАЧА ТА'ЛИМ TASHKILOTLARIDA ZAMONAVIY TEKNOLOGIYALARDAN FOYDALANGAN XOLDA TA'LIM SAMARADORLIGINI OSHIRISH

Jurayeva Musallam Xikmatovna

Buxoro Viloyat Buxoro tumani 46-son DMTT direktori

Annotatsiya. Maqolada zamonaviy texnologiyalari haqida qisqacha tushunchalar, raqamli axborot texnologiya vositalari, raqamli axborot texnologiyalardan foydalanish usullari va imkoniyatlari kabi muhim amallar to'g'risida ma'lumotlar keltirilgan.

Аннотация. В статье содержится информация о важных мероприятиях, таких как краткие понятия о цифровых информационных технологиях, средствах цифровых информационных технологий, методах и возможностях использования цифровых информационных технологий.

Annotation. The article contains information about important actions such as brief concepts of digital information technologies, digital information technology tools, methods and possibilities of using digital information technologies.

Kalit so'zlar. Raqamli texnologiyalar, ta'lim jarayonlari, natijalar, pedagoglar, samaradorlik, Raqamli texnologiya vositalari.

Ключевые слова. Цифровые технологии, образовательные процессы, результаты, педагоги, эффективность, Инструменты цифровых технологий.

Keywords. Digital technologies, educational processes, results, pedagogues, effectiveness, Digital technology tools.

Maktabgacha ta'lim tashkilotlarida zamonaviy texnologiyalardan foydalangan holda ta'lim samaradorligini oshirish - bu bugungi kunda pedagogik jarayonlarni rivojlantirish va bolalar rivojlanishini ta'minlashda muhim yondashuvlardan biridir. Zamonaviy texnologiyalar ta'limni yanada samarali va interaktiv qilish, o'quvchilarni bilim olish jarayoniga yanada jalb etish, hamda ta'lim sifatini oshirishga xizmat qiladi.

Zamonaviy texnologiyalarning ta'lim jarayoniga qo'shadigan foydalari

- **O'quv materiallarining boyligi:** Internet va multimediya resurslari orqali bolalar turli mavzular bo'yicha keng qamrovli materiallarga, interaktiv darslar, videolar, virtual ekskursiyalar va o'yinlarga ega bo'ladilar.
- **Shaxsiylashtirilgan o'qitish:** Kompyuter dasturlari, o'quv ilovalari va mobil ilovalar yordamida bolalar o'z yoshi va qobiliyatiga mos materiallar bilan

ishlashlari mumkin. Bu o'z navbatida, ta'limni individual yondashuv asosida tashkil etishga imkon yaratadi.

➤ **Qiziqarli va interaktiv darslar:** Zamonaviy texnologiyalar bolalar uchun qiziqarli o'yinlar, testlar, virtual o'yinlar, va interaktiv mashg'ulotlarni yaratishga yordam beradi. Bu, o'z navbatida, ta'limni qiziqarli va samarali qiladi.

Texnologiyalarning muhim rolini hisobga olgan holda, maktabgacha ta'lim tizimida ularni qo'llash quyidagi yo'nalishlarda amalga oshirilishi zarur:

✚ **Yangi texnologiyalarni ta'lim jarayoniga integratsiya qilish:** Pedagoglar va bolalar uchun texnologik vositalarni joriy etish va uni muntazam ravishda yangilab borish, ta'limda o'zgartirishlar kiritish.

✚ **Innovatsion ta'lim platformalarini yaratish:** Ta'limning samaradorligini oshirish uchun yangi onlayn resurslar va platformalar yaratish, bolalar va o'qituvchilar uchun interaktiv darslar va o'yinlarni ishlab chiqish.

✚ **Pedagoglarning malakasini oshirish:** O'qituvchilarni texnologiyalardan samarali foydalanish bo'yicha o'quv dasturlari bilan ta'minlash, ularga yangi metodlar va pedagogik innovatsiyalarni o'rgatish.

Ta'limda raqamli texnologiyalardan foydalanish boshqa sohalarga nisbatan dolzarb hisoblanadi. Bugungi kunda raqamli ta'lim texnologiyalar ta'lim tizimining barcha bosqichlarida qo'llanilmoqda. Ushbu texnologiyadan foydalanish uchun avvalo uning imkoniyatlari bilan bog'liq bilim, ko'nikma va malakalar bo'lishi lozim. Ana shundagina raqamli ta'lim texnologiyasidan kutilgan samaraga erishiladi. Oliy ta'lim muassasalarida raqamli texnologiyalardan foydalanish ko'p sonli elektron darslik va elektron o'quv qo'llanmalarni ta'lim jarayonida qo'llash va u orqali o'quv mashg'ulotlarini tashkil etish, masofaviy ta'limni yo'lga qo'yish, bosqaruv faoliyatini masofaviy tashkil etish, talabalar fikr mulohazalarini doimiy bilib borish, avtomatlashgan nazorat sinovlarini tashkil etish maqsadli bo'ladi.

Raqamli axborot texnologiyalarining ta'lim jarayonlariga joriy etilishi:

- o'rganilayotgan hodisa va jarayonlarni modellashtirish orqali fan sohasini chuqur o'zlashtirilishiga;
- o'quv faoliyatining xilma-xil tashkil etilishi hisobiga tinglovchining mustaqil faoliyati sohasining kengayishiga;
- interaktiv muloqot imkoniyatlarining joriy etilishi asosida o'qitish jarayonini individuallashtirish
- sun'iy intellekt tizimi imkoniyatlaridan foydalanish orqali tinglovchining o'quv materiallarini o'zlashtirish strategiyasini egallashiga;
- axborot jamiyati a'zosi sifatida unda axborot madaniyatining shakllanishiga;

- o'rganilaëtgan jarayon va hodisalarni kompyuter texnologiyalari vositasida taqdim etish, o'quvchilarda fan asoslariga qiziqishni va faollikni oshirishga olib kelishi bilan muhim ahamiyat kasb etadi.

Ta'lim jarayonida raqamli texnologiyalardan foydalanish quyidagi natijalarga olib keladi:

- berilayotgan materialni chuqur va mukammal o'zlashtirish imkoniyati va uni ta'lim oluvchi xotirasida uzoq muddat saqlanishi va zarur bo'lganda amaliyotga qo'llash darajasi ortadi;

- axborotni turli shaklda (matn, video, ovoz, grafika, animatsiya ,...) berilishi ta'lim oluvchilarni diqqatini tortadi va ularni fanga qiziqishini uyg'otadi;

- kompyuter "nazoratchi" funksiyasini bajarib ta'lim oluvchining didaktik topshiriqlar, test savollari, muammoli vaziyatlarga bergan javoblarini, ya'ni o'zlashtirganlik darajasini aniqlab natijalarini monitorda ko'rsatadi;

- dars jarayonida ta'lim oluvchilar faoliyatini boshqaruvchi vosita bo'lib xizmat qiladi va bajarilishi lozim bo'lgan topshiriqlar soni keskin ortadi, buning natijasida egallanishi lozim bo'lgan bilimlar hajmining oshishiga olib keladi;

- o'quv mashg'ulotining tarkibiy tuzilishini modifikatsiyalash, ya'ni pedagog tomonidan bajarilayotgan ko'pgina tashkiliy ishlarni kompyuter texnikasi yordamida amalga oshirilib vaqt tanqisligi muammosi kamayadi;

- Ta'lim oluvchi faol ishtirokchiga aylanib, mustaqil ta'lim olish imkoniyati sohalari kengayadi va o'qituvchi bilan erkin hamda teng muloqotga kirisha oladigan hamkorga aylanadi.

Zamonaviy texnologiyalarning pedagogik jarayonda o'rni

➤ **Samarali va tezkor aloqa:** Internet va mobil ilovalar orqali o'qituvchilar va ota-onalar o'rtasida doimiy aloqa o'rnatiladi, bu esa bolalarning ta'lim jarayonini yaxshilashga yordam beradi.

➤ **Kengaytirilgan o'quv imkoniyatlari:** Texnologiyalar yordamida ta'limning imkoniyatlari kengayadi. Bolalar turli xil resurslar, dasturlar va o'quv materiallari orqali bilim oladi, o'zlariga kerakli mavzularni osonlik bilan o'rganish imkoniga ega bo'ladi.

➤ **Yangi pedagogik usullar:** Zamonaviy texnologiyalar yordamida o'qituvchilar yangi pedagogik usullarni ishlab chiqishlari, interaktiv darslar, o'yinlar va simulyatsiyalarni o'tkazishlari mumkin.

Xulosa shuki: Zamonaviy texnologiyalarni maktabgacha ta'lim tashkilotlarida samarali qo'llash bolalar uchun ta'lim jarayonini qiziqarli va samarali qiladi, ularning ta'limga bo'lgan qiziqishini oshiradi va bilim olishni osonlashtiradi. Bu jarayon nafaqat o'quvchilarning rivojlanishiga, balki o'qituvchilarning kasbiy malakasining oshishiga ham ijobiy ta'sir ko'rsatadi. Shuningdek, texnologiyalarning maktabgacha

ta'limda muvaffaqiyatli joriy etilishi, ta'lim tizimining umumiy sifatini oshiradi va o'quvchilarning kelajakdagi muvaffaqiyatlariga zamin yaratadi.

Zamonaviy texnologiyalar maktabgacha ta'lim tizimida ta'lim samaradorligini oshirish uchun katta imkoniyatlar yaratadi. Texnologiyalarni samarali qo'llash bolalarning qiziqishini oshirish, bilim olish jarayonini interaktiv va o'zlashtirishni osonlashtiradi. O'qituvchilarni texnologik malakasini oshirish va yangi innovatsion metodlardan foydalanish ta'lim sifatini yanada yuqori darajaga ko'tarishga yordam beradi. Bu jarayonni muvaffaqiyatli amalga oshirish uchun pedagoglar, ota-onalar va ta'lim tizimi mutasaddilari o'rtasida o'zaro hamkorlik muhim ahamiyatga ega.

Foydalanilgan adabiyot ro'yxati.

1. Mamarajabov M., Tursunov S. Kompyuter grafikasi va Web dizayn. darslik. – T.: «Cho'lpon», 2013.
2. Yuldashev U., Mamarajabov M., Tursunov S. Pedagogik Web-dizayn. O'quv qo'llanma – T.: “Voris”, 2013.
3. Aripov M., Fayziyeva M., Dottoyev S. Web-texnologiyalar. O'quv qo'llanma. – T.; “Faylasuflar jamiyati”, 2013
4. D.Sayfurov, Fayziyeva M. Ta'limda ilg'or axborot-kommunikatsiya texnologiyalari moduli bo'yicha o'quv-uslubiy majmua. Toshkent davlat pedagogika universiteti huzuridagi pedagog kadrlarni qayta tayyorlash va ularning malakasini oshirish tarmoq markazi. 2017-y.

YANGI TAHRIRDAGI KONSTITUTSIYADA ADVOKATURANING O'RNI

Sultonova Sabohatxon Ikromjon qizi
Toshkent Davlat Transport Universiteti
Iqtisodiyot fakulteti 4-kurs Yu-2a guruh talabasi

Annotatsiya: Advokatura O'zbekiston Respublikasi Konstitutsiyasiga muvofiq O'zbekiston Respublikasi fuqarolari, ajnabiy fuqarolar, fuqaroligi bo'lmagan shaxslarga, korxonalar, muassasalar, tashkilotlarga yuridik yordam ko'rsatadi. Ushbu maqolada, Advokatura tushunchasi, ularning faoliyati va prinsplari, Advokaturaning O'zbekiston Respublikasi Konstitutsiyasidagi o'rni haqida ma'lumotlar berilgan.

Kalit sozlar: O'zbekiston Respublikasi, Konstitutsiya, Prezident, Advokatura, advokat, qonun, modda, inson huquqlari, jismoniy va yuridik shaxslar.

Аннотация: Адвокатура оказывает юридическую помощь гражданам Республики Узбекистан, иностранным гражданам, лицам без гражданства, предприятиям, учреждениям и организациям в соответствии с Конституцией Республики Узбекистан. В данной статье представлена информация о понятии адвокатуры, её деятельности и принципах, а также о роли адвокатуры в Конституции Республики Узбекистан.

Ключевые слова: Республика Узбекистан, Конституция, Президент, адвокатура, адвокат, право, статья, права человека, физические и юридические лица.

Abstract: Advocacy provides legal assistance to citizens of the Republic of Uzbekistan, foreign citizens, stateless persons, enterprises, institutions, and organizations in accordance with the Constitution of the Republic of Uzbekistan. This article provides information about the concept of Advocacy, its activities and principles, the role of Advocacy in the Constitution of the Republic of Uzbekistan.

Keywords: Republic of Uzbekistan, Constitution, President, Advocacy, lawyer, law, article, human rights, physical and legal entities.

KIRISH

Advokatura - inson huquqlari himoyachisi, qonun namunalariga muvofiq tarzda insonlarning huquqlarini himoya qiluvchi va ularni qonunchilik jarayonida muvozanatga soluvchi shaxslarning ihtiyoriy birlashishidan tashkil topgan mustaqil instituti hisoblanadi. U huquq tizimining yadrosidir, o'zida jamoatning adolatga, huquqiy tartibga va inson huquqlarining himoyalanganligiga oid muhim vazifalarni aks ettiradi. Shuningdek u tomonidan, jismoniy va yuridik shaxslarning huquqlari va

qonuniy manfaatlari himoya qilinadi hamda bir qator demokratik prinsiplarga tayangan holda yuqori malakali yuridik yordam ko'rsatiladi. Bu prinsiplar quyidagilardan iboratdir; qonum ustuvorligi, mustaqillik, advokatning kasb etikasi qoidalariga, advokatlik siri va advokatlik qasamyodiga qat'iy rioya etish, insonparvarlik va b.

ASOSIY QISM

Yangi O'zbekiston Konstitutsiyasida advokatura institutiga alohida e'tibor qaratilgan bo'lib, bu sohaga yanada mustahkam huquqiy asoslar yaratildi. Advokatlarning huquq va majburiyatlari, ularning kasbiy faoliyatining asosiy tamoyillari, advokatlar palatasi va boshqa advokatlik tuzilmalari haqida batafsil qoidalar belgilandi. Ushbu o'zgarishlar advokatlarning mustaqilligini kafolatlash va ularning faoliyatiga tashqi aralashuvni cheklash orqali adolatni ta'minlashga qaratilgan.

Konstitutsiya advokatlarning mijozlar manfaatlarini himoya qilishdagi erkinligini ta'minlaydi va ularga o'z kasbiy qarorlarini mustaqil ravishda qabul qilish huquqini beradi. Davlat organlari va boshqa tashkilotlar tomonidan advokatlik faoliyatiga aralashuv qat'iy taqiqlanadi. Advokatlar o'z mijozlari huquq va manfaatlarini qonuniy asosda himoya qilishi, mijozlari bilan o'zaro ishonchli va halol munosabatlarni saqlashi lozimligi ta'kidlangan. Shu bilan birga, advokatlar o'z faoliyatida yuqori professional darajani namoyon etishi ham muhim talab sifatida ko'rsatilgan.

Advokatura sohasidagi boshqaruv va nazorat funksiyalarini amalga oshirish uchun Advokatlar palatasi va boshqa advokatlik tuzilmalari tashkil etilishi ko'zda tutilgan. Ushbu tuzilmalar advokatlarning kasbiy faoliyatini nazorat qiladi, ularning huquq va manfaatlarini himoya qilishda ko'maklashadi va ularning malakasini oshirish bo'yicha chora-tadbirlarni amalga oshiradi. Bu tuzilmalar, shuningdek, advokatlik faoliyatini xalqaro standartlarga moslashtirish va advokatlar o'rtasida hamkorlikni rivojlantirishga xizmat qiladi.

Yangi Konstitutsiyada advokatlarning mustaqilligi va kasbiy faoliyatining huquqiy kafolatlari xalqaro standartlarga mos ravishda ishlab chiqilgan bo'lib, bu nafaqat advokatlik sohasini rivojlantirish, balki fuqarolarning huquqiy himoyasini kuchaytirish va adolat tamoyillariga asoslangan jamiyat qurish yo'lida muhim qadamdir. Ushbu huquqiy asos advokatlarning xalq manfaatlarini himoya qilishdagi rolini yanada kuchaytirib, sud-huquq tizimiga bo'lgan ishonchni mustahkamlaydi.

Qonunga muvofiq, Advokatura - huquqiy institut bo'lib, u advokatlik faoliyati bilan shug'ullanuvchi shaxslar hamda xususiy advokatlik amaliyoti bilan shug'ullanuvchi ayrim shaxslarning mustaqil, ko'ngilli, kasbiy birlashmalarini o'z ichiga oladi. Advokatura O'zbekiston Respublikasi Konstitutsiyasiga muvofiq

O‘zbekiston Respublikasi fuqarolari, ajnabiy fuqarolar, fuqaroligi bo‘lmagan shaxslarga, korxonalar, muassasalar, tashkilotlarga yuridik yordam ko‘rsatadi.¹

Yurtimizda olib borilayotgan ulkan islohatlar natijasida, barcha sohalarda, keng ko‘lamli ishlar amalga oshirilmoqda. Shuningdek Advokatura sohasida ham yuqori natijalarga erishilmoqda. Bunga “Advokatura to‘g‘risida”gi O‘zbekiston Respublikasi Qonunining (09.04.2017) qabul qilinishi natijasidamamlakatda advokatura sohasiga bo‘lgan e‘tiborni va fuqarolarning yuridik yordam olishga bo‘lgan huquqini kengaytirganini misol qilishimiz mumkin.

Bundan tashqari «Advokatura faoliyatiga zamonaviy axborot-kommunikatsiya texnologiyalarini keng joriy etish chora-tadbirlari to‘g‘risida»gi Prezident qarori (PQ–263, 30.05.2022-y) qabul qilingani ham katta ahamiyatga ega. Qarorga ko‘ra, 2023 yil 1 yanvardan fuqarolarga yuridik yordam ko‘rsatish jarayonlarini raqamlashtirish, advokatura sohasini sudlar va huquqni muhofaza qiluvchi organlar hamda boshqa davlat organlari faoliyati bilan integratsiya qilishni nazarda tutuvchi «Yuridik yordam» axborot tizimi ishga tushiriladi.²

Shuningdek, O‘zbekiston Respublikasining 2023-yil 30-aprel kuni o‘tkazilgan O‘zbekiston Respublikasi referendumida umumxalq ovoz berish orqali qabul qilingan, yangi tahrirdagi O‘zbekiston Respublikasi Konstitutsiyasida Advokatura uchun alohida bob ajratilganligi yaqqol misol bo‘la oladi. O‘zbekiston Respublikasi Konstitutsiyasining XXIV-bobi advokatura institutiga bag‘ishlangan bo‘lib, advokaturaning asosiy mohiyati va vazifalari ochib berilgan. Bu bilan advokaturaning Konstitutsiyaviy-huquqiy institut sifatidagi maqomi yanada oshirildi.

Konstitutsiyasining Advokatura bobida quyidagilar belgilangan.

•Jismoniy va yuridik shaxslarga malakali yuridik yordam ko‘rsatish uchun advokatura faoliyat ko‘rsatadi.

•Advokatura faoliyati qonuniylik, mustaqillik va o‘zini o‘zi boshqarish prinsiplariga asoslanadi.

•Advokaturani tashkil etish va uning faoliyati tartibi qonun bilan belgilanadi. (141-m)

•Advokat o‘z kasbiy vazifalarini amalga oshirayotganda uning faoliyatiga aralashishga yo‘l qo‘yilmaydi.

•Advokatga o‘z himoyasidagi shaxs bilan moneliksiz va xoli uchrashish, maslahatlar berish uchun shart-sharoitlar ta‘minlanadi.

¹ O‘zbekiston Respublikasining 27.12.1996 yildagi 349-I-son “Advokatura to‘g‘risida”gi qonuni // Qonunchilik ma‘lumotlari milliy bazasi, 21.04.2021-y., 03/21/683/0375-son //

² O‘zbekiston Respublikasi Prezidentining 30.05.2022 yildagi PQ-263-son “Advokatura faoliyatiga zamonaviy axborot-kommunikatsiya texnologiyalarini keng joriy etish chora-tadbirlari to‘g‘risida” gi qarori // Qonunchilik ma‘lumotlari milliy bazasi, 30.05.2022-y., 07/22/263/0456-son //

•Адвокат, uning sha'ni, qadr-qimmati va kasbiy faoliyati davlat himoyasida bo'ladi va qonun bilan muhofaza qilinadi. (142-m)³

Ushbu moddalardan Advokatura faoliyatining asosiy prinsiplariga, quyidagicha ta'rif berishimiz mumkin:

Yuridik yordam ko'rsatish: Advokatura, jismoniy va yuridik shaxslarga malakali yuridik yordam berish maqsadida tashkil etilgan. Agar bir kishiga huquqiy masalalarda yordam kerak bo'lsa, u advokatga murojaat qila oladi va uning yordamiga ega bo'lishi mumkin.

Qonuniylik, mustaqillik va o'zini boshqarish prinsiplariga asoslanish: Advokatura faoliyati qonuniylik, mustaqillik va o'zini boshqarish prinsiplariga asoslanadi, ya'ni har bir advokat o'z faoliyatini qonuniy tartibga asoslanib bajaradi va mustaqil ravishda amalga oshiradi. Advokat, o'z faoliyatini mustaqil ravishda bajaradi va qonuniy tartibga rioya qiladi.

Qonunlar bilan belgilanishi: Advokaturani tashkil etish va uning faoliyat tartibi qonunlar bilan belgilanadi. Bu, advokatura faoliyatining tartibga solishida qonunlarni asos qabul etish va ularni amalga oshirish prinsipi hisoblanadi.

Advokatning faoliyatiga aralashishning taqiqlanishi: Advokatning faoliyatiga aralashish uchun qonuniy cheklanmalar mavjud. Advokat o'z kasbiy vazifalarini amalga oshirayotganda uning faoliyatiga aralashishga yo'l qo'yilmaydi. Bu, advokatning mustaqil faoliyati va muhofazasi uchun muhim prinsipdir.

Moneliksiz va xoli uchrashish imkoniyati: Advokatga o'z himoyasidagi shaxslar bilan moneliksiz va xoli uchrashish, maslahatlar berish uchun shart-sharoitlar ta'minlanadi. Bu, advokatning himoyasidagi shaxs bilan muammolarini maslahatlashishi uchun zarur sharoitlarni ta'minlashga oid prinsipdir.

Advokatning davlat himoyasida bo'lishi va qonun bilan muhofaza qilinishi: Advokat, uning sha'ni, qadr-qimmati va kasbiy faoliyati davlat himoyasida bo'lib, qonunlar bilan muhofaza qilinadi. Bu, advokatning huquqiy himoyasi va qonunlar orqali himoyalanganligini ta'minlashga oid prinsipdir.

Ushbu misollar advokatura faoliyati prinsiplarini amaliy ko'rinishda ta'kidlaydi va qonunlar bilan cheklanib belgilangan tartibda amalga oshirilishi kerakligini ko'rsatadi.

Xulosa: Qabul qilingan qonunlar sabab, kelajakda advokatura, huquqiy sohaning turli qatlamlari bilan yana yuqori darajada integrallashishi kutilmoqda. Advokatlar esa, soha bo'yicha mutaxassisliklarni kengaytirish, huquqiy tartibotni rivojlantirish, huquqiy xizmatlarni yuqori sifatda va adolatli taqdim etishi, shuningdek, texnologiyalardan foydalanishi va yangi yondashuvlarni qabul qilish orqali, o'zlarining faolliklarini kuchaytirishga diqqat qaratishlari kerak.

³ O'zbekiston Respublikasi Konstitutsiyasi 01.05.2023 // Qonunchilik ma'lumotlari milliy bazasi, 01.05.2023-y., 03/23/837/0241-son//

Shuningdek, Advokat o'z professional faoliyatida amaldagi qonunchilik talablariga, Advokatning kasb etikasi qoidalariga, advokatlik siri va advokat qasamyodiga rioya etishi, o'ziga yuridik yordam so'rab murojaat etgan jismoniy hamda yuridik shaxslarning huquqlari va qonuniy manfaatlarini himoya qilishning qonunda nazarda tutilgan vositalari hamda usullaridan foydalanishi shart.⁴

Advokatura tizimi, advokatlar va ularning faoliyati qonunlar bilan belgilanadi va bu moddalar advokatlar tomonidan ularning vazifalarini samarali va mas'uliyatli bajarishlariga oid asosiy qoidalarni ta'minlaydi. Bu qonunlar huquqiy sistemning asosiy tuzilmalaridan birini tashkil etadi va huquqiy himoya sohasida amalga oshirilgan tizimning integrativ qismi hisoblanadi.

Foydalanilgan adabiyotlar:

1. O'zbekiston Respublikasi Konstitutsiyasi 01.05.2023 // Qonunchilik ma'lumotlari milliy bazasi, 01.05.2023-y., 03/23/837/0241-son//
2. O'zbekiston Respublikasining 27.12.1996 yildagi 349-I-son "Advokatura to'g'risida"gi qonuni // Qonunchilik ma'lumotlari milliy bazasi, 21.04.2021-y., 03/21/683/0375-son //
3. O'zbekiston Respublikasi Prezidentining 30.05.2022 yildagi PQ-263-son "Advokatura faoliyatiga zamonaviy axborot-kommunikatsiya texnologiyalarini keng joriy etish chora-tadbirlari to'g'risida" gi qarori // Qonunchilik ma'lumotlari milliy bazasi, 30.05.2022-y., 07/22/263/0456-son //
4. Axmadovich S. B. O'zbekiston Respublikasida advokatlik faoliyatining tashkiliy shakllari //Yangi O'zbekiston taraqqiyotida tadqiqotlarni o'rni va rivojlanish omillari. – 2024. – T. 10. – №. 1. – C. 20-25.
5. Abdixalil M.O. O'zbekistonning yangi konstitutsiyasi: mustaqil davlatning yangi qadami //Modern education and development. – 2024. – T. 15. – №. 2. – C. 73-75.
6. Abduzairova N. A. Improving the legal status of advocates and advocacy formations based on international standards //Oriental Journal of History, Politics and Law. – 2021. – C. 6-26.

⁴ O'zbekiston Respublikasining 27.12.1996 yildagi 349-I-son "Advokatura to'g'risida"gi qonuni // Qonunchilik ma'lumotlari milliy bazasi, 21.04.2021-y., 03/21/683/0375-son //

SOLIQ TARIXI VA DAVLATLAR KESIMIDA TAHLIL

*Oriental universiteti “Iqtisodiyot va turizm”
kafedrasi v.b dotsenti, i.f.n., Ergashov I.O.*

Email - ilxomjonergashev849@gmail.com

*Toshkent davlat iqtisodiyot universiteti
“Soliq va budjet hisobi” fakulteti talabasi*

Muzaffarov M. Q

Email- muzaffarovmusoxon7@gmail.com

Annotatsiya. Maqolada soliq tizimining tarixiy rivojlanishi va davlatlar miqyosida iqtisodiy jarayonlarga ta'siri haqida tahlil qilingan. Tadqiqotning asosiy maqsadi, turli davrlar va hududlarda soliq siyosatining o'ziga xosliklarini aniqlash va ularning ijtimoiy-iqtisodiy barqarorlikka ta'sirini o'rganishdir. Maqola natijalari shuni ko'rsatadiki, soliq siyosati davlatning iqtisodiy rivojlanishi va moliyaviy mustahkam bo'lishiga katta ta'sir qiladi. Maqola yakunida davlatlar uchun samarali va barqaror soliq siyosatini yaratishga yordam beradigan tavsiyalar berilgan.

Kalit so'zlar: Soliq tizimi, tarixiy rivojlanish, davlatlar kesimida tahlil, ijtimoiy adolat, iqtisodiy o'sish, soliq siyosati, feodal tizim, progresiv soliq, islom soliq tizim, barqarorlik, soliq yuklari, samarali soliq siyosati

Kirish

Soliq tizimi tarixan davlatning eng muhim boshqaruv vositalaridan biri bo'lib kelgan. U faqat davlat daromad manbai sifatida emas, balki jamiyatning iqtisodiy va ijtimoiy rivojlanishiga ta'sir etuvchi omil sifatida ham e'tiborni tortadi. Davlatlar soliq tizimlarini o'z iqtisodiy sharoitlari va siyosiy maqsadlariga mos ravishda shakllantirgan, bu esa turli hududlarda o'ziga xos tizimlarning paydo bo'lishiga olib kelgan. Masalan, qadimgi Misrda soliqlar asosan qishloq xo'jaligiga asoslangan iqtisodiyotga moslashtirilgan bo'lib, hosildan belgilangan ulush sifatida yig'ilgan. Rim imperiyasida esa soliq tizimi keng miqyosli savdo va fuqarolik tuzilmalariga xizmat qilib, kuchli iqtisodiy poydevorni ta'minlagan. Keyingi asrlarda, Yevropa davlatlarida feodal soliq tizimlari jamiyatning iqtisodiy va ijtimoiy tarkibini belgilovchi asosiy omil bo'ldi. Bugungi globallashtirilgan dunyoda esa soliq tizimlari davlatlarning iqtisodiy barqarorligi va fuqarolar farovonligini ta'minlash vositasi sifatida yangicha ahamiyat kasb etmoqda. Masalan, Skandinaviya davlatlarida soliqlar davlat xizmatlarini moliyalashtirishga qaratilgan bo'lsa, AQShda soliq imtiyozlari tadbirkorlikni rag'batlantirish uchun qo'llaniladi. Ushbu maqola turli davlatlar va davrlar kesimida soliq tizimining shakllanishi va rivojlanish jarayonlarini tahlil qilishni maqsad qiladi. Tadqiqot orqali tarixiy tajribalarning bugungi iqtisodiy siyosatga ta'sirini aniqlash va samarali soliq siyosatini taklif qilishga e'tibor qaratilgan.

Metodologiya

Ushbu tadqiqot soliq tizimining tarixiy rivojlanishi va davlatlar kesimidagi o'zgarishlarini o'rganishga qaratilgan bo'lib, qiyosiy tahlil va tarixiy yondashuv

usullaridan foydalanildi. Maqsad - turli davr va davlatlarda soliq tizimining shakllanishini, uning iqtisodiy va ijtimoiy ta'sirini aniqlashdir. Tadqiqot davomida birlamchi va ikkilamchi ma'lumotlar ishlatildi:

Birlamchi ma'lumotlar: Qadimgi Misr, Rim imperiyasi va Yevropa davlatlarining tarixiy hujjatlari, soliq siyosatiga oid huquqiy hujjatlar, soliq kodekslari.

Ikkilamchi ma'lumotlar: Ilmiy maqolalar, iqtisodiy tahlil hisobotlari, tarixiy adabiyotlar va xalqaro tashkilotlarning soliq siyosatiga oid ma'lumotlari (masalan, OECD va BMT hisobotlari).

Tarixiy tahlil: Soliq tizimlarining shakllanishi va rivojlanish jarayonlarini o'rganish uchun tarixiy ma'lumotlar tahlil qilindi. Masalan, qadimgi Misr va Rim soliq tizimlari bilan zamonaviy Skandinaviya va AQSh tizimlari solishtirildi.

Qiyosiy tahlil: Davlatlar o'rtasidagi soliq tizimidagi o'xshashlik va farqlar aniqlanib, ular iqtisodiy rivojlanishga qanday ta'sir qilgani baholandi.

Tahlil va tahlil natijalari

Soliq tizimlarining tarixiy rivojlanishi davlatlarning siyosiy, iqtisodiy va ijtimoiy barqarorligida muhim o'rin tutgan. Tarix davomida har bir davlat o'zining iqtisodiy va siyosiy sharoitlariga mos ravishda soliq siyosatini ishlab chiqqan. Bu jarayon turli davrlarda va hududlarda farqlanuvchi yondashuvlarni keltirib chiqargan. Soliq siyosatining asosiy vazifasi davlat daromadini ta'minlash bo'lsa-da, u jamiyatning iqtisodiy faolligini boshqarish, ijtimoiy adolatni ta'minlash va resurslarni qayta taqsimlashda ham muhim rol o'ynagan.

SOLIQ TIZIMLARINING TARIXIY TAHLILI

1-jadval

DAVRLAR	DAVLATLAR VA TUZUMLAR	TIZIMNING XUSUSIYATLARI	NATIJALARI VA TA'SIRI
QADIMGI DAVR	MISR	Soliq hosildan olinib , davlat xizmatlarini ta'minlashga yo'naltirilgan	Barqarorlikni ta'minlangan, ammo iqtisodiy faollikni cheklagan
	RIM	Murakkab tizim: savdo va fuqarolar soliqlari asosiy daromad manbai	Iqtisodiy o'sishga xizmat qilgan, lekin og'ir yuklari ba'zi davrlarda isyonlarga olib kelgan
O'RTA ASRLAR	YEVROPA (Feodal tuzum)	Yer egalari tomonidan soliq belgilangan , oddiy xalq katta yuk ostida qolgan	Ijtimoiy ziddiyatlarni kuchaytirgan, Fransiyada inqilobga sabab bo'lgan
	Islom mamlakatlari	Shariat asosida zakot va jizya soliqlari qo'llangan	Adolatli taqsimot iqtisodiy barqarorlikka xizmat qilgan

ZAMONAVIY DAVR	<i>Skandinaviya davlatlari</i>	Yuqori soliqlar orqali ijtimoiy xizmatlar (ta'lim, tibbiyot) rivojlantirilgan	Ijtimoiy tenglik va barqarorlik ta'minlangan
	<i>AQSH</i>	Soliq imtiyozlari orqali tadbirkorlik va innovatsiyalarni rag'batlantirishga e'tibor berilgan	Raqobotbardosh iqtisodiyot shakllangan

NATIJA	Izoh
Iqtisodiy rivojlanishga ta'siri	Soliq tizimlari iqtisodiy o'sishni rag'batlantiruvchi yoki cheklovchi rol o'ynagan.
Ijtimoiy adolatni ta'minlash	Adolatli tizimlar ziddiyatlarni kuchaytirgan
Soliq yukining taqsimoti	Soliq yukining adolatli taqsimlanishi iqtisodiy faollikni oshirgan, notekis taqsimot esa ijtimoiy zo'riqishga olib kelgan
Tarixiy tajribaning dolzarbligi	Tarixiy tajribalardan o'rganish orqali zamonaviy samarali soliq siyosatini ishlab chiqish mumkin

2-jadval

Natijalar shuni ko'rsatadiki, barqaror iqtisodiy tizim va ijtimoiy adolatni ta'minlash uchun soliqlar adolatli va strategik tarzda belgilanishi kerak. Har bir davlatning soliq siyosati o'z sharoitlariga mos ravishda ishlab chiqilishi lozim.

Xulosa va takliflar

Soliq tizimlarining tarixiy rivojlanishi va ularning davlatlar kesimida tahlili, iqtisodiy o'sish, ijtimoiy tenglik va barqarorlikni ta'minlashda qanday muhim rol o'ynaganini ko'rsatdi. Turli davrlarda qo'llangan soliq siyosatlari davlatlar tomonidan o'z iqtisodiy va ijtimoiy maqsadlariga erishishda turlicha ta'sir ko'rsatgan. Misrning qadimgi davridagi qishloq xo'jaligi mahsulotlariga solingan soliqlar, Rim imperiyasining savdo va yer soliqlari tizimi, feodal davrdagi soliqlar va islom mamlakatlaridagi shariatga asoslangan soliq tizimlari o'rtasida o'ziga xos farqlar mavjud bo'lsa-da, har biri o'z zamonasining ijtimoiy va iqtisodiy shartlariga moslashgan.

Takliflar:

Zamonaviy davlatlar soliq tizimlarini o'z iqtisodiy sharoitlariga moslashtirishlari kerak. Soliq stavkalarini adolatli va ijtimoiy tenglikni ta'minlaydigan tarzda belgilash muhim.

Tarixiy tajribalardan o'rganish orqali davlatlar o'z soliq tizimlarini takomillashtirishlari, ortiqcha soliq yuklarini kamaytirishlari va iqtisodiy faollikni rag'batlantirishlari lozim.

Soliqdan olingan daromadlarni ijtimoiy xizmatlarga yo'naltirish, sog'liqni saqlash, ta'lim va boshqa muhim sohalarda yuksaltirish orqali jamiyatda tenglikni oshirish zarur.

Davlatlar o'rtasida soliq siyosatining koordinatsiyasi va hamkorligi global iqtisodiy barqarorlikni ta'minlashda muhim ahamiyatga ega.

Shu bilan birga, soliq tizimlarining tarixiy va zamonaviy tahlili, davlatlar uchun samarali soliq siyosatlarini ishlab chiqish, ijtimoiy adolatni ta'minlash va iqtisodiy rivojlanishni qo'llab-quvvatlashda yordam beradi.

Foydalanilgan adabiyotlar.

1. Musgrave, R. A., & Musgrave, P. B. (1989). *Public Finance in Theory and Practice*. McGraw-Hill.
2. Tanzi, V., & Zee, H. H. (2000). *Tax Policy for Developing Countries*. IMF Working Paper.
3. Slemrod, J. (1996). *High Taxation and Economic Growth: A Review of Empirical Studies*. *National Tax Journal*.
4. Stiglitz, J. E. (2000). *Economics of the Public Sector*. W.W. Norton & Company.
5. Alm, J., & Embaye, A. (2013). *The Political Economy of Taxation in Developing Countries*. *Journal of Economic Literature*.
6. Alesina, A., & Perotti, R. (1996). *Income Distribution, Political Instability, and Investment*. *European Economic Review*.
7. OECD. (2020). *Tax Policy Reforms 2020: OECD and Selected Partner Economies*. OECD Publishing.
8. Kaldor, N. (1956). *The Economic Aspects of Taxation*. LSE Economic Development Papers.
9. Adam, C., & Bevan, D. (2006). *Fiscal Policy in Developing Countries*. Oxford University Press.
10. I.M.Niyazmetov, S.A. G'iyasov. SOLIQ NAZARIYASI VA TARIXI .

ГЕРПЕТИЧЕСКИЙ СТОМАТИТ

Ахмадов Иномжон Низомитдин

Узбекистан, Самарканд

*асс. Самаркандского государственного
медицинского университета*

*Курсант: Дустмуродова Зилола Зохитдин қизи
inotjonakhmadov1994@gmail.com*

АННОТАЦИЯ

Герпетический стоматит – это инфекционное поражение слизистой оболочки полости рта, вызванное вирусом простого герпеса (типов ВПГ-1 и ВПГ-2). Клинические исследования показывают, что пик заболеваемости приходится на детей в возрасте от 9 месяцев до 3 лет, а повторные случаи болезни чаще всего происходят до 6 летнего возраста. У подростков и взрослых рецидивы если и возникают, то обычно на фоне ослабленного иммунитета (например, после простуды).

Ключевые слова: Герпетический стоматит, ВПГ-1, ВПГ-2.

Введение.

Герпетический вирусный стоматит принято делить – на «острую первичную» и «рецидивирующую» (хроническую) формы. Развитие острой первичной формы заболевания всегда происходит еще в раннем детском возрасте – это может случиться в период с 3-6 месяцев и до 3 лет. Связано это с тем, что именно в это время у ребенка постепенно исчезают специфические антитела к вирусу герпеса, которые были получены ребенком еще от матери в период беременности (но при этом собственные антитела у ребенка еще не появились).

Герпетический стоматит: фото



У 90% детей – первичный острый герпетический стоматит развивается на фоне еще достаточно высокого остаточного уровня антител (полученных от матери), и поэтому острые симптомы заболевания отсутствуют. Родители в большинстве случаев вообще принимают это состояние за симптомы

прорезывания зубов. Но у 10% детей развитие происходит уже на фоне низкого остаточного уровня антител – в этом случае герпесный стоматит у детей может быть крайне тяжелым и очень болезненным (протекающим в том числе с симптомами интоксикации и обезвоживания).

У каждого седьмого-десятого ребенка – острый первичный герпетический стоматит переходит в хроническую форму с периодически возникающими рецидивами. Однако выбор медикаментозной терапии зависит не от того – первичная острая или хроническая у вас форма герпетического стоматита, а исключительно от тяжести клинических проявлений. И ниже в статье мы подробно остановимся на симптомах, стратегии и схемах лечения вирусного герпетического стоматита. Не менее важный момент – правильная диагностика этого заболевания, т.к. герпетический стоматит нужно прежде всего отличать:

- от афтозного стоматита,
- энтеровирусного везикулярного стоматита (ЭВС),
- от «герпетической ангины».

Важно: правильная диагностика важна потому, что при ЭВС и герпетической ангине будет применяться уже не Ацикловир, а совсем другие группы препаратов. Например, если при герпетическом стоматите в основе лечения лежат средства с противовирусной активностью, то при «герпетической ангине» (которая на самом деле вообще никакого отношения к вирусу герпеса не имеет) – применяется уже антибиотик амоксициллин с клавулановой кислотой, например, Амоксиклав.

Герпетический стоматит у детей.

При остром первичном герпетическом стоматите могут отмечаться такие общие симптомы как – повышенная температура, отсутствие аппетита, мышечные боли, раздражительность, недомогание и головная боль, иногда – покраснение конъюнктивы глаз, увеличение подчелюстных/ шейных лимфатических узлов (лимфоаденопатия), тошнота и рвота. По выраженности этих симптомов можно говорить о легком, среднетяжелом или тяжелом течении этого заболевания.

При легком течении первичного острого герпетического стоматита – лихорадка и другие симптомы интоксикации могут вообще отсутствовать, либо достигать 37,2-37,5 °С. При среднетяжелом течении – температура может повышаться до 38-39 °С, а при тяжелом течении – вплоть до 39,5-40 °С. В своем развитии острый первичный герпетический стоматит проходит 5 стадий: продромальную, катаральную, стадию возникновения высыпаний, стадию угасания и стадию клинического выздоровления (источник).

Если речь идет о рецидивах герпетического стоматита (в том числе у взрослых) – то в продромальный период пациенты жалуются в основном только на зуд или жжение, а также незначительную болезненность некоторых участков слизистой оболочки полости рта. Системные проявления при рецидивах чаще всего вообще отсутствуют, либо слабо выражены. При рецидивирующем герпетическом стоматите – элементы поражения (герпетические пузырьки) часто возникают уже не только на слизистой оболочке полости рта, но уже и на красной кайме губ.

Важно: многие пациенты отмечают, что в местах появления пузырьков они предварительно всегда чувствуют небольшое жжение, зуд или покалывание слизистой оболочки. Очень важно научить пациентов чувствовать этот момент, чтобы начинать лечение герпетического стоматита именно в этот самый начальный период заболевания (в этом случае терапия будет наиболее эффективной).

Симптомы при осмотре полости рта. Главным объективным симптомом герпетического стоматита является образование на слизистой оболочке десен, щек, неба, языка – многочисленных мелких пузырьков (рис.4), которые достаточно быстро вскрываются, превращаясь в болезненные изъязвления (рис.1-3). Пузырьки сначала имеют небольшие размеры около 1 мм, потом они увеличиваются и вскрываются – в результате чего многочисленные мелкие изъязвления сливаются друг с другом, образуя большие по площади изъязвления с зубчатыми границами (рис.5-6).

Герпетические поражения имеют ярко-красный цвет и обычно очень болезненны. Именно из-за болезненности многие дети перестают пить воду – в результате чего еще сильнее ухудшается общее состояние, а также дополнительно развиваются и симптомы обезвоживания (по статистике – примерно у 86% детей). Из-за боли дети также могут отказываться от пищи, у них диагностируется плохой запах изо рта, а также увеличиваются подчелюстные и шейные лимфоузлы.



Проявления герпетического стоматита. Далее происходит следующее – изъязвления постепенно покрываются желтовато-серыми пленками (рис.5-6). Общая длительность заболевания от момента возникновения пузырьков до

эпителизации язв – обычно составляет 10 дней, но, если речь идет о тяжелых формах герпетического стоматита – заживление может произойти только через 2 недели. Если герпетический стоматит у детей является причиной обезвоживания – параллельно возникнет сухость полости рта (+ будет образовываться очень мало мочи).

Однако, если обезвоживания нет, то при стоматите у детей часто наоборот может наблюдаться слюнотечение изо рта. Если одним из мест локализации очагов герпетического стоматита являются десны, то может наблюдаться их выраженная отечность, покраснение + кровоточивость при чистке зубов. В этом случае ставится диагноз «герпетический гингивостоматит» (рис.5-7). Как правило, герпетический стоматит у взрослых и детей сочетается с появлением обычных герпетических высыпаний в углах рта и на красной кайме губ (рис.8).

Герпетический гингивостоматит.



Особенности герпетического стоматита у детей. Выше мы уже сказали, что при развитии вирусного стоматита у детей – симптомы интоксикации могут усугубляться развитием обезвоживания, связанным с отказом ребенка пить воду и принимать пищу. В этих случаях даже при достаточно небольших по размеру герпетических поражениях у ребенка может быть высокая температура и плохое самочувствие. Также у детей (чаще чем у взрослых) – развивается именно «герпетический гингивостоматит», при котором наблюдается резкий отек и покраснение всего десневого края вокруг зубов.

Кроме того, стоит знать, что в отличие от незаразной афтозной формы стоматита – герпесный стоматит у детей и взрослых чрезвычайно заразен. Самый заразный период – с момента разрыва пузырьков и до их полного заживления. Поэтому, если у вас несколько детей, то вам стоит как минимум ограничить их контакты. Кроме того, если ребенок будет трогать герпетические высыпания у рта или облизывать пальцы, а потом потрет этими руками глаза – возможно развитие герпетического поражения глаз. В связи с этим у маленьких детей часто для профилактики рекомендуют закапывать в глаза специальные противовирусные капли.

Особенности герпетического стоматита у взрослых. Как мы уже сказали выше – герпетический вирусный стоматит в полости рта вызывают чаще всего вирус простого герпеса типа ВПГ-1, реже – типа ВПГ-2. Последний по

статистике вызывает около 10% всех случаев герпетического стоматита, причем встречается он в основном только у взрослых. ВПГ-2 — это тип вируса, который ответственен за развитие чаще всего генитального герпеса, но распространение орального секса привело к тому, что этот тип вируса стал также вызывать и стоматит.

Почему на этом стоит особо остановиться. Дело в том, что тип вируса ВПГ-2 является значительно более вирулентным (патогенным, злобным) – в сравнении с типом вируса ВПГ-1. Герпетический стоматит у взрослых, который вызван вирусом герпеса ВПГ-2 – будет протекать значительно тяжелее, а лечиться он будет значительно сложнее. Также у вируса ВПГ-2 намного быстрее возникает устойчивость по отношению к основным противовирусным препаратам, например, к Ацикловиру.

Если у детей Ацикловир является достаточно эффективным, то у взрослых резистентность вирусов простого герпеса к Ацикловиру достигает – примерно 10%, а некоторые последние клинические исследования показывают, что этот показатель у некоторых групп пациентов с иммунодефицитом – может достигать даже 30-36%. Отмечено, что лекарственная устойчивость к ацикловиру развивается чаще у пациентов с ослабленным иммунитетом (неоднократно пропивавших курсы ацикловира), а также у пациентов с вирусом простого герпеса типа ВПГ-2



Первичный герпетический гингивостоматит у взрослого, ВПГ-1. Множество мелких изъязвлений на слизистой оболочке губы и нижней поверхности языка (покрытых белым фибринозным налётом). Межзубные десневые сосочки отёчные, ярко-красные. У взрослых – первичный герпетический гингивостоматит встречается редко.

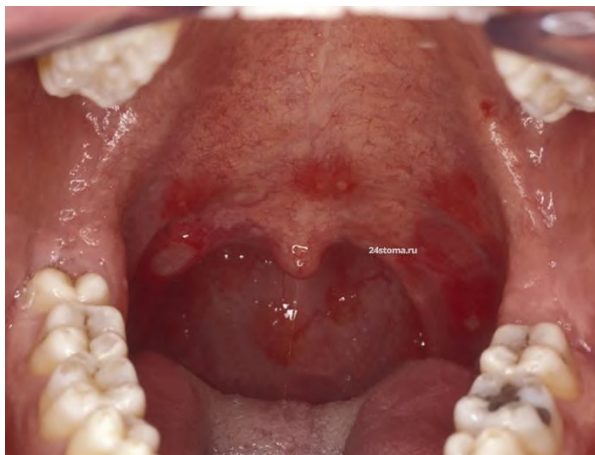

Герпетический стоматит/ гингивостоматит – всегда протекает легче у взрослых, чем у детей. Но при этом у взрослых – в процесс чаще вовлекаются миндалины и задняя стенка глотки (острый герпетический фаринготонзиллит). На фото – изъязвления, пациента беспокоит боль в горле. Редко, но такая локализация герпеса бывает и у детей.

Заключение

Вы должны понимать, что ребенок рождается со стерильной полостью рта, и заражение его вирусом простого герпеса происходит от родителей или родственников (помните об этом, когда целуете ребенка в губы, облизываете его ложечку или берете в рот его соску). Стоит знать, что вы можете заразить ребенка герпесом, даже если у вас вообще нет никаких клинических проявлений (высыпаний), т.к. примерно у 10% взрослых – вирус герпеса постоянно присутствует в слюне.

Литература

1. Shavkatovich O. R. Nizomitdin AI EFFECTIVENESS OF THE USE OF OSTEOPLASTIC MATERIAL" STIMUL-OSS" IN SAMARKAND //Web of Scientist: International Scientific Research Journal. – 2022. – Т. 3. – №. 11. – С. 612-617.
2. Nizomitdin A. I. Modern Methods of Odontopreparation for MetalCeramic for Beginner Prosthodontists //Eurasian Medical Research Periodical. – 2023. – Т. 18. – С. 98-102.
3. Ахмадов И. Н. Нарушения в системе перекисного окисления липидов при парадантозе. – 2023.
4. Sadriev N., Sanakulov J., Akhmedov I. ANALYSIS OF PROFILE TELERENTGOGRAM AND PLANNING ORTHODONTIC TREATMENT OF DENTAL ANOMALIES AND DEFORMATIONS IN CHILDREN AND ADOLESCENTS USING AUTOMATED EQUIPMENT WITH ELEMENTS

ARTIFICIAL INTELLIGENCE" ALLEGRO" //Евразийский журнал технологий и инноваций. – 2023. – Т. 1. – №. 9. – С. 69-71.

5. Sanaqulov J., Sadriyev N., Axmadov I. KERAMIK KIRITMANING BOSHQA RESTAVRATSIYA VOSITALARI BILAN SOLISHTIRISH //Центральноазиатский журнал образования и инноваций. – 2023. – Т. 2. – №. 9 Part 2. – С. 22-26.

6. Ахмадов И. Н. КЛИНИЧЕСКИЕ ОСОБЕННОСТИ И ПРИНЦИПЫ ЛЕЧЕНИЯ АЛЛЕРГИЧЕСКОГО СТОМАТИТА ПРИ ИСПОЛЬЗОВАНИИ ЧАСТИЧНЫХ И ПОЛНЫХ СЪЕМНЫХ ПЛАСТИНОЧНЫХ ПРОТЕЗОВ //ББК. – 2021. – Т. 72. – С. 262.

7. Akhmadov I. et al. VARK DEPARTMENT OF ORTHOPEDIC DENTISTRY //Центральноазиатский журнал образования и инноваций. – 2023. – Т. 2. – №. 10 Part 3. – С. 57-61.

8. Akhmadov I. et al. CERAMIC INLAYS COMPARED TO OTHER RESTORATION PROCEDURES //Евразийский журнал технологий и инноваций. – 2023. – Т. 1. – №. 10. – С. 186-191.

9. Sadriev N. et al. DENTAL IMPLANTOLOGY IN THE DIABETIC PATIENTS //Бюллетень студентов нового Узбекистана. – 2023. – Т. 1. – №. 10. – С. 44-48.

10. Sadriev N. et al. DENTAL IN CHILDREN WITH TRAUMATIC STOMATITIS COMPLEX DENTAL TREATMENT OF DISEASES AND THEIR EVALUATION OF PREVENTION //Центральноазиатский журнал образования и инноваций. – 2023. – Т. 2. – №. 10 Part 3. – С. 62-65.

11. Sadriev N. et al. PREVENTION OF PROSTHETIC DENTISTRY //Бюллетень педагогов нового Узбекистана. – 2023. – Т. 1. – №. 10. – С. 54-57.

12. Санакулов Ж., Садриев Н., Ахмадов И. КОМПЛЕКСНОЕ ОРТОПЕДО-ХИРУРГИЧЕСКОЕ ЛЕЧЕНИЕ АНОМАЛИЙ И ДЕФОРМАЦИЙ ЗУБОЧЕЛЮСТНОЙ СИСТЕМЫ В СФОРМИРОВАННОМ ПРИКУСЕ С ПРИМЕНЕНИЕМ ЛАЗЕРНЫХ ТЕХНОЛОГИЙ АННОТАЦИЯ //Центральноазиатский журнал образования и инноваций. – 2023. – Т. 2. – №. 9 Part 2. – С. 27-31.

13. Sadriev N. et al. TISHLARNI PROTEZLASH JARAYONIDA ORTOPEDE STOMATOLOGNING DEONTOLOGIK MUNOSABATGA KIRISHISHI //Центральноазиатский журнал образования и инноваций. – 2023. – Т. 2. – №. 11 Part 3. – С. 109-113.

14. Sadriev N. et al. PANDEMIYA SHAROITIDA STOMATOLOGIK FAVQULODDA VAZIYATLAR BO'YICHA KO'RSATMALAR

//Центральноазиатский журнал образования и инноваций. – 2023. – Т. 2. – №. 11
Part 3. – С. 95-99.

15. Ахмадов И. VARK КАФЕДРЫ ОРТОПЕДИЧЕСКОЙ СТОМАТОЛОГИИ
//Евразийский журнал медицинских и естественных наук. – 2023. – Т. 3. – №. 9.
– С. 132-136.

16. Ахмадов И. КЕРАМИЧЕСКОЙ ИНКРУСТАЦИИ ПО СРАВНЕНИЮ С
ДРУГИМИ ВОССТАНОВИТЕЛЬНЫМИ ПРОЦЕДУРАМИ //Евразийский
журнал медицинских и естественных наук. – 2023. – Т. 3. – №. 9. – С. 126-131.

17. Nizomitdin A. I. Therapeutic Effect Of Improved Enamel Surface Preparation
Technique In The Treatment Of Acute Initial Caries Of Temporary Teeth In Children
//Web of Scientist: International Scientific Research Journal. – 2022. – Т. 3. – №. 11.
– С. 440-445.

18. Axmadov I., Sanaqulov J. RAQAMLI TISH QOLIPLARI
//Центральноазиатский журнал образования и инноваций. – 2024. – Т. 3. – №. 1
Part 3. – С. 47-51.

19. Ахмадов И., Садриев Н., Санакулов Ж. ЦИФРОВЫЕ СЛЕПКИ ЗУБОВ
//Центральноазиатский журнал образования и инноваций. – 2023. – Т. 2. – №. 12
Part 2. – С. 166-171.

20. Sadriev N. et al. ORTHOPEDIST-DENTIST-DEONTOLOGIST IN DENTAL
PROSTHETIC SURGERY FACTOR COLLATION //Центральноазиатский журнал
образования и инноваций. – 2023. – Т. 2. – №. 12 Part 2. – С. 161-165.

21. Садриев Н., Ахмадов И., Санакулов Д. СОВРЕМЕННЫЕ АСПЕКТЫ
ЭТИОЛОГИИ И ПАТОГЕНЕЗА ЗАБОЛЕВАНИЯ ПАРОДОНТА
//Центральноазиатский журнал образования и инноваций. – 2023. – Т. 2. – №. 11
Part 3. – С. 100-108.

22. Ахмадов И. Н. и др. ОПРЕДЕЛЕНИЕ ОПТИМАЛЬНОГО
ВЕРТИКАЛЬНОГО ИНДЕКСА //Лучшие интеллектуальные исследования. –
2024. – Т. 18. – №. 2. – С. 129-137.

23. Nizomitdin A. I. et al. DETERMINING THE OPTIMAL VERTICAL INDEX
//Лучшие интеллектуальные исследования. – 2024. – Т. 18. – №. 2. – С. 120-128.

24. Ахмадов И. Н. и др. ЛИЦЕВАЯ ДУГА И БЕЗ НЕЕ //ОБРАЗОВАНИЕ
НАУКА И ИННОВАЦИОННЫЕ ИДЕИ В МИРЕ. – 2024. – Т. 41. – №. 5. – С. 88-
98.

25. Nizomitdin A. I. et al. FACE BOW AND WITHOUT IT //ОБРАЗОВАНИЕ
НАУКА И ИННОВАЦИОННЫЕ ИДЕИ В МИРЕ. – 2024. – Т. 41. – №. 5. – С. 99-
108.

26. Axmadov I. ORTOPEDIK STOMATOLOGIYADA ISHLATILADIGAN
TURLI QOLIP OLUVCHI XOM-ASHYOLARNING AFZALLIKLARI VA

КАМСHIKLIKLARI //Журнал академических исследований нового Узбекистана. – 2024. – Т. 1. – №. 2. – С. 126-131.

27. Ахмадов И., Санакулов Ж. НЕДОСТАТКИ И ПРЕИМУЩЕСТВА РАЗЛИЧНЫХ ТЕХНИК ПОЛУЧЕНИЯ СЛЕПКИ ЗУБОВ //Центральноазиатский журнал образования и инноваций. – 2024. – Т. 3. – №. 1 Part 3. – С. 41-46.

28. Ахмадов И. Н., Санакулов Ж. О. ВОРТ //Modern education and development. – 2024. – Т. 12. – №. 3. – С. 226-240.

29. Nizomitdin O'g'li A. I., Obloberdi O'g'li S. J., Najmiddinovich S. N. ВОРТ //Modern education and development. – 2024. – Т. 12. – №. 3. – С. 250-259.

30. Садриев Н. Н., Ахмадов И. Н., Санакулов Ж. О. ДИФФЕРЕНЦИРОВАННЫЙ ПОДХОД К ЛЕЧЕНИЮ ВОСПАЛИТЕЛЬНЫХ ЗАБОЛЕВАНИЙ ПАРОДОНТА У ЛИЦ С ХРОНИЧЕСКИМИ ВИРУСНЫМИ ГЕПАТИТАМИ //Modern education and development. – 2024. – Т. 12. – №. 3. – С. 241-249.

31. Мусаева Г. А., Ахмадов И. Н., Садриев Н. Н. ПАРОДОНТИТ И ЕГО ЛЕЧЕНИЕ СПОСОБНЫ К ИЗМЕНЕНИЮ КАЧЕСТВА ЖИЗНИ ПАЦИЕНТА //Modern education and development. – 2024. – Т. 12. – №. 3. – С. 260-273.

32. Akhmadov I. N. IMPROVING THE TREATMENT OF VIRAL STOMATITIS IN CHILDREN DURING ENTERIC VIRAL INFECTIONS //Central Asian Journal of Medicine. – 2024. – №. 2. – С. 32-38.

33. Shaxnoza T., Inomjon A. FEATURES OF COPD STRUCTURE IN ELDERLY PATIENTS //European International Journal of Multidisciplinary Research and Management Studies. – 2024. – Т. 4. – №. 06. – С. 27-32.

34. Shaxnoza T., Inomjon A. FEATURES OF COPD STRUCTURE IN ELDERLY PATIENTS //European International Journal of Multidisciplinary Research and Management Studies. – 2024. – Т. 4. – №. 06. – С. 27-32.

35. Nizomitdin o'g'li A. I. ENTEROVIRUSLAR //Лучшие интеллектуальные исследования. – 2024. – Т. 34. – №. 1. – С. 200-206.

36. Nizomitdin o'g'li A. I. ENTEROVIRUSLI VEZIKULYAR STOMATIT //Лучшие интеллектуальные исследования. – 2024. – Т. 34. – №. 1. – С. 186-189.

37. Nizomitdin O'g'li A. I. et al. ENTEROVIRUSLAR VA ANTIVIRUS //Лучшие интеллектуальные исследования. – 2024. – Т. 34. – №. 2. – С. 87-96.

38. Nizomitdin O'g'li A. I. et al. ENTEROVIRUSLAR KELTIRIB CHIQRADIGAN KASALLIKLAR //Лучшие интеллектуальные исследования. – 2024. – Т. 34. – №. 2. – С. 97-107.

39. Nizomitdin O'g'li A. I. et al. IRES //Лучшие интеллектуальные исследования. – 2024. – Т. 34. – №. 2. – С. 78-86.

ГЕРПЕТИЧЕСКИЙ СТОМАТИТ: ЛЕЧЕНИЕ У ДЕТЕЙ И ВЗРОСЛЫХ

Ахмадов Иномжон Низомитдин

Узбекистан, Самарканд

*асс. Самаркандского государственного
медицинского университета*

Курсант: Дустмуродова Зилола Зохириддин қизи

inomjonakhmadov1994@gmail.com

АННОТАЦИЯ

Герпетический стоматит – это инфекционное поражение слизистой оболочки полости рта, вызванное вирусом простого герпеса (типов ВПГ-1 и ВПГ-2). Клинические исследования показывают, что пик заболеваемости приходится на детей в возрасте от 9 месяцев до 3 лет, а повторные случаи болезни чаще всего происходят до 6 летнего возраста. У подростков и взрослых рецидивы если и возникают, то обычно на фоне ослабленного иммунитета (например, после простуды).

Ключевые слова: Герпетический стоматит, ВПГ-1, ВПГ-2.

Введение.

Обычно требуется примерно около 1 недели, чтобы полностью оправиться от герпетического стоматита, но полное заживление язв (эрозий) – может продлиться до 12-14 дней. На это время пациенту рекомендуют жидкую диету, состоящую из слегка охлажденных жидких продуктов, которые также не должны содержать кислоты. Как мы уже говорили выше – проводимое лечение будет зависеть от тяжести клинических проявлений.

□ У взрослых (особенно легкой форме заболевания) – можно вообще обойтись без какого-либо специфического лечения, т.е. без приема таблетированных противовирусных препаратов. В этом случае можно ограничиться проведением полосканий рта, используя антисептические растворы с противовирусным эффектом (например, Мирамистин или Гексорал), а при наличии герпетических высыпаний в том числе на губах и коже вокруг рта – лучше всего использовать крем «Зовиракс Дуо-Актив» или крем «Фенистил-Пенцивир», препаратом второго выбора будет обычный крем «Зовиракс», ну и препаратом третьего выбора – любой другой крем на основе 5% ацикловира.



При повышенной температуре или мышечных болях – дополнительно можно принимать симптоматические средства группы нестероидный противовоспалительный препарат (далее — НПВП) (ибупрофен). Обычно такой терапии бывает вполне достаточно, но в случае тяжелых проявлений – необходимо незамедлительное назначение противовирусных препаратов (Ацикловир, Валацикловир, Фамцикловир), а также антигистаминных препаратов.

□ У детей наличие выраженных симптомов интоксикации (при лихорадке и т.д.) – означает постельный режим, а необходимость начать незамедлительный прием противовирусного препарата «Ацикловир» в таблетках. Некоторые врачи рекомендуют прием таблетированных противовирусных препаратов при герпетическом стоматите – даже в случае легкого течения заболевания, другие – только при средне-тяжелом и тяжелом течении.

Дополнительно к Ацикловиру назначаются: что-то из НПВС на основе ибупрофена – для снятия болевого синдрома и температуры, а также один из антигистаминных препаратов 2-го поколения (Эриус, Ксизал, Кларитин и их аналоги). Самая большая ошибка, которую вы можете в данном случае сделать – отложить прием ацикловира до тех пор «пока всё не станет совсем плохо». Помните, что противовирусные препараты хорошо помогают – только если их прием начинается как можно раньше.

Также помните, что при среднем и тяжелом течении – не стоит надеяться исключительно на средства для местного применения в полости рта (например, гель Виферон) или на Виферон в форме ректальных суппозиторий. У маленьких детей не стоит слишком надеяться и на орошения очагов поражения на слизистой оболочке – спреем Мирамистин, т.к. в отличие от традиционных полосканий – орошения будут не слишком эффективны, и ниже мы расскажем почему.

Выбор антисептика при герпетическом стоматите. Препарат Мирамистин эффективен в отношении вирусов простого герпеса как ВПГ-1, так и ВПГ-2. Этот препарат имеет только 1 минус – после полоскания мирамистином на слизистой оболочке НЕ образуется несмываемый слой препарата, который бы действовал в

течение еще 5-12 часов. Именно такой слой образуется после применения многих других антисептиков (например, гексетидина). В общем мирамистин работает только в момент самого полоскания, и именно из-за этого – полоскать рот этим препаратом нужно чаще и дольше.

Оптимальная кратность применения мирамистина – 3-4 раза в день, каждый раз полоскать рот в течении 2-3 минут (лучше именно трех). К примеру, препаратом Гексорал на основе гексетидина – полоскать рот нужно всего 2 раза в день по 1 минуте, что связано с образованием на поверхности слизистой несмываемого слоя гексетидина, который будет эффективен еще не менее 12 часов. Поэтому Мирамистин – это хороший препарат для пациентов, которые в силу возраста уже способны полноценно прополоскать рот в течение 2-3 минут 4 раза в день.

Орошения очагов герпетического стоматита у детей из спрея Мирамистин – не слишком эффективно, т.к. препарат тут же смывается слюной. Хотя иногда у нас просто не может быть другого выбора (особенно у детей от 0 до 3 лет), кроме как назначить орошение мирамистином. Минусом мирамистина является отсутствие обезболивающего эффекта, а плюсом – он оказывает небольшой иммуностимулирующий эффект на слизистую оболочку, снижая этим риск повторных случаев заражения. У детей старше 3 лет и взрослых – альтернативой мирамистину может быть препарат Гексорал.



Гексорал выпускается в форме раствора или аэрозоля, причем обе формы разрешены к применению с 3 летнего возраста. Этот препарат эффективен в отношении вируса простого герпеса ВПГ-1 (это около 90% пациентов), но неэффективен в отношении ВПГ-2. Выше мы уже говорили, что тип ВПГ-2 может вызвать герпетический стоматит только у пациентов, занимающихся оральным сексом (по статистике только у 10% пациентов – герпетический стоматит вызван вирусом герпеса типа ВПГ-2).

Препарат Гексорал содержит не только антисептик гексетидин (иногда пишут – гексэтидин или гексетидин), но и противовоспалительные компоненты – метилсалицилат, масло мяты перечной, анисовое масло, гвоздичное масло, эвкалиптовое масло. Поэтому он обладает в том числе и

противовоспалительным, а также небольшим обезболивающим действием – на изъязвления слизистой оболочки полости рта.

Выводы: у детей до 3 лет мы можем использовать только Мирамистин – в виде орошения слизистой оболочки полости рта из спрея. У детей старше 3 лет – на наш взгляд оптимально использовать препарат Гексорал аэрозоль, который в качестве основного компонента содержит 0,2% гексетидин (после распыления на слизистой оболочке образуется несмываемый слой препарата, эффективный еще не менее 12 часов). В возрасте, когда ребенок уже способен самостоятельно прополоскать рот в течение хотя бы 1 минуты, а лучше всего в течение 2-3 минут – лучше снова использовать Мирамистин (это же касается и взрослых).

В связи с перебоями поставок Гексорал аэрозоль – сейчас отсутствует в аптеках, но у него есть хороший аналог – спрей Стопангин-тева (можно применять с 8 лет). В составе 0,2% гексетидин, метилсалицилат, эфирные масла эвкалипта, аниса и апельсина. Таким образом, это средство имеет даже более расширенный состав и противовоспалительное действие, чем Гексорал-аэрозоль. Есть и российский аналог попроще – аэрозоль «Гелангин флекс» (у детей с 3 лет).

Противовирусные препараты при стоматите. При тяжелом течении герпетического стоматита показано однозначное применение противовирусных препаратов. Обычно это либо ацикловир, либо фамцикловир. Клинические исследования показали, что эти препараты имеет смысл назначать только в первые 72 часа (с момента появления первых симптомов). Причем есть четкая зависимость – чем ближе к окончанию этого срока назначается препарат, тем меньше будет его эффективность.

1) Ацикловир.

Препарат Ацикловир применяется у взрослых и детей старше 2 лет в одинаковых дозировках (по 400 мг). Для детей младше 2 лет используется половина этой дозировки. Сразу скажем, что его не стоит принимать, если вы раньше уже пропивали несколько его курсов и не заметили никакого улучшения от применения. Предыдущее отсутствие эффекта может говорить о том, что вы – либо слишком поздно начали его применение, либо о резистентности к этому препарату, либо о недостаточной дозировке.



Говоря о дозировках к Ацикловиру в этой статье, мы опираемся не столько на инструкции производителей, сколько на рандомизированные клинические исследования. Например, одно из клинических исследований показало, что ацикловир в таблетках (по 200 мг – 5 раз в день, в течение 5 дней) – НЕ влиял ни на продолжительность болевого синдрома, ни на время заживления язв.

Еще одно исследование (174 пациента) сообщило об уменьшении продолжительности симптомов (8,1 против 12,5 дней), когда была использована более высокая доза Ацикловира (400 мг – 5 раз в день, в течение 5 дней). Поэтому у взрослых и детей старше 2 лет однократная дозировка должна быть именно по 400 мг. Препарат достаточно хорошо переносится даже детьми, и из побочных эффектов кратковременно могут возникнуть – тошнота, диарея, диспепсия, головная боль. Ниже мы даем схемы лечения ацикловиrom, рекомендованные кафедрой инфекционных болезней (источник).

При тяжелом течении состоянии пациента и невозможности приема препарата в таблетках – ацикловир назначают внутривенно в дозе 15 мг/кг/сут, которая должна быть разделена на 3 введения (каждые 8 часов). Препарат вводится внутривенно в виде инфузии, которая продолжается 1-2 часа. Курс лечения ацикловиrom (не зависимо от способа введения) – составляет 5-7 дней.

Ацикловир для профилактики рецидивов, если у ребенка частые тяжелые приступы герпетической инфекции, то ацикловир в таблетках можно применять не только для лечения, но и для профилактики рецидивов. В этом случае дозировка у детей до 12 лет рассчитывается, исходя из 20 мг/кг/сутки (но не более 400 мг в сутки), которая должна быть разделена на 2-3 приема. Курс терапии от 6 до 12 месяцев.

Для взрослых и детей старше 12 лет (либо более > 42 кг) – для профилактики рецидивов герпетического стоматита ацикловир назначают в дозировке по 400 мг – 2 раза в сутки. Также в этой возрастной категории могут использоваться уже и более серьезные противовирусные препараты – 1) фамцикловир 250 мг 2 раза в сутки (строго каждые 12 часов), 2) валацикловир 500 мг (если меньше 9 рецидивов в течение года) и 1 г/сутки в один прием (если больше 9 эпизодов в год). Длительность приема указанных препаратов от 6 до 12 месяцев.

Важно: оригинальными препаратами с ацикловиrom – являются препараты под брендом «Зовиракс» (Великобритания). Зовиракс выпускается как в виде 2 видов крема, так и в виде таблеток, а также раствора для в/в введения. Остальные препараты с ацикловиrom являются дженериками.

2) Валацикловир – Этот препарат применяется коротким однодневным курсом. Дозировка Валацикловира у взрослых по 2000 мг 2 раза в день (в течение 1 дня) – уменьшала продолжительность болевого синдрома по сравнению с

группой плацебо всего на 1 день (4 дня против 5 дней в группе плацебо). Этот результат был зафиксирован в клиническом исследовании, в котором приняло участие 1524 пациента. Важный момент – эффективность такого курса может быть высокой, только если речь идет о раннем начале приема препарата.

Важно: т.е. короткий однодневный курс оптимален, если вы начинаете принимать препарат – либо в продромальный период заболевания (когда вы только чувствуете распухание, зуд или жжение, но еще нет собственно высыпаний), либо не позже 6-12 часов с момента появления высыпаний. Если с момента высыпаний прошло более 12 часов, то более эффективным будет не короткий однодневный, а полный 5-7 дневный курс приема препарата в стандартных дозировках.

3) Фамциклоvir – Согласно клиническим исследованиям, фамциклоvir в дозировке 500 мг 3 раза в день, в течение 5 дней – уменьшает продолжительность болевого синдром (4 дня против 6 дней в группе плацебо). Замечено, что фамциклоvir в том числе уменьшает и размер поражений, и этот эффект является дозозависимым, т.е. при использовании дозировок 125 и 250 мг – этот эффект был выражен существенно меньше, а при использовании дозировки 500 мг – эффект был значительно выше.

Лечение герпетического стоматита у взрослых с применением фамциклоvira – также можно проводить коротким курсом по схеме 750 мг 2 раза в день (всего в течение 1 дня). Такая схема также приводила к уменьшению продолжительности симптомов до 4,0 дней – по сравнению с группой плацебо 6,2 дня. Говоря о таких результатах, нужно отметить, что во всех озвученных клинических исследованиях – прием противовирусного препарата начинался либо еще на стадии продромальных симптомов, либо в первые 12 часов после появления высыпаний.

Нужно отметить, что кратковременная высокодозовая противовирусная терапия валациклоvиром и фамциклоvиром предлагает больший комфорт для пациентов и врачей (при тех же самых показателях эффективности). Такая терапия не требует длительного приема препарата, и она является хорошим выбором для пациентов с предыдущими тяжелыми случаями герпетического стоматита – особенно если прием препарата начинается не позднее 6 часов с момента появления герпетических высыпаний.

Лечение герпетического стоматита интерфероном.

Для лечения герпетического стоматита у детей иногда рекомендуют препараты линейки Виферон, на основе интерферона. Для детей самого младшего возраста для этого используется форма в виде свечей (с дозировками интерферона 150 000, 500 000 или 1 000 000 ME), а для детей постарше и

взрослых – форма в виде геля. Хотя некоторые клинические исследования и говорят о эффективности такой терапии – многие иммунологи и вирусологи с сомнением относятся к результатам этих.

Формы выпуска препарата Виферон.



Нужно отметить, что в Европе и США, которые в принципе можно считать лидерами по качеству оказания медицинской помощи, а также по качеству разрабатываемых медицинских препаратов – в этих странах такая заместительная терапия интерферонами давно признана не слишком эффективной. Т.е. в развитых странах интерфероны как метод лечения герпетического стоматита/гингивостоматита – вообще не используются.

Вместо них часто используются иммуностимулирующие препараты, которые являются палочкой-выручалочкой у пациентов с частыми рецидивами герпетического стоматита (либо нечастыми, но с тяжелым течением). Частые рецидивы и тяжелое течение стоматита – безусловно свидетельствуют уже о проблемах с иммунной системой.

Иммуномодуляторы для лечения стоматита. У детей могут использоваться следующие безрецептурные препараты. Во-первых – у детей старше 1-го года это может быть Тимоген, который идет в форме назального спрея. Во-вторых – у детей старше 4 лет это может быть препарат Циклоферон, который принимают 1 раз в сутки (за полчаса до еды, запивая большим количеством воды). Однократная дозировка для детей 4-6 лет – по 150 мг, у детей 7-11 лет – 300-450 мг, у взрослых и детей старше 12 лет – 450-600 мг.

В качестве иммуномодуляторов у взрослых – внутримышечные инъекции препарата Тимоген, либо такие препараты как Левамизол или Метилурацил (в таблетках). Но все это уже рецептурные препараты, которые должны применяться только по назначению врача.

Заключение

Вы должны понимать, что ребенок рождается со стерильной полостью рта, и заражение его вирусом простого герпеса происходит от родителей или родственников (помните об этом, когда целуете ребенка в губы, облизываете его ложечку или берете в рот его соску). Стоит знать, что вы можете заразить ребенка герпесом, даже если у вас вообще нет никаких клинических проявлений

(высыпаний), т.к. примерно у 10% взрослых – вирус герпеса постоянно присутствует в слюне.

Литература:

1. Shavkatovich O. R. Nizomitdin AI EFFECTIVENESS OF THE USE OF OSTEOPLASTIC MATERIAL" STIMUL-OSS" IN SAMARKAND //Web of Scientist: International Scientific Research Journal. – 2022. – Т. 3. – №. 11. – С. 612-617.
2. Nizomitdin A. I. Modern Methods of Odontopreparation for MetalCeramic for Beginner Prosthodontists //Eurasian Medical Research Periodical. – 2023. – Т. 18. – С. 98-102.
3. Ахмадов И. Н. Нарушения в системе перекисного окисления липидов при парадантозе. – 2023.
4. Sadriev N., Sanakulov J., Akhmedov I. ANALYSIS OF PROFILE TELERENTGOGRAM AND PLANNING ORTHODONTIC TREATMENT OF DENTAL ANOMALIES AND DEFORMATIONS IN CHILDREN AND ADOLESCENTS USING AUTOMATED EQUIPMENT WITH ELEMENTS ARTIFICIAL INTELLIGENCE" ALLEGRO" //Евразийский журнал технологий и инноваций. – 2023. – Т. 1. – №. 9. – С. 69-71.
5. Sanaqulov J., Sadriyev N., Axmadov I. KERAMIK KIRITMANING BOSHQA RESTAVRATSIYA VOSITALARI BILAN SOLISHTIRISH //Центральноазиатский журнал образования и инноваций. – 2023. – Т. 2. – №. 9 Part 2. – С. 22-26.
6. Ахмадов И. Н. КЛИНИЧЕСКИЕ ОСОБЕННОСТИ И ПРИНЦИПЫ ЛЕЧЕНИЯ АЛЛЕРГИЧЕСКОГО СТОМАТИТА ПРИ ИСПОЛЬЗОВАНИИ ЧАСТИЧНЫХ И ПОЛНЫХ СЪЕМНЫХ ПЛАСТИНОЧНЫХ ПРОТЕЗОВ //ББК. – 2021. – Т. 72. – С. 262.
7. Akhmadov I. et al. VARK DEPARTMENT OF ORTHOPEDIC DENTISTRY //Центральноазиатский журнал образования и инноваций. – 2023. – Т. 2. – №. 10 Part 3. – С. 57-61.
8. Akhmadov I. et al. CERAMIC INLAYS COMPARED TO OTHER RESTORATION PROCEDURES //Евразийский журнал технологий и инноваций. – 2023. – Т. 1. – №. 10. – С. 186-191.
9. Sadriev N. et al. DENTAL IMPLANTOLOGY IN THE DIABETIC PATIENTS //Бюллетень студентов нового Узбекистана. – 2023. – Т. 1. – №. 10. – С. 44-48.
10. Sadriev N. et al. DENTAL IN CHILDREN WITH TRAUMATIC STOMATITIS COMPLEX DENTAL TREATMENT OF DISEASES AND THEIR EVALUATION OF PREVENTION //Центральноазиатский журнал образования и инноваций. – 2023. – Т. 2. – №. 10 Part 3. – С. 62-65.
11. Sadriev N. et al. PREVENTION OF PROSTHETIC DENTISTRY //Бюллетень педагогов нового Узбекистана. – 2023. – Т. 1. – №. 10. – С. 54-57.
12. Санакулов Ж., Садриев Н., Ахмадов И. КОМПЛЕКСНОЕ ОРТОПЕДО-ХИРУРГИЧЕСКОЕ ЛЕЧЕНИЕ АНОМАЛИЙ И ДЕФОРМАЦИЙ ЗУБОЧЕЛЮСТНОЙ СИСТЕМЫ В СФОРМИРОВАННОМ ПРИКУСЕ С ПРИМЕНЕНИЕМ ЛАЗЕРНЫХ ТЕХНОЛОГИЙ АННОТАЦИЯ //Центральноазиатский журнал образования и инноваций. – 2023. – Т. 2. – №. 9 Part 2. – С. 27-31.
13. Sadriev N. et al. TISHLARNI PROTEZLASH JARAYONIDA ORTOPEDE STOMATOLOGNING DEONTOLOGIK MUNOSABATGA KIRISHISHI

//Центральноазиатский журнал образования и инноваций. – 2023. – Т. 2. – №. 11 Part 3. – С. 109-113.

14. Sadriev N. et al. PANDEMIYA SHAROITIDA STOMATOLOGIK FAVQULODDA VAZIYATLAR BO'YICHA KO'RSATMALAR //Центральноазиатский журнал образования и инноваций. – 2023. – Т. 2. – №. 11 Part 3. – С. 95-99.

15. Ахмадов И. VARK КАФЕДРЫ ОРТОПЕДИЧЕСКОЙ СТОМАТОЛОГИИ //Евразийский журнал медицинских и естественных наук. – 2023. – Т. 3. – №. 9. – С. 132-136.

16. Ахмадов И. КЕРАМИЧЕСКОЙ ИНКРУСТАЦИИ ПО СРАВНЕНИЮ С ДРУГИМИ ВОССТАНОВИТЕЛЬНЫМИ ПРОЦЕДУРАМИ //Евразийский журнал медицинских и естественных наук. – 2023. – Т. 3. – №. 9. – С. 126-131.

17. Nizomitdin A. I. Therapeutic Effect Of Improved Enamel Surface Preparation Technique In The Treatment Of Acute Initial Caries Of Temporary Teeth In Children //Web of Scientist: International Scientific Research Journal. – 2022. – Т. 3. – №. 11. – С. 440-445.

18. Axmadov I., Sanaqulov J. RAQAMLI TISH QOLIPLARI //Центральноазиатский журнал образования и инноваций. – 2024. – Т. 3. – №. 1 Part 3. – С. 47-51.

19. Ахмадов И., Садриев Н., Санакулов Ж. ЦИФРОВЫЕ СЛЕПКИ ЗУБОВ //Центральноазиатский журнал образования и инноваций. – 2023. – Т. 2. – №. 12 Part 2. – С. 166-171.

20. Sadriev N. et al. ORTHOPEDIST-DENTIST-DEONTOLOGIST IN DENTAL PROSTHETIC SURGERY FACTOR COLLATION //Центральноазиатский журнал образования и инноваций. – 2023. – Т. 2. – №. 12 Part 2. – С. 161-165.

21. Садриев Н., Ахмадов И., Санакулов Д. СОВРЕМЕННЫЕ АСПЕКТЫ ЭТИОЛОГИИ И ПАТОГЕНЕЗА ЗАБОЛЕВАНИЯ ПАРОДОНТА //Центральноазиатский журнал образования и инноваций. – 2023. – Т. 2. – №. 11 Part 3. – С. 100-108.

22. Ахмадов И. Н. и др. ОПРЕДЕЛЕНИЕ ОПТИМАЛЬНОГО ВЕРТИКАЛЬНОГО ИНДЕКСА //Лучшие интеллектуальные исследования. – 2024. – Т. 18. – №. 2. – С. 129-137.

23. Nizomitdin A. I. et al. DETERMINING THE OPTIMAL VERTICAL INDEX //Лучшие интеллектуальные исследования. – 2024. – Т. 18. – №. 2. – С. 120-128.

24. Ахмадов И. Н. и др. ЛИЦЕВАЯ ДУГА И БЕЗ НЕЕ //ОБРАЗОВАНИЕ НАУКА И ИННОВАЦИОННЫЕ ИДЕИ В МИРЕ. – 2024. – Т. 41. – №. 5. – С. 88-98.

25. Nizomitdin A. I. et al. FACE BOW AND WITHOUT IT //ОБРАЗОВАНИЕ НАУКА И ИННОВАЦИОННЫЕ ИДЕИ В МИРЕ. – 2024. – Т. 41. – №. 5. – С. 99-108.

26. Axmadov I. ORTOPEDIK STOMATOLOGIYADA ISHLATILADIGAN TURLI QOLIP OLUVCHI XOM-ASHYOLARNING AFZALLIKLARI VA KAMCHILIKLARI //Журнал академических исследований нового Узбекистана. – 2024. – Т. 1. – №. 2. – С. 126-131.

27. Ахмадов И., Санакулов Ж. НЕДОСТАТКИ И ПРЕИМУЩЕСТВА РАЗЛИЧНЫХ ТЕХНИК ПОЛУЧЕНИЯ СЛЕПКИ ЗУБОВ //Центральноазиатский журнал образования и инноваций. – 2024. – Т. 3. – №. 1 Part 3. – С. 41-46.

28. Ахмадов И. Н., Санакулов Ж. О. ВОРТ //Modern education and development. – 2024. – Т. 12. – №. 3. – С. 226-240.

29. Nizomitdin O'g'li A. I., Obloberdi O'g'li S. J., Najmiddinovich S. N. ВОРТ //Modern education and development. – 2024. – Т. 12. – №. 3. – С. 250-259.

30. Садриев Н. Н., Ахмадов И. Н., Санакулов Ж. О. ДИФФЕРЕНЦИРОВАННЫЙ ПОДХОД К ЛЕЧЕНИЮ ВОСПАЛИТЕЛЬНЫХ ЗАБОЛЕВАНИЙ ПАРОДОНТА У ЛИЦ С ХРОНИЧЕСКИМИ ВИРУСНЫМИ ГЕПАТИТАМИ //Modern education and development. – 2024. – Т. 12. – №. 3. – С. 241-249.

31. Мусаева Г. А., Ахмадов И. Н., Садриев Н. Н. ПАРОДОНТИТ И ЕГО ЛЕЧЕНИЕ СПОСОБНЫ К ИЗМЕНЕНИЮ КАЧЕСТВА ЖИЗНИ ПАЦИЕНТА //Modern education and development. – 2024. – Т. 12. – №. 3. – С. 260-273.

32. Akhmadov I. N. IMPROVING THE TREATMENT OF VIRAL STOMATITIS IN CHILDREN DURING ENTERIC VIRAL INFECTIONS //Central Asian Journal of Medicine. – 2024. – №. 2. – С. 32-38.

33. Shaxnoza T., Inomjon A. FEATURES OF COPD STRUCTURE IN ELDERLY PATIENTS //European International Journal of Multidisciplinary Research and Management Studies. – 2024. – Т. 4. – №. 06. – С. 27-32.

34. Shaxnoza T., Inomjon A. FEATURES OF COPD STRUCTURE IN ELDERLY PATIENTS //European International Journal of Multidisciplinary Research and Management Studies. – 2024. – Т. 4. – №. 06. – С. 27-32.

35. Nizomitdin o'g'li A. I. ENTEROVIRUSLAR //Лучшие интеллектуальные исследования. – 2024. – Т. 34. – №. 1. – С. 200-206.

36. Nizomitdin o'g'li A. I. ENTEROVIRUSLI VEZIKULYAR STOMATIT //Лучшие интеллектуальные исследования. – 2024. – Т. 34. – №. 1. – С. 186-189.

37. Nizomitdin O'g'li A. I. et al. ENTEROVIRUSLAR VA ANTIVIRUS //Лучшие интеллектуальные исследования. – 2024. – Т. 34. – №. 2. – С. 87-96.

38. Nizomitdin O'g'li A. I. et al. ENTEROVIRUSLAR KELTIRIB CHIQRADIGAN KASALLIKLAR //Лучшие интеллектуальные исследования. – 2024. – Т. 34. – №. 2. – С. 97-107.

39. Nizomitdin O'g'li A. I. et al. IRES //Лучшие интеллектуальные исследования. – 2024. – Т. 34. – №. 2. – С. 78-86.

ПРИВИВКА ОТ СТОМАТИТА

Ахмадов Иномжон Низомитдин

Узбекистан, Самарканд

*асс. Самаркандского государственного
медицинского университета*

Курсант: Дустмуродова Зилола Зохитдин қизи

inomjonakhmadov1994@gmail.com

АННОТАЦИЯ

Эта вакцина имеет название «Витагерпавак» разработана прививка от герпетического стоматита в России, и она предназначена для профилактики рецидивов герпетических инфекций, вызываемых вирусом простого герпеса I и II типов (ВПГ-1 и ВПГ-2) – именно эти типы вируса вызывают герпетический стоматит.

Ключевые слова: Герпетический стоматит, ВПГ-1, ВПГ-2.

Введение.

Первичный курс вакцинации состоит из 5 инъекций (проводимых



внутрикожно) – с интервалом в 7 дней, а через полгода назначается повторный курс. Личный опыт назначения вакцины показал, что у пациентов, часто болеющих как герпетическим стоматитом, так и герпесом губ – значительно снизилась частота рецидивов (примерно в 2-3 раза), что является очень хорошим показателем.

В принципе все наши пациенты отметили положительный эффект от данного лечения.

Прививка от герпеса (вакцина Витагерпавак). Она уменьшить частоту рецидивов герпеса любой локализации примерно – в 2-3 раза (в численном выражении за год). Но если комбинировать с иммуномодулятором «Циклофероном» – уже до 4-5 раз.

После вскрытия пузырьков могут образовываться очень болезненные язвы, поэтому питье и прием пищи может доставлять ребенку сильную боль (из-за этого дети отказываются от питья и возникает обезвоживание). В этих условиях важно 2-3 раза в день обезболить изъязвления, например, использовать за 10-

15 минут до кормления специальные гели для обезболивания изъязвлений. Кроме того, обязательно обильное питье, а также прием симптоматических средства с ибупрофеном (например, детский Нурофен сироп) – от лихорадки, мышечной и головной боли.

В качестве обезболивающих гелей лучше использовать препарат Холисал (не имеет ограничений по возрасту), который втирают в очаги поражения 2-3 раза в день – при помощи легких массирующих движений указательным пальцем. Плюс этого препарата в том, что он оказывает не только обезболивающее, но и выраженное противовоспалительное действие. А вот разные спреи и гели с лидокаином типа Камистада – лучше не использовать, т.к., смешиваясь со слюной, лидокаин может вызвать онемение всей полости рта (это может привести у маленьких детей к нарушению глотания слюны и захлебыванию слюной).

Специальное питание и кормление при стоматите.

Обязательно должно быть обильное питье! Пища должна быть такой, чтобы она не раздражала слизистую оболочку полости рта (язвы). Это могут быть свежие овощные отвары, рыбный или мясной бульон, в последний после готовности можно добавить и размолотое вареное мясо. Это могут быть нераздражающие соки и пюре из овощей и фруктов, например, из моркови или яблок, а также рекомендуется отвар шиповника. Рекомендовано давать и кисло-молочные продукты (кефир, творог), нежирное теплое молоко, а также сваренные и протертые куриные яйца, смешанные с бульоном.

Гигиена полости рта при стоматите.

Если чистка зубов вызывает боль, то купите зубную щетку с мягкой щетиной. Для чистки зубов можно использовать специальные зубные пасты с экстрактом лакричника и целым комплексом молочных ферментов. Эти компоненты улучшают местный иммунитет слизистой оболочки полости рта и, следовательно, снижают риск развития новых случаев герпетического стоматита.

Если речь идет о совсем маленьких детях, у которых еще не прорезались зубы, или прорезалось всего несколько зубов – гигиенический уход в данном случае не менее важен. Т.к. очень часто бывают ситуации, когда на фоне недостаточной гигиены к герпетической инфекции присоединяется еще и бактериальная инфекция, и тогда заболевание развивается по крайне негативному сценарию – с массивным некротическим поражением слизистой оболочки полости рта.

Важно: если у вашего ребенка часто возникает герпетический или афтозный стоматит – не стоит использовать зубные пасты, содержащие лаурилсульфат

натрия (SLS). Этот компонент имеет свойство стимулировать десквамацию (слущивание) эпителиальных клеток слизистой оболочки полости рта. Соответственно, в результате применения зубных паст с SLS – слизистая оболочка полости рта становится более тонкой, что увеличивает влияние на нее повреждающих факторов, включая инфекционные агенты (бактерии и вирусы).

Кроме того, логичным будет предположить, что раз SLS ускоряет слущивание эпителиальных клеток, то он будет тормозить и эпителизацию изъязвлений, т.е. их заживление. Таким образом, зубные пасты без SLS – будут снижать риск возникновения повторных случаев любых форм стоматита.

Дифференциальная диагностика.

Перед началом лечения необходимо отличить герпетический стоматит от других форм стоматита и заболеваний слизистой оболочки полости рта, т.к. их лечение проводится совершенно разными препаратами. Во-первых – нужно исключить возникновение афтозной формы стоматита, что обычно сделать достаточно легко (по ссылке вы можете ознакомиться с симптоматикой этой формы стоматита, и схемой его лечения).

Во-вторых, нужно отличать герпетический стоматит – от энтеровирусного везикулярного стоматита (ЭВС), при котором противовирусные препараты типа Ацикловира будут уже не эффективны. При ЭВС примерно на 2-3 день с момента развития заболевания – высыпания появляются уже не только на слизистой оболочке полости рта, но и на ладонях и стопах (это могут быть пятна или пузырьки с прозрачным содержимым размером от 1 до 3 мм). ЭВС вызывается энтеровирусами – чаще всего это вирус Коксаки-А16 или Enterovirus-71. Заболевание обычно встречается в осенне-летний период в детских коллективах.

В-третьих, нужно отличать герпетический стоматит от так называемой «герпетической ангины». Для последней характерны очень болезненные мелкие высыпания (до 1 мм) – в количестве не более 5–6 штук, которые расположены на границе твердого и мягкого неба, а также задней стенке глотки. На фоне местных проявлений обычно всегда присутствуют и симптомы общей интоксикации – лихорадка, головная боль (повышенное слюноотделение отсутствует).

Госпитализация при «герпесном стоматите».

Госпитализация может потребоваться для тяжелых случаев, когда пациент обезвожен (особенно часто это бывает у младенцев), когда имеются выраженные симптомы интоксикации, на фоне ослабленного иммунитета, кроме того, в случаях, когда есть признаки распространения герпетической инфекции на миндалины, глотку, область глаз и т.д.

Заключение

Вы должны понимать, что ребенок рождается со стерильной полостью рта, и заражение его вирусом простого герпеса происходит от родителей или родственников (помните об этом, когда целуете ребенка в губы, облизываете его ложечку или берете в рот его соску). Стоит знать, что вы можете заразить ребенка герпесом, даже если у вас вообще нет никаких клинических проявлений (высыпаний), т.к. примерно у 10% взрослых – вирус герпеса постоянно присутствует в слюне.

Литература:

1. Shavkatovich O. R. Nizomitdin AI EFFECTIVENESS OF THE USE OF OSTEOPLASTIC MATERIAL" STIMUL-OSS" IN SAMARKAND //Web of Scientist: International Scientific Research Journal. – 2022. – Т. 3. – №. 11. – С. 612-617.
2. Nizomitdin A. I. Modern Methods of Odontopreparation for MetalCeramic for Beginner Prosthodontists //Eurasian Medical Research Periodical. – 2023. – Т. 18. – С. 98-102.
3. Ахмадов И. Н. Нарушения в системе перекисного окисления липидов при парадантозе. – 2023.
4. Sadriev N., Sanakulov J., Akhmedov I. ANALYSIS OF PROFILE TELERENTGOGRAM AND PLANNING ORTHODONTIC TREATMENT OF DENTAL ANOMALIES AND DEFORMATIONS IN CHILDREN AND ADOLESCENTS USING AUTOMATED EQUIPMENT WITH ELEMENTS ARTIFICIAL INTELLIGENCE" ALLEGRO" //Евразийский журнал технологий и инноваций. – 2023. – Т. 1. – №. 9. – С. 69-71.
5. Sanaqulov J., Sadriyev N., Axmadov I. KERAMIK KIRITMANING BOSHQA RESTAVRATSIYA VOSITALARI BILAN SOLISHTIRISH //Центральноазиатский журнал образования и инноваций. – 2023. – Т. 2. – №. 9 Part 2. – С. 22-26.
6. Ахмадов И. Н. КЛИНИЧЕСКИЕ ОСОБЕННОСТИ И ПРИНЦИПЫ ЛЕЧЕНИЯ АЛЛЕРГИЧЕСКОГО СТОМАТИТА ПРИ ИСПОЛЬЗОВАНИИ ЧАСТИЧНЫХ И ПОЛНЫХ СЪЕМНЫХ ПЛАСТИНОЧНЫХ ПРОТЕЗОВ //ББК. – 2021. – Т. 72. – С. 262.
7. Akhmadov I. et al. VARK DEPARTMENT OF ORTHOPEDIC DENTISTRY //Центральноазиатский журнал образования и инноваций. – 2023. – Т. 2. – №. 10 Part 3. – С. 57-61.
8. Akhmadov I. et al. CERAMIC INLAYS COMPARED TO OTHER RESTORATION PROCEDURES //Евразийский журнал технологий и инноваций. – 2023. – Т. 1. – №. 10. – С. 186-191.

9. Sadriev N. et al. DENTAL IMPLANTOLOGY IN THE DIABETIC PATIENTS //Бюллетень студентов нового Узбекистана. – 2023. – Т. 1. – №. 10. – С. 44-48.

10. Sadriev N. et al. DENTAL IN CHILDREN WITH TRAUMATIC STOMATITIS COMPLEX DENTAL TREATMENT OF DISEASES AND THEIR EVALUATION OF PREVENTION //Центральноазиатский журнал образования и инноваций. – 2023. – Т. 2. – №. 10 Part 3. – С. 62-65.

11. Sadriev N. et al. PREVENTION OF PROSTHETIC DENTISTRY //Бюллетень педагогов нового Узбекистана. – 2023. – Т. 1. – №. 10. – С. 54-57.

12. Санакулов Ж., Садриев Н., Ахмадов И. КОМПЛЕКСНОЕ ОРТОПЕДО-ХИРУРГИЧЕСКОЕ ЛЕЧЕНИЕ АНОМАЛИЙ И ДЕФОРМАЦИЙ ЗУБОЧЕЛЮСТНОЙ СИСТЕМЫ В СФОРМИРОВАННОМ ПРИКУСЕ С ПРИМЕНЕНИЕМ ЛАЗЕРНЫХ ТЕХНОЛОГИЙ АННОТАЦИЯ //Центральноазиатский журнал образования и инноваций. – 2023. – Т. 2. – №. 9 Part 2. – С. 27-31.

13. Sadriev N. et al. TISHLARNI PROTEZLASH JARAYONIDA ORTOPEDE STOMATOLOGNING DEONTOLOGIK MUNOSABATGA KIRISHISHI //Центральноазиатский журнал образования и инноваций. – 2023. – Т. 2. – №. 11 Part 3. – С. 109-113.

14. Sadriev N. et al. PANDEMIYA SHAROITIDA STOMATOLOGIK FAVQULODDA VAZIYATLAR BO'YICHA KO'RSATMALAR //Центральноазиатский журнал образования и инноваций. – 2023. – Т. 2. – №. 11 Part 3. – С. 95-99.

15. Ахмадов И. VARK КАФЕДРЫ ОРТОПЕДИЧЕСКОЙ СТОМАТОЛОГИИ //Евразийский журнал медицинских и естественных наук. – 2023. – Т. 3. – №. 9. – С. 132-136.

16. Ахмадов И. КЕРАМИЧЕСКОЙ ИНКРУСТАЦИИ ПО СРАВНЕНИЮ С ДРУГИМИ ВОССТАНОВИТЕЛЬНЫМИ ПРОЦЕДУРАМИ //Евразийский журнал медицинских и естественных наук. – 2023. – Т. 3. – №. 9. – С. 126-131.

17. Nizomitdin A. I. Therapeutic Effect Of Improved Enamel Surface Preparation Technique In The Treatment Of Acute Initial Caries Of Temporary Teeth In Children //Web of Scientist: International Scientific Research Journal. – 2022. – Т. 3. – №. 11. – С. 440-445.

18. Axmadov I., Sanaqulov J. RAQAMLI TISH QOLIPLARI //Центральноазиатский журнал образования и инноваций. – 2024. – Т. 3. – №. 1 Part 3. – С. 47-51.

19. Ахмадов И., Садриев Н., Санакулов Ж. ЦИФРОВЫЕ СЛЕПКИ ЗУБОВ //Центральноазиатский журнал образования и инноваций. – 2023. – Т. 2. – №. 12 Part 2. – С. 166-171.
20. Sadriev N. et al. ORTHOPEDIST-DENTIST-DEONTOLOGIST IN DENTAL PROSTHETIC SURGERY FACTOR COLLATION //Центральноазиатский журнал образования и инноваций. – 2023. – Т. 2. – №. 12 Part 2. – С. 161-165.
21. Садриев Н., Ахмадов И., Санакулов Д. СОВРЕМЕННЫЕ АСПЕКТЫ ЭТИОЛОГИИ И ПАТОГЕНЕЗА ЗАБОЛЕВАНИЯ ПАРОДОНТА //Центральноазиатский журнал образования и инноваций. – 2023. – Т. 2. – №. 11 Part 3. – С. 100-108.
22. Ахмадов И. Н. и др. ОПРЕДЕЛЕНИЕ ОПТИМАЛЬНОГО ВЕРТИКАЛЬНОГО ИНДЕКСА //Лучшие интеллектуальные исследования. – 2024. – Т. 18. – №. 2. – С. 129-137.
23. Nizomitdin A. I. et al. DETERMINING THE OPTIMAL VERTICAL INDEX //Лучшие интеллектуальные исследования. – 2024. – Т. 18. – №. 2. – С. 120-128.
24. Ахмадов И. Н. и др. ЛИЦЕВАЯ ДУГА И БЕЗ НЕЕ //ОБРАЗОВАНИЕ НАУКА И ИННОВАЦИОННЫЕ ИДЕИ В МИРЕ. – 2024. – Т. 41. – №. 5. – С. 88-98.
25. Nizomitdin A. I. et al. FACE BOW AND WITHOUT IT //ОБРАЗОВАНИЕ НАУКА И ИННОВАЦИОННЫЕ ИДЕИ В МИРЕ. – 2024. – Т. 41. – №. 5. – С. 99-108.
26. Axmadov I. ORTOPEDIK STOMATOLOGIYADA ISHLATILADIGAN TURLI QOLIP OLUVCHI XOM-ASHYOLARNING AFZALLIKLARI VA KAMCHILIKLARI //Журнал академических исследований нового Узбекистана. – 2024. – Т. 1. – №. 2. – С. 126-131.
27. Ахмадов И., Санакулов Ж. НЕДОСТАТКИ И ПРЕИМУЩЕСТВА РАЗЛИЧНЫХ ТЕХНИК ПОЛУЧЕНИЯ СЛЕПКИ ЗУБОВ //Центральноазиатский журнал образования и инноваций. – 2024. – Т. 3. – №. 1 Part 3. – С. 41-46.
28. Ахмадов И. Н., Санакулов Ж. О. ВОРТ //Modern education and development. – 2024. – Т. 12. – №. 3. – С. 226-240.
29. Nizomitdin O'g'li A. I., Obloberdi O'g'li S. J., Najmiddinovich S. N. ВОРТ //Modern education and development. – 2024. – Т. 12. – №. 3. – С. 250-259.
30. Садриев Н. Н., Ахмадов И. Н., Санакулов Ж. О. ДИФФЕРЕНЦИРОВАННЫЙ ПОДХОД К ЛЕЧЕНИЮ ВОСПАЛИТЕЛЬНЫХ ЗАБОЛЕВАНИЙ ПАРОДОНТА У ЛИЦ С ХРОНИЧЕСКИМИ ВИРУСНЫМИ

ГЕПАТИТАМИ //Modern education and development. – 2024. – Т. 12. – №. 3. – С. 241-249.

31. Мусаева Г. А., Ахмадов И. Н., Садриев Н. Н. ПАРОДОНТИТ И ЕГО ЛЕЧЕНИЕ СПОСОБНЫ К ИЗМЕНЕНИЮ КАЧЕСТВА ЖИЗНИ ПАЦИЕНТА //Modern education and development. – 2024. – Т. 12. – №. 3. – С. 260-273.

32. Akhmadov I. N. IMPROVING THE TREATMENT OF VIRAL STOMATITIS IN CHILDREN DURING ENTERIC VIRAL INFECTIONS //Central Asian Journal of Medicine. – 2024. – №. 2. – С. 32-38.

33. Shaxnoza T., Inomjon A. FEATURES OF COPD STRUCTURE IN ELDERLY PATIENTS //European International Journal of Multidisciplinary Research and Management Studies. – 2024. – Т. 4. – №. 06. – С. 27-32.

34. Shaxnoza T., Inomjon A. FEATURES OF COPD STRUCTURE IN ELDERLY PATIENTS //European International Journal of Multidisciplinary Research and Management Studies. – 2024. – Т. 4. – №. 06. – С. 27-32.

35. Nizomitdin o'g'li A. I. ENTEROVIRUSLAR //Лучшие интеллектуальные исследования. – 2024. – Т. 34. – №. 1. – С. 200-206.

36. Nizomitdin o'g'li A. I. ENTEROVIRUSLI VEZIKULYAR STOMATIT //Лучшие интеллектуальные исследования. – 2024. – Т. 34. – №. 1. – С. 186-189.

37. Nizomitdin O'g'li A. I. et al. ENTEROVIRUSLAR VA ANTIVIRUS //Лучшие интеллектуальные исследования. – 2024. – Т. 34. – №. 2. – С. 87-96.

38. Nizomitdin O'g'li A. I. et al. ENTEROVIRUSLAR KELITIRIB SHIQARADIGAN KASALLIKLAR //Лучшие интеллектуальные исследования. – 2024. – Т. 34. – №. 2. – С. 97-107.

39. Nizomitdin O'g'li A. I. et al. IRES //Лучшие интеллектуальные исследования. – 2024. – Т. 34. – №. 2. – С. 78-86.

JEFRI CHOSERNING CANTERBURY TALES ASARINI TAHLILY O'RGANIB

Ergashova Umida Nodir qizi

Toshkent Kimyo xalqaro universiteti,

Samarqand filiali English education talabasi.

@ergashova umidaxonergasheva2005@gmail.com.

Ilmiy rahbar: Zubaydova Nilufar

Annotatsiya: Jefri Choser taxminan 1343 yilda Londonda, Angliyada tug'ilgan. Jefri Choserning donoligi shundaki, u buyuk ingliz shoirlarining eng yangi, eng aniq va eng shirini bo'lgan - bu mantiqiydir, chunki XIV asrda yashab, u birinchi buyuk ingliz shoiri ham bo'lgan. "U tong shoiri", deb yozgan Longfellow. "Men o'qiyotganimda / xo'roz qichqirayotganini eshitaman." Boshqalar esa uning yozganlarini hayotligida Yevropada ishlab chiqarilgan gobelenlarga, cho'tkada bedana va quyonlarga qiyoslashgan. Biroq, oxir-oqibat, ba'zi tanqidchilar bu quyoshdan o'pilgan Chaucerdan charchadilar. Ular bu formula bo'ysunishni taklif qilishini his qilishdi va shunday bo'ldi. Metyu Arnoldning ta'kidlashicha, Choser ingliz shoirlari orasida birinchi o'rinda turolmaydi, chunki u "yuqori jiddiylik" yo'q edi.

Kalit so'zlar: Jefri Choser, ingliz shoiri, tong shoiri, Tabard Inn mehmonxonasi, Canterbury Tales.

KIRISH

Keyinchalik sharhlovchilar bunga qattiq e'tiroz bildirishdi. Agar Choser jiddiy bo'lmaganida, Lionel Trilling shunday deb yozgan edi: "Demak, Motsart jiddiy emas va Molyer jiddiy emas va jiddiylik pens-nez ko'zoynaklari va kitob javonidagi Parfenonning sepia nashri masalasiga aylanadi". Bu kelishmovchilik, boshqa ko'plab tanqidiy janjal kabi, bir mubolag'ani boshqasi bilan almashtirdi - yangi, qorong'u fikrli, doimo istehzoli Chaucer. Endi Freyd talqinlari paydo bo'ldi. (Bir olimning so'zlariga ko'ra, "Kenterberi ertaklari" ning bosh satrlarida "erkak aprelning ayol martini singdirish" tasvirlangan.) Keyinchalik biz postmodern tahlillarni oldik - dekonstruktsiyalar, feministik o'qishlar va boshqalar. Bu orada mayatnik yana chayqalib ketdi. Ko'p odamlar qorong'u Chaucerdan charchadilar va yaxshisini qaytarishni xohladilar. Chaucerni juda yoqadigan fazilatlardan biri shundaki, u bizni yaxshi ko'radi. Juda kam yozuvchilar hayotning shovqinli biznesini ko'proq sevishgan. "Kenterberi ertaklari" Kenterberi soboriga ziyorat qilgan yigirma to'qqiz kishidan iborat guruh tomonidan aytilgan hikoyalar to'plamidir. Bu ziyoratchilar, ularning aksariyati sayohatning boshida bir-biriga begona bo'lib, Sautvarkdagi Tabard Inn mehmonxonasida to'xtashadi, u erda uy egasi tanlov taklif qiladi: U ular bilan

Kenterberiga boradi va zerikishini engillashtirish uchun. sayohat, ular navbatma-navbat hikoyalar aytib berishadi. Eng yaxshi hikoyani yaratgan hoji sayohat oxirida Tabardda bepul kechki ovqat bilan taqdirlanadi. Ushbu ramka ehtiyotkorlik bilan tanlangan. O'n to'rtinchi asrda ziyoratchilar keng doiradagi ijtimoiy tabaqalardan iborat bo'lib, ularni Choser o'z she'rida to'plashi mumkin edi. Uning qahramonlari ham turli tiplarga misol bo'ladi: rohiba, ritsar, savdogar va boshqalar. Bundan tashqari, ular bir qator illatlar va fazilatlarini va ularning darajalarini o'zida mujassam etgan. She'r buzuq ruhoniylar bilan to'la, lekin ba'zilar bu yo'l bilan buziladi, ba'zilar bu yo'l bilan. Choser o'z qahramonlariga ramziy qiymat ular odamlarning turlarini anglatadi va shu bilan birga, aniq individuallik bergan birinchi shoir edi. Bu ingliz realizmining, Defo, Filding va Dikpensning ulug'vor an'alarining boshlanishi edi, Shekspir haqida gapirmasa ham, agar Choser bu yorqin oqimning manbai bo'lmagan bo'lsa ham, uning ziyoratchilarining rang-barangligi va rang-barangligi - Burnida tukli sig'ili bo'lgan Miller, qizil paypoq kiygan cho'zilgan Prioress, cho'zilgan tishli Vanna xotini - nafasingizni qizi. Normanlar istilosidan uch asr o'tgach, Chaucer yozganida, frantsuz tili hali ham Angliyada adabiyot tili edi. Fransuz, lotin va anglo-sakson tillaridan iborat bo'lgan ingliz tilining maqomi ancha past edi.

Choser Dantedan o'rnak olib, o'z mamlakatida birinchi shoirlardan biri bo'lib, xalq tilini uzoq, shijoatli she'rda qo'llagan holda qadrlaydi. U frantsuzlardan sakkiz bo'g'inli she'riy satrni oldi, lekin uni bo'shroq, moslashuvchan o'n bo'g'inli qatorga aylantirdi, keyinchalik bu bo'sh misra (Shekspir, Milton) va qahramonlik juftligiga Driden, Papa asos bo'ldi. U bu yangi ko'rsatkichlar bilan o'ynadi, uni qo'pollashtirdi, semirdi. Uning yanada oqlangan sharhlovchilari uning o'lchovlarini ibtidoiy deb topishdi. Draydenning so'zlariga ko'ra, Choser she'riyati "shotland kuyidagi qo'pol shirinlik" ga ega edi. Keyinchalik uning soddadilligidan himoyalangan olimlar Drayden davridagi odamlar Choserning satrlarini to'g'ri eshita olmasligiga qarshi chiqdilar, chunki ular o'rta ingliz tilini, o'n to'rtinchi asrdagi xalq tilini qanday talaffuz qilishni bilmaganlar.

Lekin, aslida, ko'p Chaucer shotland kuyidagi qo'pol shirinlikka ega. Chaucer bu aralash tildan yaratgan narsa deyarli hamma narsa edi. She'r juda jonli. Birinchidan, hikoyalar o'rtasida qarama-qarshilik bor: biri uzoq, gazli va taqvodor (ayniqsa, Ritsar ertagi), ikkinchisi qisqa va irqchilik (ritsarning ertagidan keyin darhol Millerning ertagi). Keyin, ohang diapazoni mavjud. Ba'zida Chaucer yuqori, qattiq, yunon-rim notasiga erishishi mumkin; ba'zida u hovlida tovuqlar ko'payayotgani haqida gapirishni yaxshi ko'radi. Dramalar ertaklar orasida sodir bo'ladi. Hojilar qanday hikoyalarni eshitishni xohlashlari haqida janjal qilishadi. Ular bir-birining hikoya qilish qobiliyatini haqorat qilishadi. Savdogarning ertagida bir keksa odam to'y oqshomidan

keyin o'tiradi va qo'shiq aytadi: "Bo'ynidagi bo'shashgan teri silkindi". Turmush qurgan Alison ismli ayolga oshiq bo'lgan boshqa bir erkak uni dolchin tayoqchasi deb ataydi.

XULOSA

"Canterbury Tales" Geoffrey Chaucerning eng mashhur asarlaridan biri va ingliz adabiyotining muhim qismidir. U o'quvchilarga o'sha davrning jamiyatini, dinini va madaniyatini tushunishga imkon beradi va uning xarakterlari va hikoyalari hanuzgacha o'quvchilarni o'ziga jalb etadi.

FOYDALANILGAN ADABIYOTLAR:

1. https://en.m.wikipedia.org/wiki/The_Canterbury_Tales?variant=zh-tw.

DANTE ALIGYERIYNING IOHIY KOMEDIYA ASARINI TAHLILIIY O'RGANIB

Kamoliddinova Dilnoza Shamsiddinovna

KIUT Samarqand filiali talabasi.

E-mail: kamoliddinovad383@gmail.com

Ilmiy rahbar: Zubaydova Nilufar

Annotatsiya: Dante Aligyeri Florensiya, 1265-yil 21 maydan 20 iyungacha Ravenna, 1321-yil 13 yoki 14 sentyabr 1 Florensiyalik yozuvchi, shoir va siyosatchi. "Sommo shoiri" yoki "oliy shoir" sifatida tanilgan, u italyan tilidagi birinchi va eng muhim shoir sifatida qabul qilinadi. 1802—1885-yillarda yashab o'tgan fransuz yozuvchisi va shoiri Viktor Gyugo inson tafakkuri "daholikning yuz darajasini belgilaydi" deb ta'kidlab, Danteni misol qilib keltirdi. G'arb adabiy ongiga bag'ishlagan kultida tengsiz bo'lib, zamonaviy adabiyot uning qudratli ta'siriga singib ketgani ham uning buyukligidandir.

Bir davrda u Dantening asosiy asarlaridan biri bo'lgan "La Divina Commedia" ("A Divina Comédia") deb nomlangan she'riy va falsafiy nasriy she'rini yozdi. Commedia zamonaviy italyan tilining asosi sifatida paydo bo'ldi va o'rta asrlarda dunyoni tushunishni yakunladi.

Jovanni Boccaccio bu asarni dastlab "Komediya" deb ataganidan keyin "Divina" deb o'zgartirdi. Yangi nom qo'shilgan birinchi nashr 1555 Dolsening nashri edi.

U Florensiyada tug'ilgan, u yerda umrining ko'p qismini surgunga qadar o'tkazgan. Uning tug'ilgan joyidan to'g'ridan-to'g'ri jismoniy ajralishdan ko'ra og'irroq edi ota-onasi uni tashlab ketishdi. Shunga qaramay, uning g'ayrioddiy sevgisi va ko'rish qobiliyati uni o'z davrining eng muhim mutafakkiriga aylantirdi.

Kalit so'zlar: Dante Aligyeriy, Florensiya, madaniy meros.

KIRISH

Dantening tug'ilgan yili haqida rasmiy ma'lumotlar yo'q. U may oyining oxiri va iyun oyining o'rtalarida egizaklar belgisi ostida tug'ilganligini xabar qiladi. Eng ishonchli ma'lumotnoma 1265 yil 25 may sanasi. Dante, aslida, uning haqiqiy ismi Durantening qisqartmasi.

U muhim Florensiya oilasida tug'ilgan uning familiyasi aslida Alagyeri edi siyosiy jihatdan Guelf partiyasiga florensiyaliklarning boshqa fraktsiyasi: Gibellinlar bilan kurashda ishtirok etgan siyosiy ittifoq. Guelflar yana "oq guelflar" va "qora gilflar" ga bo'lingan. Dante "Do'zax" asarida XV aseda uning oilasining ildizlari

Qadimgi Rimda borligini aytmoqchi, garchi eng qadimgi qarindoshi haqida Dantening o'zi "Jannat" kitobida XV asrda eslatib o'tgan bo'lsa ham. Cacciaguida do Eliseu, ko'pi bilan 1100 yilda yashagan bo'lardi.

Uning otasi Alighiero di Bellincione "oq guelf" edi. Biroq, Gibellin partiyasining Montaperti jangidagi g'alabasidan keyin hech qanday qatag'on sodir bo'lmadi. O'z dushmanlarining bunday e'tibori, shubhasiz, oilaning obro'sini bildiradi.

Dantening onasi Bella degli Abati deb atalgan, bu ism biroz izohlangan, chunki bu "abbotlarning go'zalligi" degan ma'noni anglatadi, garchi Bella Gabriellaning qisqarishi bo'lsa ham. U Dante besh-olti yoshida vafot etdi. Aligvero tezda Lapa di Chiarissimo Cialuffiga uylandi. Bu nikoh haqida ba'zi tortishuvlar mavjud, ba'zi mualliflar, o'sha paytda, beva qolganlarning nikohi bilan ko'tarilgan qiyinchiliklar tufayli, ikkalasi turmushga chiqmasdan birga bo'lgan deb taklif qilishgan. Dantening ukasi Franchesko va uning singlisi Tana (Gaetana) undan tug'ilgan.

O'n ikki yoshida, 1277 yilda uning oilasi Messe Manetto Donatining qizi Gemma bilan turmush qurishni o'rnatdi, bu o'sha paytda ham tartib, ham yoshda keng tarqalgan amaliyot edi. Marosim alohida ahamiyatga ega bo'lib, notarius ishtirokida juda rasmiy sharoitda bo'lib o'tdi. Dantening Gemmadan bir necha farzandi bor edi. Ma'lum bo'lishicha, odatda, taniqli odamlar bilan shoirning ko'plab taxminiy farzandlari paydo bo'lgan. Ehtimol, Yakopo, Pietro va Antoniya uning farzandlari bo'lgan. Antoniya opa Beatriz ismli rohibaning odatini oldi. Jovanni ismli boshqa bir kishi ham a'zolikka da'vo qilgan, ammo surgunda Dante bilan birga bo'lganiga qaramay, bu da'voga nisbatan shubhalar mavjud.

Bonifas tezda Florensiyaning boshqa vakillarini qaytarib yubordi va Rimda faqat Danteni saqlab qoldi. Biroq, 1301-yil 1-noyabrda Charlz Valua qora tanli Guelflar bilan Florensiyaga kirdi, ular olti kun davomida shaharni vayron qildilar va oq fraksiya tarafdorlarining ko'p sonini qirg'in qildilar. Keyin qora tanli Guelflarni qo'llab-quvvatlovchi hukumat o'rnatildi va Cante dei Gabrielli di Gubbio Podesta shahardagi eng nufuzli oilalar tomonidan tayinlangan davlat xizmatchisi etib tayinlandi. Dante Florensiyada ikki yilga surgunga hukm qilindi, bundan tashqari, katta pul jarima to'lashga majbur bo'ldi. Hali Rimda papa o'sha erda qolishni "taklif qildi" va o'sha paytdan boshlab u chetlangan deb hisoblandi. Jarimani to'lamagani uchun u abadiy surgunga hukm qilindi. Ammo, agar u Florensiya askarlari tomonidan asirga olingan bo'lsa, u qatl qilinardi va tiriklayin yoqib yuboriladi.

Shoir Oq Guelflarni hokimiyatga qaytarish uchun bir nechta urinishlarda qatnashgan Florensiyada bir necha xiyonat tufayli ularning barchasi muvaffaqiyatsizlikka uchradi. Dushmanlarining muomalasidan achchiqlangan Dante sobiq ittifoqchilarining harakatsizligidan ham qayg'uga tushdi. U o'shanda birgina a'zosi bo'lgan partiyaga mansub ekanini e'lon qilgan edi. Aynan o'sha paytda u 100 ta

qo'shiqdan iborat bo'lgan, har biri 33 ta qo'shiqdan iborat bo'lgan uchta kitobga "Jahannam", "Poklik" va "Jannat" bo'lingan "Ilohiy komediya" she'rini yaratishga kirishdi. birinchi kitob, uning 34 ta qo'shig'idan birinchisi faqat kirish qo'shig'i sifatida ko'rib chiqiladi.

U Veronaga bordi, u erda Bartolomeo Della Skalaning mehmoni edi. U Sarzanaga Liguriya ko'chib o'tadi va keyin u Lukkada madam Gentukka bilan birga yashagan, deb taxmin qilinadi, u uni iliq kutib oldi bu haqda keyinroq Purgatorio XXIV asrda 37da minnatdorchilik bilan tilga olinadi. Ba'zi manbalarda 1308-1310 yillar oralig'ida Parijda bo'lgan bo'lardi, deb da'vo qiladi. Boshqa, unchalik ishonchli bo'lmagan manbalarda esa, u Oksfordga borgan bo'lar edi.

1310 yilda Lyuksemburg qiroli Genrix VII asrda Italiyaga bostirib kirdi. Dante unda qasos olish imkoniyatini ko'rdi. U unga bir nechta italyan knyazlariga ochiq xatlar yozgan, unda u qora Guelflarning kuchini yo'q qilishga zo'ravonlik bilan undagan. Din va shaxsiy masalalarni aralashtirib, u o'z shahriga ilohiy g'azabni qo'zg'atdi va Xudoning noroziligining asosiy maqsadi sifatida o'zining eng qat'iy shaxsiy dushmanlarini ko'rsatdi.

Florensiyada Baldo Aguglione quvg'inda bo'lgan Oq Guelflarning ko'pchiligini afv etdi va ularning qaytishiga ruxsat berdi. Biroq, Dante Genrix VII asrga yozgan maktublarida qora tanlilar uchun ruxsat etilgan chegaralardan ancha oshib ketgan, shuning uchun uning qaytishiga ruxsat berilmagan.

1312 yilda Genri Florensiyaga hujum qilib, "qora Guelflar" ni mag'lub etdi. Biroq, Dantening tadbirda ishtirok etishi mumkinligi haqida hech qanday dalil yo'q. Ba'zilarning aytishicha, Dante chet ellik bilan birga o'z shahriga hujumda qatnashishdan bosh tortgan. Boshqalar esa, uning nomi "oq guelflar" ning o'zlari uchun bezovta bo'lib qolgan, shuning uchun uning o'limining izlari zudlik bilan avlodlar uchun o'chirilgan deb taxmin qilishadi. 1313 yilda Genrixning o'limi bilan Dantening o'z shahrini yana ko'rish umidi so'ndi. U Veronaga qaytib keldi, u erda Verona Lordi Kangrande I della Skala unga xavfsiz farovon va ehtimol farovonlikda yashashga ruxsat berdi.

1315 yilda Florensiyani Ugucione della Fadjiuola shaharni nazorat qilgan harbiy ofitser) barcha surgun qilinganlarga amnistiya qilishga majbur qildi. Dante kechirilishi kerak bo'lganlar ro'yxatida edi. Biroq, ular ma'lum jarima to'lashlari va birinchi navbatda, o'zlarini jamoat tartibini buzuvchi sifatida ko'rsatadigan diniy marosimda ishtirok etishga rozi bo'lishlari kerak edi. Dante bunday xo'rlanishni rad etib, surgun qilishni afzal ko'rdi.

Ugucione nihoyat Florensiyani mag'lub etganida, Dantega tushgan o'lim jazosi qamoq jazosiga almashtirildi, faqat bitta shart bilan u Florensiyaga borishi va hech

qachon shaharga kirmasligiga tantanali ravishda qasamyod qilishi kerak edi. Dante bormadi natijada, o'lim jazosi hukm qilindi.

Foydalanilgan manbalar:

1. <https://uz.wikipedia.org>

DANTE ALEGHEIRI ITALYAN ADABIYOTI BUYUK SIYMOSI

Xafizova Xosiyat DJamshedovna
KIUT Samarqand filiali talabasi.
xafizovaxosiyat771@gmail.com
Ilmiy rahbar: Nilufar Zubaydova

Annotatsiya: Dante Alighieriyning ‘Ilohiy Komediya’ asari insonning manaviy sayohatini tasvirlaydi. Asar uch qismdan iborat: Dozax, Arof va Jannat. Har bir qismda insonning axloqiy poklanishi, xatolaridan tozalanganligi va oxir-oqibat ilohiy mukammalikka erishish yoli korsatid. Dante oz asari orqali italyan tilining rivojiga katta hissa qoshib; insonning manaviy yuksalishga urgu beradi.

Kalit sozlar: Dante Alighieri, Ilohiy Komediya, Italyan tili, Dozax, Arof, Jannat, shoir, Beatrice.

KIRISH

Dante Alighieri –orta asrlarning eng buyuk italyan shoirlaridan biri bolib, uning asarlari butun dunyo adabiyotining durdonalaridan hisoblanadi. Uning eng mashhur asari ‘Ilohiy Komediya’ nafaqat italyan tilida, balki jahon adabiyotida ham oziga xos orin egallaydi. Ushbu asar Dante hayotidagi murakkab ruhiy va manaviy izlanishlarni ifoda etgan.

Alighieri (1265–1321) nafaqat Italiya, balki jahon adabiyotining eng buyuk shoirlaridan biri hisoblanadi. Uning asarlari, xususan "Ilahiya komediya", adabiyotda yangi davrni boshlab berdi. Dante o‘z asarlari orqali faqat badiiy tasvirlarni emas, balki falsafa, axloq va diniy qarashlarni ham aks ettirgan. Dante Florensiyada boy va nufuzli oilada tug‘ilgan. Uning to‘liq ismi Durante degli Alighieri edi. Bolaligidan ilm-fanga, adabiyotga qiziqqan va yoshligida falsafa, ilohiyot hamda she‘riyatni o‘rgangan. Uning hayoti siyosiy mojarolar bilan bog‘liq edi. 1300-yilda Florensiyada siyosiy arbob sifatida ishlagan Dante hokimiyat kurashlari natijasida surgun qilinadi. Bu davr uning ijodiy yuksalishiga sabab bo‘ldi: surgunda u eng mashhur asari — "Ilahiya komediya" ni yozdi.

Dante va Beatrice. Dantening ijodida Beatrice ismli ayol muhim rol o‘ynagan. Shoir uni bolaligidan sevib qolgan va uning obrazi Dante asarlarida ilohiylik va mukammal ramzga aylangan. Beatricega bag‘ishlangan "Yangi hayot" asari sevgi va ehtiros haqida yozilgan ilk badiiy asarlardan biri hisoblanadi. Beatricening vafoti Dante uchun katta ruhiy zarba bo‘lib, uning keyingi ijodida chuqur falsafiy mavzularni o‘rganishga turtki bergan. "Ilahiya komediya": Adabiyot durdonasi "Ilahiya komediya" uch qismdan iborat: Do‘zax (Inferno), A‘rof (Purgatorio) va Jannat (Paradiso). Bu asar

insonning gunohdan poklanib, ilohiy mukammallikka erishish jarayonini tasvirlaydi. Asarda Dante o'zining yo'l boshlovchilari — Vergiliy va Beatricening yordamida narigi dunyo qatlamlarini o'rganadi. Do'zax: Gunohkorlar jazolanishi va jazolar tafsiloti. A'rof: Gunohdan poklanish va ruhiy tozalanish jarayoni. Jannat: Ilm va ilohiy sevgining eng oliy cho'qqilari. Asarning asosiy g'oyasi shundaki, har bir inson o'z amallariga yarasha jazolanish yoki mukofotlanish imkoniyatiga ega. Dante narigi dunyoni tasvirlashda o'z davrining diniy qarashlari va axloqiy tamoyillarini mohirona aks ettirgan. Dantening adabiyotga ta'siri. Dante asarlarini xalq tilida yozib, italyan tilining shakllanishiga katta hissa qo'shdi. Uning ijodi faqat o'z davrida emas, keyingi asrlarda ham yozuvchilar va faylasuflarga ilhom manbai bo'ldi. U "Ilahiya komediya" orqali insonning ichki dunyosi va axloqiy tanlovlarini o'rganishga asos soldi. "Yangi hayot" Dante tomonidan Beatrice Portinari ismli ayolga bag'ishlangan she'riy asardir. Asarda Dantening Beatricega bo'lgan sevgi va uning orqali o'zining ma'naviy yo'lini izlash tasvirlangan. Bu asar Beatrice bilan bo'lgan ruhiy aloqani, sevgi va ilohiy muhabbatning yuksak o'lchamini ta'riflaydi. Asarda Beatricega bo'lgan his-tuyg'ular, Dantening ichki dunyosining ifodasi sifatida, adabiy san'atning yangi uslubi sifatida namoyon bo'ladi. "Monarxiya" — Dantening siyosiy asaridir. Bu asarda Dante Imperatorlik hokimiyatining muhimligini va uning insoniyatdagi rolini tasvirlaydi. U imperatorni xudo tomonidan saylangan hukmdor deb hisoblaydi va ruhiy poklanish uchun insonlarning yer yuzidagi boshqaruvdagi adolatni ta'minlashlari zarurligini ta'kidlaydi. Dantening bu asari o'zining siyosiy g'oyalari, erkinlik va adolatga bo'lgan ishonchi bilan ajralib turadi. "Timaeus" (De Vulgari Eloquentia) Bu asar Dante tomonidan yozilgan va uning italyan tilida yozilgan ijodiy asarlari haqida fikrlarini o'z ichiga oladi. Asarda Dante, o'zining davrining adabiy tili haqida so'z yuritadi va Italiyaning turli mintaqalaridagi dialektlarni o'zaro solishtiradi. Shuningdek, bu asar Dante tilining san'ati va qobiliyatiga oid muhim asarlardan biri sifatida taqdim etiladi. "Dante tarixi" (Convivio). Bu asar Dante Alighierining falsafiy va ilmiy qarashlarini o'z ichiga olgan. U bu asarda insonni aql va axloqiy poklanish orqali yuqori maqsadga erishishga undaydi. Asar Dante tomonidan Italiyaning siyosiy va madaniy holatiga oid mulohazalar bilan boyitilgan bo'lib, insonning erkinlik, axloqiy qadriyatlar va adolat tamoyillariga sodiqligini ta'kidlaydi. "Vatan haqida" (De Vulgari Eloquentia). Ushbu asar Dante Alighierining til va adabiyotga bo'lgan qarashlarini ifodalaydi. Asarda o'zining yoshligidan boshlab Italiyaning madaniy va adabiy hayotida qanday o'ringa ega bo'lishi kerakligi haqida mulohaza yuritadi. Dantening asarlari adabiyotga katta ta'sir ko'rsatdi. Uning asarlari orqali insoniyatning ma'naviy izlanishlari, siyosiy qarashlari, diniy e'tiqodlari va falsafiy fikrlari chuqur ifodalandi. U o'z davrining fikrini ifodalovchi buyuk adib sifatida jahon adabiyotida o'zining munosib o'rnini egalladi.

XULOSA

Dante Alighieri nafaqat o‘z davrining buyuk shoirlaridan biri, balki insoniyat madaniyati va adabiyotining abadiy timsolidir. Uning “Ilahiya komediya” asari insoniyatning ma’naviy sayohatini, ruhiy poklanish va oliy haqiqatga erishish yo‘lini yoritib bergan. Dante hayotdagi murakkabliklar, surgun va iztiroblarga qaramay, ijod orqali o‘z maqsadini amalga oshirdi. Uning asarlari insonning ichki dunyosini, jamiyatdagi adolat va axloq masalalarini chuqur anglashga yordam beradi. Bugungi kunda Dante ijodi nafaqat tarixiy ahamiyatga, balki zamonaviylik bilan ham uyg‘unlikka ega bo‘lib, turli avlodlarni ruhlantirishda davom etmoqda. Uning ijodi bizga muhabbat, sabr-toqat va adolat kabi abadiy qadriyatlarni eslatib turadi. Dantening merosi kelajak avlodlar uchun ham bebaho boylik bo‘lib qoladi.

ADABIYOTLAR RO‘YXATI:

1. <https://uz.wikipedia.org>
2. <https://uz.kuzminykh.org/2107-dante-alighieri.html>
3. <https://thecollector.vercel.app/>

SPORTCHILARNING PSIXOLOGIK TAYYORGARLIGI



Jaynarov Nodir Fozilovich

*O'R QK Akademiyasi jismoniy tayyorgarlik
va sport kafedrasini o'qituvchisi*

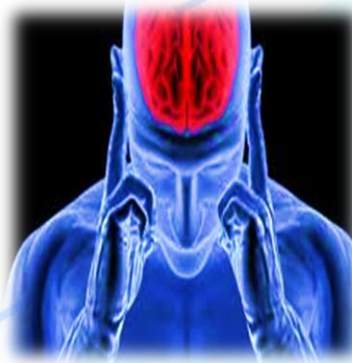

Sportchilarning psixologik tayyorgarligi ularning sportdagi ko'rsatgichlarini oshirish va ijobiy raqobat muhitida muvoffaqiyatga erishish uchun muhim ahamiyatga ega.

Psixologik tayyorgarlik sportchilarning aqliy kuchini oshirish strategiyalarini o'z ichiga oladi. Bu yerda sportchilarni psixologik tayyorlash uchun muhim bosqichlar mavjud.

Maqsadni belgilash: sportchilar o'z oldiga maqsad qo'yishlari va bu maqsadga erishish uchun aniq qadamlar qo'yishlari muhim. Maqsadlar sportchilarning mativatsiyasi va harakatlarini boshqaradi.

Stressni boshqarish: sportchilar uchun stress bilan kurashish strategiyalarini o'rganish va qo'llash muhimdir. Stressni boshqarish ularga raqobat muhitida xotirjam va diqqatni jamlashga yordam beradi.

Diqqatni jamlash: sportchilar uchun o'yinning asosiy nuqtasida diqqatni jamlash va ularning diqqatini samarali boshqarish usullarini o'rganish muhimdir.

Konsentratsiya va diqqatni jamlash ishlash sifatini yaxshilaydigan muhim elementlardir.

Sportchilarning psixologik tayyorgarligi bo'yicha bir nechta faktlar mavjud:

1-Psixologik tayyorgarlik sportchilarning natijalarini oshirishga yordam beradi xolos, uni chempionga aylantirib qo'yadigan sexrli tayoqcha yoki bir xo'plab ichadigan eliksir emas. Sportchi bunda psixolog bilan birga ancha mehnat qilishi kerak.

2-Psixologik tayyorgarlik bir martalik psixolog suhbat (konsultatsiya)si bilan shakllanib qolmaydi. Jismoniy yoki taktik-texnik tayyorgarlik kabi doimiy kuzatuv zarur. Psixologik tayyorgarlik zamonaviy professional sport tayyorgarligining bir qismiga aylanib ulgurgan.

Sportchilarning tushunarsiz sabablar bilan mag'lubiyatdan dars olishi maqsadga muvofiqdir.

3-Psixologga ehtiyoji yo'q bo'lgan sportchilar bo'lishi mumkin, qobiliyat istedodga aylangan hollarda sportchi hatto murabbiysiz ham Olimpia cho'qqisini ham zabt etish mumkin, lekin sportchi o'zi sport ijrosi va mahorati haqida kichik ikkilanish yoki xavotir bo'lsa, psixolog yordamini olishdan tortinmaslik kerak bu uning yaxshilanish kaliti bo'lishi mumkin.

Sportchilarning psixologik tayyorgarligi

Sportchilar uchun bu fazilat alohida muhim o'rin tutadi. Chunki sportchi nafaqat tashqi, balki ichki dunyosini ham nazorat qilishi lozim. Bu esa, uning mashg'ulotlar va musobaqalardagi ishtirokida hamda kundalik hayotida namoyon bo'ladi.

Sportchining o'z hayoti davomida o'z qobiliyati chegarasini bilmasligi ham, unda o'zini nazorat qilish xususiyati yo'qligidan dalolat beradi.

Birinchisi, Mashg'ulotlar vaqtidagi psixologik tayyorgarlik.

Ikkinchisi, Musobaqa oldi psixologik tayyorgarlik.

Uchinchisi, Musobaqa jarayonidagi psixologik tayyorgarlik.

To'rtinchisi, Musobaqadan keyingi jarayondagi psixologik tayyorgarlik.

Sportchilarning psixologik tayyorgarligidagi yuzaga keladigan qiyinchiliklar va xatolar.

Yurak urish tezligi oshishi AB ko'tarilgani (qon bosimi), nafasning o'zgarishi, asabiy harakatlar, uyqusizlik, chanoqash, adrenalin gormonining ortiqcha ajralishi, harakat uyg'unligining buzilishi, charchoqni sezish, depressiya holati, bosh aylanishi, o'z-o'zini nazorat qila olmaslik, diqqatni bir joyga jamlay olmaslik, mashq qilish hoxishi yo'qligi, harakatdagi qat'iylikning yo'qligi, haddan tashqari hayajonlanish, o'z-o'zini nazorat qilish samaradorligining yo'qotilishi.

Bartaraf etish yo'llari:

Psixologik holatlar majmuasida: tushunib yetishning umumiy yoʻnalishi, emotsional irodaviy hislatlar, emotsional qoʻzgʻalish darajasidagi ishonch; maʼnaviy va irodaviy tayyorgarlik javobgarlikni his etish, maqsadga intilish, gʻalabaga ishonch kabi hislatlar koʻrsatiladi.

Asab tizimi yaxshi rivojlangan, mustahkam boʻlgan sportchilarda musobaqa oldi holatidagi hayajonlanish hissiyotining oshishi ayrim sportchilarga foydalidir. Chunki bunday sportchilarda mazkur holatda oʻziga ishonch, ruhiy quvvat tez uygʻonadi.

Maqsad uchun - vazifani oʻzgartirish, usul va uslubni oʻzgartirish, Mashq bajarish sharoitini oʻzgartirish, harakatning vazifasi va maqsadini tushuntirish hamda ishontirish.

Xulosa – Sportda muvoffaqiyatga erishish uchun aqliy kuch juda muhimdir.

Sportchilarning motivatsiyani, konsentratsiya hamda stressni boshqarish va oʻziga ishonchi uchun natijalarga ijobiy tasir koʻrsatadigan asosiy omillardir.

Sportchilarning psixologik tayyorgarligi ularning aqliy kuchini rivojlantirish va raqobat sharoitida muvoffaqiyatga erishishda muhim ahamiyatga ega.

Sportchi uchun bu eng yaxshi psixolog bu uning murabbiyidir.

ИНФОРМАТИКА ФАНИНИНГ О`QITILISH METODIKASI

Narsafarova Ra'no

*Qashqadaryo viloyati Muborak kasb-hunar maktabi ,
"Umumta'lim va maxsus fanlar" kafedrasida katta o'qituvchisi*

Annotatsiya. Ushbu maqola talabalarni jalb qiladigan, tanqidiy fikrlashni rivojlantiradigan va amaliy ko'nikmalarni rivojlantiradigan innovatsion strategiyalarni ta'kidlab, kompyuter fanlari (CS) o'qitish metodologiyasini o'rganadi. Unda an'anaviy va zamonaviy pedagogikaning integratsiyasi, shu jumladan loyiha asosida o'qitish, sinf xonalari va ta'lim texnologiyalaridan foydalanish muhokama qilinadi. Tadqiqot amaliy tadqiqotlar orqali ushbu usullarning samaradorligini ta'kidlaydi va o'qituvchilarga CS ta'limida o'quv natijalarini oshirish bo'yicha tavsiyalar beradi.

Kalit so'zlar: Informatika ta'limi, o'qitish metodikasi, loyiha asosida o'qitish, sinf xonasi, ta'lim texnologiyalari, pedagogika, faol ta'lim.

Texnologiyaning jadal rivojlanishi kompyuter fanini (CS) o'rganishning eng dinamik va muhim sohalaridan biriga aylantirdi. Csni o'qitish texnik murakkabligi va amaliy qo'llash zarurati tufayli o'ziga xos muammolarni keltirib chiqaradi. Ushbu maqola nazariy bilimlarni amaliy ko'nikmalar bilan aralashtirib, talabalarning haqiqiy stsenariylar uchun jihozlanishini ta'minlash orqali csni o'qitishning samarali metodologiyasini o'rganadi.

Ushbu tadqiqotda tahlil qilingan metodologiyalarga quyidagilar kiradi:

Loyihaga asoslangan ta'lim (PBL): talabalarni nazariy tushunchalarni amaliy qo'llanmalar bilan birlashtirib, hamkorlikdagi loyihalar orqali Real muammolarni hal qilishga undaydi.

Flipped Classroom: talabalar darsdan tashqari o'quv materiallari (masalan, videolar, o'qishlar) bilan shug'ullanadilar va sinf vaqtida amaliy mashg'ulotlar, munozaralar va muammolarni hal qilishga e'tibor berishadi.

Gamification: ta'limni qiziqarli va interaktiv qilish uchun mukofotlar, qiyinchiliklar va peshqadamlar jadvali kabi o'yin elementlaridan foydalanish.

Juft dasturlash va hamkorlikda o'qitish: o'quvchilar juft yoki guruh bo'lib kodlash yechimlarini ishlab chiqish, jamoaviy ish va tengdosh o'rganishni rivojlantirish uchun ishlaydi.

Ta'lim vositalaridan foydalanish: Scratch kabi vositalar, Code.org va GitHub dasturlash tushunchalari va versiyalarni boshqarishni interaktiv tarzda o'rgatish uchun ishlatiladi.

Kompyuter fanlari o'qitish metodologiyasi – bu talabalarni samarali o'qitish uchun foydalaniladigan pedagogik uslublar, strategiyalar va vositalar to'plamidir. Quyida ushbu metodologiyaning asosiy yo'nalishlari va yondashuvlari haqida ma'lumot berilgan:

Talabalarga yo'naltirilgan yondashuv

- Talabalarni mustaqil o'rganish va muammolarni hal qilishga yo'naltirish.
- Amaliy mashg'ulotlarni nazariyadan ustun qo'yish.
- Interaktiv dars usullari (masalan, munozaralar, guruhli ishlar va loyiha ishlari).

Amaliy va tajribaviy o'qitish

- Dasturlash, algoritmlarni tuzish va muhandislik bo'yicha amaliy mashqlarni kiritish.

- Laboratoriya mashg'ulotlari va simulyatsiyalardan foydalanish.
- Real hayotdagi loyihalarni bajarish orqali o'rganishni mustahkamlash.

Texnologiyadan foydalanish

- Virtual va onlayn o'qitish platformalari: Moodle, Blackboard, Google Classroom.

- Simulyatorlar va dasturiy vositalar: GitHub, IDE (masalan, VS Code, PyCharm).

- Multimedia vositalari: Darsliklar uchun video, slayd va animatsiyalar.

Modullashtirilgan o'qitish

- Har bir mavzuni modul sifatida ajratish va mustaqil tarzda o'rganish uchun taqdim etish.

- Modullarning murakkabligini bosqichma-bosqich oshirib borish.

- O'quv dasturida algoritmlar, ma'lumotlar tuzilmasi, tarmoq xavfsizligi kabi asosiy mavzularni ajratish.

Problema asosidagi o'qitish

- Talabalarga real hayotdagi masalalar bilan bog'liq muammolarni hal qilish topshirig'ini berish.

- Birgalikda yechim topishga yo'naltirilgan guruhli loyiha ishlari.

- Talabalarni kreativ fikrlashga rag'batlantirish.

Differensial yondashuv

- Har bir talabaga ularning o'z ehtiyojlari va qobiliyatlariga qarab individual yondashuvni taklif qilish.

- Tez o'rganuvchilar uchun chuqurroq vazifalar berish, qiyinchilikka duch kelganlarga esa ko'proq yordam ko'rsatish.

Baholash va qayta aloqa

- Форматив баҳолаш: Testlar, quizlar va qisqa amaliy mashqlar orqali o'quv jarayonini kuzatish.

- Summativ baҳолаш: Loyihalar, yakuniy imtihonlar va sinov ishlari.

- Baҳолашda talabalarning amaliy ko'nikmalarini asosiy mezon qilish.

Kodlash va dasturlashga qaratilgan ta'lim

- Boshlang'ich darajada blokli dasturlashdan boshlash (masalan, Scratch).

- Keyinchalik algoritmik fikrlashni rivojlantirish uchun Python, Java yoki C++ kabi tillarni o'rgatish.

- O'yinlar va gamifikatsiya elementlarini darslarga kiritish.

Ilm-fan va tadqiqot yondashuvi

- Talabalarni zamonaviy muammolar va texnologiyalarni o'rganishga yo'naltirish.

- Ishlab chiqish sohasida innovatsion yondashuvlarni kiritish.

Kompyuter fanlarini o'qitishda zamonaviy texnologiyalar, talabalarning ehtiyojlari va amaliy yondashuvlar bir-biri bilan uyg'unlashgan bo'lishi kerak. Bu nafaqat talabalarni nazariy bilimlar bilan, balki ularning kelajakda qo'llay oladigan ko'nikmalari bilan ta'minlashga yordam beradi.

Topilmalar an'anaviy va zamonaviy metodologiyalarni birlashtirish muvozanatli o'quv muhitini yaratishini ta'kidlaydi. Texnologiyaga asoslangan usullar faollikni oshirsa-da, an'anaviy texnikalar asosiy bilimlar uchun hal qiluvchi bo'lib qolmoqda. Usullarning turli xil ta'lim sharoitlariga moslashishi ularning muvaffaqiyatining asosiy omilidir.

Muammolarga o'qituvchilarni tayyorlash, texnologiyalarga kirish va ushbu metodologiyalarga moslashtirilgan o'quv dasturlarini ishlab chiqish zarurati kiradi. Ushbu muammolarni hal qilish institutsional qo'llab-quvvatlash va doimiy kasbiy rivojlanishni talab qiladi.

Xulosa

Kompyuter fanlari bo'yicha ta'limni rivojlantirish:

Faol o'rganishni integratsiyalash: PBL, gamifikatsiya va hamkorlikdagi mashqlarni rag'batlantirish.

Leverage texnologiyasi: o'rganishni interaktiv qiladigan vositalar va platformalarni qo'shing.

O'qituvchilarni tayyorlash: o'qituvchilarga ushbu metodikalarni samarali amalga oshirish uchun kasbiy rivojlanish imkoniyatlarini taqdim etish.

O'quv dasturini sozlash: o'quvchilarning turli ehtiyojlarini qondirish uchun o'qitish strategiyasini moslashtirish.

Tadqiqotlarni rag'batlantirish: CS ta'limida innovatsion pedagogikani o'rganish uchun tadqiqotlarni rag'batlantirish.

Ushbu strategiyalarni amalga oshirish orqali o'qituvchilar talabalarni kompyuter fanining dinamik sohasiga tayyorlaydigan boyituvchi muhit yaratishi mumkin.

Adabiyotlar:

1. Akhmedov, B. A. (2021). Dynamic identification of the reliability of corporate computing cluster systems. *Academic Research in Educational Sciences*, 2 (3), 495- 499
2. Rakhimov, S. M., Djamirzaev, A. A., Akhmedov, B. A. (2021). Methods of teaching Informatics in Higher Education: Problems and Observations. *Ekonomika i sotsium*, 9(88).
3. Ахмедов, Б. А., Султанов, Б. (2021). Анализ и новые тенденции использования кластерных систем и искусственного интеллекта в современной системе высшего образования. *Ekonomika i sotsium*, 8(87), 344-358.
4. Rustamov Kh.Sh., Khayriyev F.N. E-learning methodologeis and features // *Problems of Science*. No. 9 (57), 2020. P. 69-72
5. Ахмедов, Б. А. (2020). О развитии навыков интерактивных онлайн курсов в дистанционных условиях современного общества (модель программа для преподавателей образовательных учреждений). *Universum: технические науки*, 12-1 (81).
6. Якубов, М. С., Ахмедов, Б. А. (2021). Применение цифровых технологий в формировании структуры системы образований. *Ekonomika i sotsium*, 5(84), 1163-1177.
7. Akhmedov, B. A. (2021). Development of network shell for organization of processes of safe communication of data in pedagogical institutions. *Scientific progress*, 1(3), 113-117.

ФИТОТЕРАПИЯ РАЗДЕЛ ФАРМАКОГНОЗИИ

Кодиров Низом Даминович (PhD)

*Кафедра фармакогнозии и фармацевтической технология.
Самаркандский государственный медицинский университет
Студент 407 группа Уринова Лола Абдувоситовна
Самаркандский государственный медицинский университет*

Аннотация: Фитотерапия, или лечение травами, – самая древняя и самая молодая наука, которая сочетает в себе тысячелетний опыт древней традиционной и народной медицины разных стран с достижениями современной медицины. Её ещё называют «кладовой здоровья» или богатейшим многовековым опытом. И это не случайно. Ведь в прошлом самые лучшие умы и корифеи медицины за много столетий до Гиппократ и великого Авиценны и после них занимались фитотерапией. В какой-то степени она представляет собой ещё и величественную реликвию эпох и времен.

Ключевая слова: биофармация терапия природа растение свойства трава.

Abstract: Phytotherapy, or herbal treatment, is the oldest and youngest science that combines the thousand-year experience of ancient traditional and folk medicine of different countries with the achievements of modern medicine. It is also called the "storehouse of health" or the richest centuries-old experience. And this is no coincidence. After all, in the past, the best minds and luminaries of medicine, many centuries before Hippocrates and the great Avicenna and after them, were engaged in phytotherapy. To some extent, it is also a majestic relic of eras and times.

Key words: biopharmacy therapy nature plant properties grass.

Фитотерапия (от др.-греч. φυτόν — «растение» и θεραπεῖα — «лечение»), уст. траволечение — метод лечения различных заболеваний человека, основанный на использовании лекарственных растений и комплексных препаратов из них.

Сегодня фитотерапия — это раздел медицины, который называют фармакогнозией.

Интерес к лечению травами как среди врачей, так и среди пациентов неуклонно растет. Повышению интереса к фитотерапии способствовало возрождение натурфармации вообще, в рамках которой возникло и развивается новое клиническое направление — биоинформационная медицина. В современной лечебной практике фитопрепаратам все чаще отдается

предпочтение, что обусловлено присущими им многими положительными свойствами.

Среди таких свойств первостепенное значение имеют низкая токсичность при достаточно высокой эффективности, широкий спектр терапевтического действия, комплексный органопротекторный эффект, гармонизирующее воздействие на все органы и системы организма, минимум побочных эффектов, относительная дешевизна по сравнению с синтетическими препаратами, возможность приготовления в домашних условиях.

Фитопрепараты в отличие от синтетических лекарств не вызывают привыкания, обладают более высокой биодоступностью благодаря родству веществ растений человеческому организму. Препараты различных растений хорошо совмещаются между собой, часто усиливая действие друг друга (явление синергизма). Видимо, поэтому многокомпонентные растительные сборы обладают более выраженным положительным клиническим действием; применение сборов дает возможность достичь максимального терапевтического эффекта. Также фитопрепараты обладают хорошей совместимостью с синтетическими препаратами, позволяя, при их разумном сочетании, существенно повышать терапевтический эффект лечения. Способ применения фитопрепаратов перорально или наружно делает удобным их использование. Преимуществами фитопрепаратов являются также возможность простого приготовления в домашних условиях, дешевизна и доступность ежегодно возобновляемого природного сырья. Благодаря особенностям своего действия фитопрепараты используются для лечения детей младшего возраста, женщин в период беременности и грудного вскармливания. Подчеркивается, что лекарственные растения наиболее эффективны при функциональных расстройствах организма, легких формах заболеваний, для повышения лечебного эффекта специфической терапии, в ходе поддерживающего лечения.

Фитопрепараты, назначенные своевременно, позволяют восстановить суточные биоритмы, снизить развитие соматической патологии, вызванной психогенными факторами, улучшить качество жизни, в условиях дезадаптации смягчить отрицательное воздействие на организм человека стрессовых и неблагоприятных экологических и производственных факторов. Качество современных препаратов из лекарственных растений постоянно улучшается благодаря широкому применению в их производстве инновационных технологий, начиная с выбора растительного сырья, выделения биологически активных веществ лекарственных растений и заканчивая методами производства препаратов и их стандартизации. биоритмы, снизить развитие соматической патологии, вызванной психогенными факторами, улучшить качество жизни, в

условиях дезадаптации смягчить отрицательное воздействие на организм человека стрессовых и неблагоприятных экологических и производственных факторов. Качество современных препаратов из лекарственных растений постоянно улучшается благодаря широкому применению в их производстве инновационных технологий, начиная с выбора растительного сырья, выделения биологически активных веществ лекарственных растений и заканчивая методами производства препаратов и их стандартизации.

Форма лекарственных растений

Настой лечебных трав – это жидкая лекарственная форма препарата, которую получают путем настаивания измельченного растительного сырья (растений одного вида или травяного сбора) на воде в течение определенного времени.

Отвар из лекарственных растений – это лекарственная форма жидкого препарата, полученная путем кипячения растительного сырья в воде

Сбор лекарственных растений – это сухая смесь, состоящая из нескольких видов разных частей лекарственных растений, взятых в определенных пропорциях

Настойка лекарственных растений – это лекарственная форма жидкого препарата, приготовленная путем настаивания растительного сырья на спиртовой основе

Экстракт лекарственных растений – это концентрированное извлечение из растительного сырья.

Сок лекарственных растений – это жидкость, получаемая путем отжима плодов, ягод, клубней (корнеплодов), листьев, травы и других частей свежих растений

Порошок из лекарственных растений – это тщательно высушенные и измельченные до дисперсионного состояния листья, корни, клубни, цветки.

Мазь из лекарственных растений – это препарат в жирной полутвердой лекарственной форме, более густой, чем масло

НАПРАВЛЕНИЯ ИСПОЛЬЗОВАНИЯ ФИТОПРЕПАРАТОВ У ПРАКТИЧЕСКИ ЗДОРОВЫХ ЛЮДЕЙ

Уже в древние времена растения, помимо больных, использовали и здоровые люди. Так, фитопрепараты принимали воины для того, чтобы уменьшить отрицательные воздействия высоких нагрузок и ускорить восстановление энергетического потенциала организма. В настоящее время во многих странах бурно развивается новая область фармакологии — фармакология здорового человека. Ее цель — создание лекарств для здоровых людей, лекарств, которые бы не лечили, а делали здорового человека еще здоровее, еще

работоспособнее. Фитотерапия, наряду с профилактикой болезней, способна повышать адаптационные резервы здорового организма. Сегодня обосновывается целесообразность использования фитопрепаратов в целях сохранения и укрепления здоровья человека, а также оздоровления и реабилитации широких слоев населения, находящегося в условиях негативного воздействия факторов окружающей среды. Давно известно, что предупредить развитие заболеваний проще и дешевле, чем лечить уже развившиеся болезни. Фитотерапия становится одним из наиболее действенных инструментов профилактического направления медицины, который способен предупреждать развитие болезней. Фитотерапии как методу профилактического направления медицины придается большое значение на курортах РФ в качестве первичной и вторичной профилактики распространенных заболеваний. В Белоруссии активно практикуется фитотерапия как часть богатого арсенала средств народной медицины. Открытие новых свойств лекарственных растений дает возможность более широкого и эффективного их использования для оздоровления населения в условиях современного города. Фитотерапия предлагает решение вопроса улучшения качества образования подрастающего поколения, ставшего государственной проблемой, посредством улучшения состояния их здоровья. Психика, а за ней и иммунная система подростка в переходном периоде (период гормональной перестройки), зачастую не выдерживает предлагаемых нагрузок; у подростков резко увеличивается число психических и иммунных заболеваний. Фитопрепараты применяются в спорте. Применение фитопрепаратов в спорте имеет немалую историю. Так, гладиаторы знаменитого Большого Цирка в Риме (VI в. до н. э.) использовали растительные стимуляторы для того, чтобы не чувствовать усталости и боли. Во II в. до н. э. греческие атлеты принимали семена кунжута, некоторые виды психотропных грибов для улучшения своих результатов. В Средние века норманнские воины-«берсеркеры» одурманивали себя перед битвой настоем мухомора и некоторых других психотропных грибов, что приводило их в состояние агрессивности и делало нечувствительными к боли и утомлению. Еще 300–400 лет назад африканские племена обнаружили, что, если растереть тело экстрактом определенных растений, человек впадает в возбужденное состояние, у него увеличивается работоспособность, притупляется чувство страха. Как свидетельствуют испанские средневековые хроники, природные стимуляторы широко применяли майя и ацтеки для поднятия боевого духа воинов. Древние японские летописи также упоминают о тайных снадобьях, используемых самураями для победы над врагами. В наши дни применение фитопрепаратов в спорте широко распространено во всем мире. Так, современная китайская спортивная медицина использует как древние

знания, так и ультрасовременные научные разработки. Следует отметить, что в Китае применение лекарственных растений не теряет своего значения и в лечении болезней, несмотря на то что количество синтетических лекарств резко возросло. Доля растительных препаратов на китайском рынке лекарственных средств остается довольно значительной и приближается к половине всех используемых препаратов. Растительные средства употребляются британскими спортсменами. Это позволяет им обрести повышенную силу и выносливость. Группой британских ученых было установлено, что прием препарата, состоящего из экстрактов знаменитого женьшеня и листьев дерева гингко, способен значительно повышать производительность умственного труда. Изучая влияние экстрактов этих растений на концентрацию внимания и скорость распознавания информации у добровольных участников эксперимента, психологи из Нортумбрийского университета (Великобритания) пришли к выводу, что оптимальным стимулирующим эффектом обладает именно строго рассчитанная комбинация женьшеня и гингко. Для спортивной медицины оказались весьма ценными такие особенности действия фитопрепаратов, как цельность и комплексность, многосторонность действия, селективность, органотропность; практически отсутствие побочных эффектов за исключением, может быть, аллергической непереносимости к каким-либо компонентам растений. Российские специалисты считают, что с помощью фиторецептур можно отказаться от синтетических фармакопрепаратов; если применение фитопрепаратов сопровождается сбалансированной диетой, назначением пищевых добавок, то использование «допинга» не понадобится.

ВЫВОДЫ Фитотерапия — одно из древнейших направлений медицины — доказала, что лечение заболеваний с помощью лекарственных растений эффективно. Сегодня фитотерапия — это раздел медицины, который называют фармакогнозией. Интерес к лечению травами как среди врачей, так и среди пациентов неуклонно растет. Повышению интереса к фитотерапии способствовало возрождение натурфармации вообще, в рамках которой возникло и развивается новое клиническое направление — биоинформационная медицина. В современной лечебной практике фитопрепаратам все чаще отдается предпочтение, что обусловлено присущими им многими положительными свойствами. Среди таких свойств первостепенное значение имеют низкая токсичность при достаточно высокой эффективности, широкий спектр терапевтического действия, комплексный органопротекторный эффект, гармонизирующее воздействие на все органы и системы организма, минимум побочных эффектов, относительная дешевизна по сравнению с синтетическими препаратами, возможность приготовления в домашних условиях.

Фитопрепараты, назначенные своевременно, позволяют восстановить суточные биоритмы, снизить развитие соматической патологии, вызванной психогенными факторами, улучшить качество жизни, в условиях дезадаптации смягчить отрицательное воздействие на организм человека стрессовых и неблагоприятных экологических и производственных факторов. Качество современных препаратов из лекарственных растений постоянно улучшается благодаря широкому применению в их производстве инновационных технологий, начиная с выбора растительного сырья, выделения биологически активных веществ лекарственных растений и заканчивая методами производства препаратов и их стандартизации. Фитотерапия нашла применение в качестве первичной и вторичной профилактики различных заболеваний, как мера по оздоровлению и реабилитации широких слоев населения в условиях воздействия негативных факторов окружающей среды, в качестве средства, повышающего адаптационные резервы здорового организма, в спортивной медицине.

Литературы:

Основные

1. Xolmatov X.X, Axmedov U.A Farmakognoziya — 2 qism.-Toshkent: Fan, 2007.-400 bet.
2. Пўлатова Т.П, Холматов Х.Х. Фармакогнозия амалиёти — Тошкент: Абу Али Ибн Сино номидаги тиббиёт нашриёти, 2002.-360 бет.
3. Самылина И.А., Аносова О.Г. Фармакогнозия. Атлас: учебное пособие в 2-х томах.-М.:ГЭОТАР-Медиа, 2007.-Т.1.-192 с.

Дополнительные

1. Minaev Sergey Viktorovich, Razin Maksim Petrovich, Axelrov Mikhail Alexandrovich, Aydemirov Arthur Nasirovich, Shamsiev Azamat Muhitdinovich, Poluxov Ramiz Shamil-Ogly, Tarakanov Victor Alexandrovich, Shamsiev Jamshid Azamatovich, Vafin Albert Zakirovich, Mashchenko Alina Nikolaevna, Tadibe Anatoly Vladimirovich, Gerasimenko Igor Nikolaevich, & Barova Natusya Kaplanovna (2018). Hydatid cyst morbidity in endemic regions of the community of independent States: a multicenter study. Медицинский вестник Северного Кавказа, 13 (3), 453-458.
2. Shamsiev Azamat Muhitdinovich, Kodirov Nizomiddin Daminovich, Baybekov Iskander Muhamedovich, Shamsiev Jamshid Azamatovich, & Tereshchenko Oleg Anatolyevich (2018). Morphologic evaluation of the dilated spermatic veins in children with varicocele. Медицинский вестник Северного Кавказа, 13 (3), 517-519.
3. Меликулов, О. Ж., Кодиров, Н. Д., Баймурадов, Э. С., & ИСПОЛЬЗОВАНИЕ, Б. О. (2022). № Special Issue 4-2. URL: <https://cyberleninka.ru/article/n/ispolzovanie-barbarisa-v-farmakoterapii>.

4. Meliqulov, O.J., & Kodirov, N.D. (2022). 1.4-BENZODIAZEPINNING TIBBIYOTDA QO'LLANADIGAN VOSITALARI. *Oriental renaissance: Innovative, educational, natural and social sciences*, 2 (8), 313-317.
5. Меликулов, О.Ж. , Кодиров, Н.Д. , & Баймурадов, Э.С. (2022). ИСПОЛЬЗОВАНИЕ БАРБАРИСА В ФАРМАКОТЕРАПИИ. *Oriental renaissance: Innovative, educational, natural and social sciences*, 2 (Special Issue 4-2), 911-913.
6. Shamsiyev Azamat Muxitdinovich, Kodirov Nizom Daminovich, Baybekov Iskandar Mukhamedovich, Shamsiyev Jamshid Azamatovich, & Igamova Saodat Suratovna (2017). Scanning Electronic microscopy of spermatic veins at varicocele. *Достижения науки и образования*, (9 (22)), 58-61.
7. Шамсиев Азамат Мухитдинович, Шамсиев Жамшид Азаматович, & Кодиров Низомиддин Даминович (2020). Патоморфологические аспекты поражения семенных вен при варикоцеле. *Евразийский Союз Ученых*, (4-3 (73)), 44-59.
8. Qodirov, Nizom Daminovich, Qo'Yliyeva, Maхbuba Uzoqova, & Boymurodov, Eson Suyunovich (2021). DORILAR HAQIDA TUSHUNCHA, FARMAKALOGIK XOSSALARI, SAQLASH UCHUN SHAROIT YARATISH USULLARI. *Oriental renaissance: Innovative, educational, natural and social sciences*, 1 (8), 580-586.
9. Shamsiyev Azamat Mukhitdinovich, Shamsiyev Jamshid Azamatovich, Kurbaniyazov Zafar Babajanovich, Rakhmanov Kosim Erdanovich, & Davlatov Salim Sulaymonovich (2017). Prevention and pharmacotherapy of liver echinococcosis. *Вопросы науки и образования*, (10 (11)), 159-163.
10. Shamsiyev Azamat Mukhitdinovich, Shamsiyev Jamshid Azamatovich, Kurbaniyazov Zafar Babajanovich, Rakhmanov Kosim Erdanovich, & Davlatov Salim Sulaymonovich (2017). Prevention and pharmacotherapy of liver echinococcosis. *Вопросы науки и образования*, (10 (11)), 159-163.
11. Meliqulov, O. J., & Kodirov, N. D. (2022). Furan va uning tibbiyotda ishlatiladigan hosilalari. *Science and Education*, 3(11), 178-185.
12. Daminovich, K. N., & Raxmatullayevna, X. G. (2024). ФИЗАЛИС ОБЫКНОВЕННЫЙ–PHYSALIS ALKEKENGII L. ОБРАЗОВАНИЕ НАУКА И ИННОВАЦИОННЫЕ ИДЕИ В МИРЕ, 52(1), 131-137.
13. Shamsiêv, A. M. (2019). Yusupov Sh. A., Kodirov ND Sravnitel'naya otsenka rezul'tatov khirurgicheskogo lecheniya varikotsele. *Шпитальна хірургія. Журнал імені ЛЯ Ковальчука*, (3), 5-12.
14. Qodirov, N. D., Qo'Yliyeva, M. U., Boymurodov, E. S. D. H. T., FARMAKALOGIK, X., & SAQLASH, U. S. Y. U. ORIENSS. 2021.№ 8. URL: <https://cyberleninka.ru/article/n/dorilar-haqida-tushuncha-farmakalogik-xossalari-saqlash-uchun-sharoit-yaratish-usullari>.

TA'LIM-TARBIYA JARAYONIDA PSIXOLOGIYANING O'RNI

Zuxiridinova Marjona Sherzodbek qizi

Andijon davlat chet tillar instituti

Xomidova Malohat

Annotatsiya: Mazkur maqolada psixologiyada ta'lim va tarbiyaning inson rivojlanishiga ko'rsatadigan ta'siri yoritiladi. Ta'lim va tarbiya jarayonida insonning psixologik holati, motivatsiyasi va intellektual rivojlanishini inobatga olishning ahamiyati tahlil qilinadi. Shuningdek, muloqot madaniyatini rivojlantirish, psixologik barqarorlikni shakllantirish va individual yondashuv orqali ta'lim-tarbiya jarayonini samarali tashkil etish usullari o'rganiladi. Mavzu bo'yicha olib borilgan tadqiqotlar ta'limning shaxsga ijtimoiy va psixologik jihatdan ta'sirini chuqur yoritib beradi.

Kalit so'zlar: Psixologiya, ta'lim, tarbiya, rivojlanish, individual yondashuv, muloqot madaniyati, psixologik barqarorlik, motivatsiya, intellektual rivojlanish, ijtimoiy moslashuv.

Аннотация: В данной статье освещается влияние образования и воспитания на развитие личности с точки зрения психологии. Рассматривается значение учета психологического состояния, мотивации и интеллектуального развития в процессе обучения и воспитания индивидуального подхода. Исследования в этой области демонстрируют глубокое воздействие образования на социальные и психологические аспекты личности.

Ключевые слова: Психология, образование, воспитание, развитие, индивидуальный подход, культура общения, психологическая устойчивость, мотивация, интеллектуальное развитие, социальная адаптация.

Abstract: This article highlights the impact of education and upbringing on human development from a psychological perspective. It examines the importance of considering psychological states, motivation, and intellectual development in educational and upbringing processes. Additionally, it explores methods to develop communication skills, foster psychological stability, and organize effective educational processes through individual approaches. Research in this area reveals the profound influence of education on the social and psychological aspects of an individual.

Keywords: Psychology, education, upbringing, development, individual approach, communication skills, psychological stability, motivation, intellectual development, social adaptation.

Psixologiya inson tafakkuri, hissiyoti va xatti-harakatlarini o'rganuvchi fan sifatida ta'lim va tarbiya sohalari bilan uzviy bog'liqdir. Ta'lim-tarbiya nafaqat bilim

berish, balki insonni har tomonlama kamolga yetkazish, uning ijtimoiy muhitga moslashuvini ta'minlashda ham muhim ro'l o'ynaydi. Zamonaviy psixologiya ta'lim va tarbiya jarayonlarini insonning yoshga oid xususiyatlarini, psixologik ehtiyojlarini va rivojlanish bosqichlarini hisobga olib samarali tashkil etish zarurligini ta'kidlaydi. Bugungi kunda globallashtirish va texnologik rivojlanish sharoitida yosh avlodni tarbiyalashda shaxsning ijtimoiy, ma'naviy va psixologik ehtiyojlarini chuqur tushunish dolzarb ahamiyat kasb etmoqda. Ayniqsa, ta'lim jarayonida individual yondashuv, muloqot madaniyati va motivatsiyani shakllantirish muhim omillar sifatida qaraladi. Ushbu jihatlar nafaqat bilim olishni, balki shaxsning o'zini anglash, jamiyatga moslashish va maqsadli hayot kechirishni ham qo'llab-quvvatlaydi. Maqolada ta'lim va tarbiyaning inson psixologiyasiga ko'rsatadigan ta'siri, muloqot va motivatsiyaning rivojlanishdagi o'rnini, shuningdek, individual yondashuv orqali ta'lim jarayonini yanada samarali tashkil etish masalalari keng yoritiladi. Psixologiyaning ushbu sohalarga oid yondashuvlari ta'lim-tarbiya jarayonining asosiy tamoyillarini belgilab beradi va bu jarayonlarni jamiyat ehtiyojlariga moslashtirishga xizmat qiladi.

Psixologiya sohasida mukammal darsliklar yozila boshlagan davr ichida juda ko'plab ilmiy tadqiqot natijalarini o'z ichiga olgan monografiyalar, darsliklar, qo'llanmalar yozildi. Lekin, bu bilan fan o'zining jamiyat oldidagi vazifalarini to'laqonli bajara oldi, degan xulosa chiqarib bo'lmadi. Sababi, psixologiya sohasida faoliyat ko'rsatgan barcha olimlar ko'proq diqqatlarini mavhum shaxs va individual psixologiyaga qaratdilar. Vaholanki, inson, uning barkamolligi, jamiyat taraqqiyotiga bevosita ta'siri masalasi o'tib borayotgan asrimizning oxiriga kelib o'ta dolzarb va muhim muammolar qatoridan joy oldi. XX asrda erishilgan yutuqlaridan eng muhimi shu bo'ldiki, inson o'z aqliidroki, tafakkuri va ijodiy salohiyati bilan murakkab texnika, elektronika va boshqa shunga o'xshash global texnologiyalarni kashf etdi. Lekin shu bilan birga ana shunday murakkab texnologiyalarni yaratgan inson va uning hayoti bilan bog'liq muammolar kamaymadi. Vaqti kelganda, shunday faktga to'g'ri kelamizki, murakkab elektron texnikani yaratgan o'ta aqlli inson o'zi va o'z atrofida tilarning ruhiy kechinmalarini to'g'ri baholay olmasligi sababli, o'zini nochor va kuchsiz sezishi mumkinligini hayot isbotladi. XXI asr bo'sag'asida juda ko'plab davlatlarda bo'lgani kabi dunyo xaritasida munosib o'rin olgan mustaqil O'zbekistonda ham barcha sohalarda tub islohotlar boshlandi. Bu islohotlarning barchasi inson omilini har qachongidan ham yuqori saviyaga ko'tarib, uning kuchi, idroki, salohiyati, ruhiy hamda ma'naviy barkamolligini bevosita taraqqiyot, rivojlanish va sivilizatsiya bilan uzviy bog'ladi. Bundan inson va uning mukammalligi, o'z ustida ishlashi, o'z mukammalligi xususida qayg'urishi muammosi har qachongidan ham dolzarb masalaga aylandi. Fanda yangi yo'nalishlar, yangicha yondoshuvlar paydo bo'ldi. Masalan, sinergetik yondoshuv barcha fanlarda bo'lgani kabi psixologiya, uning

tarmoqlari hamda u bilan turdosh bo'lgan fanlar misolida yaqqol namoyon bo'la boshladi. Eslatib o'tamiz, "sinergetlar" so'zi grekcha "synergetes – xodimlar, sheriklar" so'zlaridan olingan bo'lib, sinergiya - hamkorlikdagi, hamjihatlikdagi harakat ma'nosini anglatadi. Ya'ni, inson va uning psixologiyasini o'rganish va unga ta'sir ko'rsatishda gumanitar fanlarning hamkorlikdagi rivojlanishi yoki boshqacha qilib aytganda, ushbu fanlar maqsadlarining mushtarak uyg'unlashuvi shaxs iqtidori va qobiliyatlarini rivojlantirishning ishonchli vositasi sifatida qaraladi. Bundan tashqari, yangi davr fanlarini rivojlantirishga akmeologik yondoshuv ham mavjudki, unga ko'ra, har bir fanning inson uchun ahamiyati va o'rni o'sha fanlarning shaxs kamolotiga qo'shajak hissaning salmog'ini belgilash va baholashni taqozo etadi. (Akmeologiya grekcha "akme - cho'qqi, yuqori pog'ona, gurkiratuvchi kuch" ma'nolarini bildiradi va uning predmeti deganda insonning, o'z-o'zini rivojlantirish va o'zligini anglashini yuqori darajalariga yetishga o'rgatuvchi fanlar majmui tushuniladi). Shaxs psixologiyasini bilish, o'z taraqqiyotini va iqtidorini tashkil etishni bilish, har qanday yosh davrda ham optimal ravishda ishga yaroqlilikni, turli o'zgarishlarga psixologik jihatdan tayyorlikni ta'minlash, yangicha fikrlash va tafakkur qilish, ro'y berayotgan jarayonlarni obyektiv va to'g'ri idrok qilish qobiliyatini rivojlantirish muammosini ilgari surdi. Shunday qilib, yangi davr har bir insondan o'z ichki imkoniyatlarini adekvat bilish, shu bilimlar zahirasi bilan yaqinlari va hamkasblari psixik dunyosini bilishni talab qilmoqda. Buyuk Suqrot o'z davrida "O'z-o'zingni bil!" degan shiorni o'rta tashlagan edi. Yangi davr bu bilimlar yoniga "O'z yoningdagilarni va ularning qilayotgan ishlarini ham bil", degan shiorni har qachongidan ham dolzarb qilib qo'ydi. Ayni shu muammoni yechishda hozirgi zamon psixologiya ilmi va amaliyotining ro'li benihoya kattadir. Ananaga aylanib qolgan hodisalardan biri shuki, psixologiya va u o'rganadigan hodisalarni faqatgina ushbu fan bilan bevosita shug'ullanadigan kimsalar o'rganib kelishgan, zero, psixologik hodisalar bilan har qanday inson ham tanish bo'lishi va u inson hayotining asosini tashkil etishi kerak. Yangi davr va uning o'zgarishlarga boy hayoti endi har bir kishining psixik hodisalar qonuniyatlarini bilish va shunga mos tarzda oqilona va omilkorona ish yuritish zaruratini talab qilmoqda. kurrasining boshqa bir tomonida

Amerika qo'shma Shtatlarida funksionalizm deb nomlangan yana bir yo'nalish paydo bo'ldi. E. Titchener asos solgan bu yo'nalish vakillari nafaqat ko'zga ko'rinmas ong tizimi elementlari, balki ko'z bilan ko'rish mumkin bo'lgan va faoliyat natijalariga asoslangan belgilar asosida ham inson xulqi-atvoriga baho berish mumkinligini isbotladilar. Boshqa bir yirik amerikalik psixolog V. Jeymsning tadqiqotlari amaliy ahamiyatga molik bo'ldiki, endi u dadil psixologiyani ong elementlari emas, balki ong faoliyatini o'rganuvchi fan deb ta'riflay boshladi. Ong dinamik, harakatdagi, o'zgaruvchan yaxlit tuzilma bo'lib, uning namoyon bo'lishida tananing shartsharoitlari,

uning faolligi muhim rol o'ynaydi. Shuning uchun ham bu ikki tuzilmalar odamning yangi sharoitlarga moslashuvi, va umuman tashqi muhitda o'z o'rnini topishga imkon beradi. Yuqoridagi fikrlar ta'sirida XIX asrning oxirlarida bugun ham o'z aamiyatini yo'qlotmagan bixeviorizm oqimi paydo bo'ldi. E.Torndayk va D.Uotsonlar asos solgan ushbu yo'nalish vakillarining asosiy g'oyalari shundan iborat bo'ldiki, ular psixologiyaning predmeti nafaqat ong, yoki nafaqat faoliyat, balki xulqdir, deb asoslashdi. Xulq u yoki bu xatti .harakatlar, amallar, reaksiyalarda ifodalanib, tashqi ta'sirot – stimulga bog'liqdir. Shuning uchun ham odam va uning psixologiyasini bilish uchun o'sha ta'sir ko'rsatuvchi va ta'sirlangan xulq o'rganilishi kerak. Bu narsalar bizning hozirgi sharoitimizda ham ishlab chiqarishni tashkil etishda, ta'lim berishda va psixoterapiyada inobatda olinadi, ular o'tkazgan mashhur “S→R” formulasi bizning sharoitlarda ham ta'sir ko'rsatish texnikasida inobatga olinadi, ular o'z dolzarbligini yo'qotgani yo'q. . Fanda yuzaga kelgan yangi yo'nalishlar va yangicha yondoshuvlar. Psixologiya fan sifatida shakllanib, unda olimlar qarashlari shakllanib borgan sari, ruhiy kechinmalar tabiyatini negizidan, ich-ichidan o'rganishga ehtiyoj paydo bo'ldi. XX asrning boshlarida paydo bo'lgan psixoanaliz yo'nalishi fandagi aynan shu kamchiliknibartaraf etish maqsadida paydo bo'ldi. Klassik psixoanalizning asoschilaridan bo'lgan avstriyalik olim Zigmund Freyd psixologiya nafaqat ong

Insonni har tomonlama tarbiyalash insoniyatning azaliy orzusi bo'lib, ajdodlarimiz ma'rifat va madaniyatni yosh avlodga o'rgatish, ularni komillikka yetaklash yo'llari aniqlash maqsadi izlanishlar olib borilgan. Psixologik bilimlarni ijtimoiy hayotning barcha jabhalarida tatbiq etish ko'lami kengayib borishi uning mas'uliyati va nufuzi ortayotganligidan dalolat beradi. Mamlakatdagi iqtisodiy-ijtimoiy islohotlarning samarali bo'lishini taminlash, ishlab-chiqarishda va ijtimoiy hayotning barcha bo'g'inlarida inson omilidan samarali foydalanish, har bir ijtimoiy shaxs imkoniyatlarini to'la-to'kis yuzaga chiqarish masalasi O'zbekiston psixologlari oldiga umumiy psixologiya bilan bog'liq bir qancha vazifalarni amalga oshirishda mas'uliyatni yuklaydi. Inson tom ma'noda ijtimoiy mavjudot bo'lganligi bois uning shakllanishi va shaxs sifatida taraqqiyoti eng avvalo unga ta'sir etuvchi obyektiv va subyektiv olamning o'ziga xos imkoniyatlari bilan belgilanadi. Shu imkoniyatlar tizimini o'rganish va tadqiq qilish bugungi psixologlar oldida turgan eng muhim vazifalardan biri bo'lib qolmoqda. Ushbu o'quv qo'llanmada umumiy psixologiyaga kirish, shaxs va uning individual-tipologik xususiyatlari, bilish jarayonlari yuzasidan nazariy va amaliy tahlillar keltirilgan. Aynan mazkur masalalarni keng doirada tadqiq qilish zamon talablariga javob bera oladigan, raqobatbardosh kadrlarni tayyorlashdan iboratdir. Albatta buning uchun insonlar psixologiyasini bilish, ularda kechadigan psixologik o'zgarishlarni anglagan holda yondashishni talab qilmoqda. Bu jarayonda o'z navbatida psixologik bilimlarga bo'lgan yehtiyojni ortib borishini ko'rishimiz

mumkin. Chunki insonlar haqidagi bilimlarni qolgan kiritish uchun avvalo psixologik bilimlardan xabardor bo'lishi lozim. O'quv qo'llanma dastur tarkibiga kiruvchi mavzular "Umumiy psixologiya" fanini to'liq va batafsil ochib beruvchi tushunchalar, ko'nikmalar hamda ilmiy mushohadalarni o'z ichiga oladi. Mazkur o'quv qo'llanma hozirgi zamon psixologiyasining eng yangi yutuqlari, ilmiy mushohadalariga tayanuvchi nazariy va amaliy bilimlar, tamoyillar asosida yaratilgan. Tayanch tushunchalar: yangi davr va psixologiya, sinergetik yondoshuv, akmeologik yondoshuv, psixologiya fanining dolzarbligi, psixikaning zamonaviy va klassik ta'riflari, psixik jarayonlar, psixologiyaning tarmoqlari, psixologik tarmoqlar klassifikatsiyasi. Psixologiya sohasida XX asrda erishilgan yutuqlar. Boshqa fan sohalari, ayniqsa, tibbiy-biologik izlanishlarda inson va uning murakkab tuzilishi, ruhiy hayotiga qiziqish ortib borgan sari sekin-asta psixik jarayonlarning ham yaxlit bir tizimi bo'lishi va uni ham fanning yutuqlaridan foydalangan holda o'rganish mumkinligi g'oyasi paydo bo'ldi. Qolaversa, XIX asrning ikkinchi yarmiga kelib, inson ruhiyati to'g'risidagi psixologik hamda falsafiy qarashlar bilan tabiiy-ilmiy (anatomik, fiziologik, biologik, bioximik va boshqalar) qarashlar o'rtasida tafovutlar chiqqani sari uning alohida fan sifatida shakllanishi zarurati ortib bordi. Olimlar orasida aynan inson ruhiy olamini izchil va tizimli o'rganishga extiyoj paydo bo'ldi. XIX asr oxirlarida, aniqrog'i, 1879 yilda nemis olimi Vilgelm Vundt Leybnis universitetida dunyoda birinchi eksperimental psixologik laboratoriyaga asos

soltdiki, unda o'tkazilgan yuzlab tajribalar va eksperimentlar psixologiyaning ham alohida fan sifatida o'zini ko'rsatishga haqli ekanligini isbotladi. Aynan shu insonning, Vundtning, psixologiya ilmi maktabini yaratganligida ham ma'no bor. Chunki Vundt tibbiyot fani bo'yicha ham mukammal bilimlarga ega bo'ldi, keyin fiziologiya sohasida muvaffaqiyatli ishladi, so'ngra falsafaga berilib ketdi. Balki, aynan bir qator fanlarni – ham gumanitar, ham tabiiy fanlar asoslarini yaxshi bilganligi obyektiv sabab bo'lgandirki, olim odam psixologiyasi, unda ro'y beradigan jarayonlar – oddiy sezishdan tortib, mavhum tafakkurgacha bo'lgan jarayonlarni, hissiy holatlarni amaliy tarzda eksperimentlarda o'rgana boshladi. Uning maqsadi – eng avvalo inson ongini tashkil etuvchi sof elementlarni ajratib olishdan iborat edi. Shuning uchun ham psixologiyada u asos solgan yo'nalish strukturalizm deb nomlandi. Vundtning ta'siri shu qadar bo'ldiki, yer kurrasining boshqa bir tomonida .Amerika qo'shma Shtatlarida funksionalizm deb nomlangan yana bir yo'nalish molik bo'ldiki, endi u dadil psixologiyani ong elementlari emas, balki ong faoliyatini o'rganuvchi fan deb ta'riflay boshladi. Ong dinamik, harakatdagi, o'zgaruvchan yaxlit tuzilma bo'lib, uning namoyon bo'lishida tananing shartsharoitlari, uning faolligi muhim rol o'ynaydi. Shuning uchun ham bu ikki tuzilmalar paydo bo'ldi. E. Titchener asos solgan bu yo'nalish vakillari nafaqat ko'zga ko'rinmas ong tizimi elementlari, balki ko'z bilan

ko'rish mumkin bo'lgan va faoliyat natijalariga asoslangan belgilar asosida ham inson xulqi-atvoriga baho berish mumkinligini isbotladilar. Boshqa bir yirik amerikalik psixolog V. Jeymnsning tadqiqotlari amaliy ahamiyatga odamning yangi sharoitlarga moslashuvi, va umuman tashqi muhitda o'z o'rnini topishga imkon beradi. Yuqoridagi fikrlar ta'sirida XIX asrning oxirlarida bugun ham o'z ahamiyatini yo'qotmagan bixeviorizm oqimi paydo bo'ldi. E.Torndayk va D.Uotsonlar asos solgan ushbu yo'nalish vakillarining asosiy g'oyalari shundan iborat bo'ldiki, ular psixologiyaning predmeti nafaqat ong, yoki nafaqat faoliyat, balki xulqdir, deb asoslashdi. Xulq u yoki bu xattiharakatlar, amallar, reaksiyalarda ifodalanib, tashqi ta'sirot – stimulg bog'liqdir. Shuning uchun ham odam va uning psixologiyasini bilish uchun o'sha ta'sir ko'rsatuvchi va ta'sirlangan xulq o'rganilishi kerak. Bu narsalar bizning hozirgi sharoitimizda ham ishlab chiqarishni tashkil etishda, ta'lim berishda va psixoterapiyada inobatda olinadi, ular o'tkazgan mashhur “S→R” formulasi bizning sharoitlarda ham ta'sir ko'rsatish texnikasida inobatga olinadi, ular o'z dolzarbligini yo'qotgani yo'q. Fanda yuzaga kelgan yangi

Ta'limning didaktik tamoyillari va qoidalari Ushbu risolada biz siz bilgan ayrim pedagogik tushunchalarni xotirangizda jonlantirishga shu bilan yana bir karra ta'lim samaradorligiga tomon qadam tashlashingizga harakat qildik. O'ylaymizki bu sizga ozgina bo'lsada foyda keltiradi. Ta'limning didaktik tamoyili — bu-ta'limning umurniy maqsadi va qonuniyatlari, asosiy mazmunidan kelib chiqqan holda ushbu jarayonni tashkil etish va olib borishdir. Ta'lim qoidalari - bu pedagogik faoliyatning didaktik tamoyillardan kelib chiqqan holda ma'lum maqsadga erishish jarayonidir. Yuqoridagi qoidalardan kelib chiqqan holda shuni ta'kidlash joizki ta'lim qoidalari u yoki bu tamoyildan kelib chiqadi. Shuning uchun ta'lim qoidalarini o'qituvchiga shablon qilib berib bo'lmaydi. Zero, o'qituvchi ijodkor bo'la olmaydi va natijada ta'limning samarasi bo'lmaydi. Biz ko'pincha qoidalarga, pedagogik vaziyatlarga shablona solingan tayyor-javoblarni berishga harakat qilamiz. K.D. Ushinskiy—aytganidek, qoidani bir varaq qog'ozga ham yozish mumkin bir necha

yuzlab tomga ham. Ammo biz uning nazariy, ilmiy metodik tomonini o'rganishimiz lozimki, shunda har qanday pedagogik vaziyatga to'g'ri baho berishimiz mumkin. Demakki, biz ta'lim tamoyillarini o'rganib uning talabini bajarib ta'lim samaradorligiga erishishimiz mumkin. Didaktik tamoyillar tizimining uzoq izlanishlari natijasida quyidagilar asosiy deb qabul qilingan: Faollik va onglilik. Ko'rgazmalilik.. Tizimlilik va ketma-ketlik. Ilmiylik. Tushunarlilik. Nazariyani amaliyot bilan bog'lash. Mustahkamlik. Siz bilgan, ammo oxirgi paytlarda unchalik katta e'tibor berraayotgan ushbu tamoyillarga tasnif berib, mezonlari haqida so'z yuritaylik. g predmeti, maqsad va vazifalari Inson o'zini o'rab turgan ijtimoiy muhitda yashaydi va harakat qiladi. U har qanday ehtiyojga muhtojdir va uni qanoatlantirishga va

qondirishga intiladi. Tevarak-atrofdagi muhitdan har xil axborotlar hamda ma'lumotlarni qabul qiladi va o'zini shunga muvofiqlashtirishga harakat qiladi. Dunyodagi qaralishini inobatga olsak, jamiyatimizning har bir a'zosi, mustaqil yurt fuqarolari ongining milliy-madaniy muhit ta'sirida, milliy hamda umuminsoniy qadriyatlar asosida shakllanishi, ular qalbida sof iymon va sog'lom dunyoqarashlar, mustaqil fikrlashning shakllanishi mexanizmlarini o'rganish ham fanning muhim predmeti hisoblanadi. Ayniqsa, bugungi yoshlarda aniq maqsad va maslakning bo'lishi, milliy iftixor va g'urur tuyg'ularining to'g'ri tarbiyalanganligi yaxlit xalq va millat manfaatlarini bilan uyg'undir. Psixologiya fan sifatida aynan har bir shaxsda o'ziga, yurtdoshlariga, turli faoliyat turlari hamda dunyoga nisbatan to'g'ri munosabatlarni shakllanishi yo'llarini ham o'rganishi kerak. Ilmiy psixologiyaning predmeti deganda, avvalo psixik hayotning aniq faktlari nazarda tutiladi, psixik hayotga doir har bir fakt esa ham miqdor, ham sifat jihatidan xarakterli xususiyatga ega. Psixologiyaning o'rganadigan obyekti psixik hodisalardir. Psixik hodisalar o'z navbatida uch asosiy guruhga bo'linadi: psixik holatlar, psixik jarayonlar, psixik xususiyatlar. Psixik holatlar psixik faoliyatning vaqtinchalik dinamikasi bilan xarakterlanadigan hodisalar bo'lib, bu kishining ichki dunyosining muhim tomonlarini hisobga olgan holda faoliyatga ta'sir etadigan omillardir. Psixik holatlarga charchash (toliqish), emotsional zo'riqish (affekt, stress), monotoniya (diqqinafaslik, zerikish), uyqu holati, uyg'oqlik holati va boshqalarni kiritish mumkin. Psixik jarayonlar - sezgi a'zolariga tashqi ta'sir shakllari, inson va tashqi muhit, ichki kechinmalari o'rtasida bog'lanishlar shakli bo'lishi mumkin. Odatda psixik jarayonlar deganda sezgi, idrok, tafakkur, hayol, xotira, hissiyot, iroda tushuniladi. Psixik hodisalarning uchinchi guruhi - psixik xususiyatlar bo'lib, odamdagi takrorlanmas, bir-biridan farqlab olish uchun zarur bo'lgan xususiyatlardir. Bu xususiyatlar kishining o'ziga, atrofidagi odamlarga, narsalarga, mehnatga munosabatlarida, bir so'z bilan aytganda uning xulqatvorida namoyon bo'ladigan xususiyatlardir. Psixologiya fan sifatida psixika faktlarini, qonuniyatlarini va mexanizmlarini o'rganadi. Inson psixologiyasini bilish, o'z taraqqiyotini va iqtidorini tashkil etishni bilish, har qanday yosh davrda ham optimal ravishda ishga yaroqlilikni, turli o'zgarishlarga psixologik jihatdan tayyorlikni ta'minlash, yangicha fikrlash va tafakkur qilish, ro'y berayotgan jarayonlarni obyektiv va to'g'ri idrok qilish qobiliyatini rivojlantirish muammosini ilgari surdi. Shunday qilib, psixologiya fani o'rganadigan jarayonlar va hodisalar murakkab va xilma-xil. Ularni o'rganishning ikki jihati bor: bir tomondan, ularni o'rganish qiyin, ikkinchi tomondan oson ham. Oxirgi jihati xususida shuni aytish mumkinki, bu hodisalar bevosita bizning o'zimizda berilgan, ularni uzoqdan qidirish, mavhum analogiyalar qilish shart emas, boshqa tomondan, ular o'zaro bir-birlari bilan bog'liq va umumiy qonuniyatlar va prinsiplarga bo'ysunadi. Demak, psixologiyaning predmeti aniq

shaxs, uning jamiyatdagi xulq-atvori va turli ichki kechinmalari, amallari va faoliyatlarining o'ziga xos tarzda ongi tomonidan aks ettirilishidir, deb ta'riflash mumkin.

Xulosa

Psixologiyada ta'lim va tarbiyaning o'rni insonni har tomonlama rivojlantirishda beqiyos ahamiyatga ega. Ta'lim jarayoni nafaqat bilim va ko'nikmalarni oshirish, balki shaxsning psixologik xususiyatlarini shakllantirish, uning ijtimoiy va hissiy barqarorligini ta'minlashda muhim rol o'ynaydi. Tarbiya esa insonning axloqiy qadriyatlarini, muloqot madaniyatini va ijtimoiy moslashuvini rivojlantiradi. Bugungi kunda ta'lim-tarbiyada individual yondashuv, motivatsiya va muloqot madaniyatining rolini hisobga olish inson psixologiyasiga mos ta'lim usullarini yaratishga imkon bermoqda. Psixologiya fani tomonidan taklif qilinayotgan yondashuvlar, xususan, psixologik ehtiyojlarni hisobga olish va barqarorlikni rivojlantirish orqali ta'lim jarayoni samaradorligini oshirish mumkin. Shu bois, ta'lim-tarbiya jarayonida psixologiya fanining tamoyillariga asoslangan holda yondashish shaxsning ijtimoiy rivojlanishiga, intellektual salohiyatini ochishga va uni jamiyatga foydali shaxsga aylantirishga yordam beradi. Ushbu masalalar bo'yicha olib borilayotgan tadqiqotlar, kelgusida ta'lim tizimlarini takomillashtirishda mustahkam ilmiy asos bo'lib xizmat qiladi.

FOYDALANGAN ADABIYOTLAR:

- 1- VAZIRLIGI TOSHKENT FARMASEFTIKA INSTITUTI IJTIMOIIY FANLAR KAFEDRASI "PSIXOLOGIKA VA PEDAGOGIKA" FANIDAN O'QUV USLUBIIY MAJMUA.
- 2- "PEDAGOGIKA VA PSIXALOGIYA ASOSLARI" Kasb hunar kolleji uchun o'quv qo'llanma . TOSHKENT –"ILM ZIYO" -2016 S.R. BAXADIROVA
- 3- "UMUMIY PSIXALOGIYA" U.FAYZIYEVA, N.JUMAYEV BUXORO- 2021.
- 4- X.I. IBRAGIMOV U.A. YO'LDASHEV, X. BOBOMIRZAYEV "PEDAGOGIK PSIXALOGIYA.

РАҚАМЛИ ИҚТИСОДИЁТГА МАТЕМАТИК МОДЕЛЛАШТИРИШНИНГ ТАЪСИРИ

З.К.Джиемуратова

*Мухаммад Аль Хоразмий номидаги
ТАТУ Нукус филиали ўқитувчиси*

Аннотация: Мақолада аҳоли даромадларини солиққа тортиш назарияларини оптималлаштириш муҳим жиҳатлари кўриб чиқилган. Аҳоли даромадлари таркибига солиқлар ставкаси таъсирини моделлаштириш муаммоси ечимда соддалаштирувчи тахминлар кўрсатилган.

Калит сўзлар: аҳоли даромади, солиқ солиш, солиқ ставкаси, солиқ чегирмаси.

Abstract: The article considers the important aspects of optimization of theories of taxation of population incomes. Simplifying assumptions are shown in the solution of the problem of modeling the effect of the tax rate on the composition of the income of the population.

Key words: personal income, taxation, tax rate, tax deduction.

Президентимиз қайд этганидек, “Янги Ўзбекистонни барпо этиш – бу шунчаки хоҳиш-истак, субъектив ҳодиса эмас, балки туб тарихий асосларга эга бўлган, мамлакатимиздаги мавжуд сиёсий-ҳуқуқий, ижтимоий-иқтисодий, маънавий-маърифий вазиятнинг ўзи тақозо этаётган, халқимизнинг асрий интилишларига мос, унинг миллий манфаатларига тўла жавоб берадиган объектив заруратдир”

Янги Ўзбекистонда таълим-тарбия мутаносиблигини таъминлашда қатор омилларни назарда тутиш лозим. Фуқаролик масъулияти ва замонавий дунёқарашга эга баркамол авлодни тарбиялаш биринчи ўринда туради. Мана шу мақсад бизни тараққиётнинг навбатдаги босқичига элтади. Зотан, Учинчи Ренессанс пойдеворини яратиш ғояси ҳам тасодифий эмас, балки туб тарихий қиёфамизни дунёга намоён қилувчи омил эканини унутмаслик даркор. Ўз навбатида, Президентимиз Шавкат Мирзиёев раҳнамолигида Ўзбекистонда янги Уйғониш даври, яъни Учинчи Ренессанс пойдеворини яратиш асосий мақсад этиб белгиланди. Давлатимиз раҳбари таъкидлаганидек, “Биз Учинчи Ренессанс масаласини стратегик вазифа сифатида олдимизга қўйиб, уни миллий ғоя даражасига кўтармоқдамиз”.

Аҳоли даромадлари тенглиги таъминланадиган ҳар қандай иқтисодий тизимда прогрессив даромад солиғи муҳим солиқ инструменти бўлиши мумкин деб тахмин қилинади. Ҳатто, юқори ижтимоий иқтисодиётда ҳам агарда

ишловчиларнинг барчаси давлат томонидан ёлланган бўлсада, юқори малакали меҳнатнинг яширин нархи, албатта, ишчи кучига тланадиган даромаддан анча юқори бўлиши лозим. Америка ва ғарбий Европа мамлакатларида юқори ва паст даромадларга солиқ ставкаларини қўлланиши кенг доирада ва узоқ вақт давомида муҳокама қилинган бўлсада, бироқ, даромадни тақсимлашда қандай солиқ ставкаси муҳим инструмент бўлишига қарамасдан илмий назариялар деярли мавжуд эмас.

Умуман олганда, қайта тақсимловчи прогрессив солиққа тортиш одатда жисмоний шахснинг даромади (аниқроғи, унинг тахминий даромади миқдорига) билан боғлиқ. Унинг аниқ интеллект коэффициенти (I.Q.), илмий даражаси, яшаш жойи, ёши ёки ижтимоий мавқеи орқали жисмоний шахснинг даромад олиш потенциали тўғрисидаги ахборотга эга бўлиш мумкин, аммо табиий равишда тахмин қилиш мумкин, унинг даромад потенциали энг ишончли кўрсаткич бўлиб унинг даромади ҳисобланади.

Mirrleesнинг таъкидлашича, инсонларнинг иқтисодий кўрсаткичларини иқтисодий имкониятларининг далили сифатида ишлатиш натижасида даромаднинг ижтимоий маржинал фойдалигининг тўлиқ тенглиги маъқул бўлмай қолади, чунки бундай натижага олиб келадиган солиқ тизими барча юзага келиши мумкин бўлган ноқулайларни бартараф этади. Шунинг учун қуйидаги саволлар юзага келади: оптимал даромад солиғини қайси принциплар тартибга солиши керак?; бундай солиқ ставкаси қандай белгиланади? ва солиқ ставкаси ўрнатилгандан кейин даромад тенгсизликнинг даражаси қандай ўзгаради?.

Ушбу тадқиқот иқтисодчи олимларнинг аҳоли даромадларини таркиби, шаклланиши механизми ва оптимал солиққа тортишга оид назария ва илмий мақолаларга асосланади. Мақолада аҳоли даромадларига оптимал солиқ солиш бўйича илмий изланишларни таҳлили амалга оширилган ва тегишли хулосалар шакллантирилган. Тадқиқотни амалга оширишда илмий абстракция, таснифлаш, қиёсий таҳлил, анализ, гуруҳлаш, баҳолаш каби усуллардан фойдаланилган.

Аҳолининг даромадларини тартибга солиш механизмининг объекти даромадларни бирламчи тақсимлаш, фискал ва трансферт тизими орқали қайта тақсимлаш, аҳолига хизмат кўрсатиш орқали якуний тақсимлаш бўйича механизм субъектлари ўртасидаги объектив мавжуд муносабатлар ва ўзаро муносабатлардир.

Аҳоли даромадлари таркибига солиқлар ставкаси таъсирини моделлаштириш муаммоси ечимида қуйидаги содалаштирувчи тахминларни келтириш мумкин:

1. Вактинчалик характердаги муаммоларни эътиборга олинмаслиги. Даромад солиғи одатда ҳар йили даромаддан ундирилади, солиққа тортиш учун даромадни бир йилдан иккинчисига ўтказиш имконияти чекланган. Оптимал тизимда, шубҳасиз, солиқ тўловларини даромад ва бошланғич бойликнинг бутун ҳаётий структураси билан боғлаш ва тўловларни режалаштиришда номукамал хусусий капитал бозорларига ва номукамал олдиндан кўришга эътибор бериш мақсадга мувофиқ бўлади.

2. Мойилликдаги фарқлар, оила аъзолари миқдори ва таркиби, шунингдек, ихтиёрий трансфертлардаги фарқлар эътиборга олинмайди. Чунки бу кўрсаткичлар турли хил муаммоларни келтириб чиқаради ва уларни инобатга олмаслик табиийдир.

3. Тахминларга кўра, индивидлар ўзлари ишлаб чиқарадиган меҳнат миқдори ва турини фойдалилик функциясини максимал даражада оширишга мос келадиган оқилона ҳисоблаш йўли билан аниқлайдилар ва ижтимоий фаровонлик фойдалиликнинг индивидуал даражалари функцияси бўлиши керак. Бундан ташқари, инсон томонидан тақлиф қилинадиган меҳнат миқдори унга тўланадиган нархни ўзгартирмасдан жуда катта фарқ қилиши мумкин деб тахмин қилинади. Биринчи тахминда айниқса, даромаднинг юқори даражасида баъзида истеъмолнинг тўйинганлиги ва иш ишчига олиб келадиган даромад билан боғлиқ бўлмаган сабабларга кўра амалга оширилиши ҳақиқатга мос келмайди.

4. Миграция мумкин эмас деб тахмин қилинади. Миграция таҳдиди, реал солиқ тизимларида ривожланиш тезлигига катта таъсир кўрсатганлиги сабабли бу тахмин асосли ҳисобланади.

5. Давлат иқтисодиётда банд бўлган шахслар ҳақида уларнинг фойдалилиги ва ўз навбатида фаолияти бўйича тўлиқ маълумотга эга бўлиши керак. Амалда, албатта, ўз-ўзини иш билан таъминлашдан, хусусан, ишчи ва унинг оиласи томонидан ўзи учун бажарилган ишлардан олиннадиган даромадга нисбатан баъзи мамлакатларда ноаниқлик даражаси жуда юқори.

6. Математик формулани янада қулайроқ қилиш учун турли хил расмий соддалаштириш амалга оширилган: бир турдаги меҳнат ва истеъмол товарлари мавжудлиги; фаровонлик иқтисодиётнинг турли шахслари нуқтаи назаридан ажралиб туради ва симметрикдир, яъни фойдалилик функцияси (ҳамма учун бир хил) тўғри танланган бўлса, у шахсларнинг фойдали хизматлари йиғиндиси сифатида ифодаланиши мумкин.

7. Оптимал солиққа тортиш шкаласини бошқариш харажатлари аҳамиятсиз деб тахмин қилинган.

Солиқ назарияси ривожланишининг ҳозирги босқичида солиққа тортиш самарасига алоҳида эътибор қаратиш лозим, чунки уларнинг оқибатлари жамият учун анча эҳтимолий ва аввалдан аниқ прогноз қилиб бўлмайдиган оқибатлар олиб келиши мумкин. Солиққа тортишнинг асосий самарасида бири “даромад самараси” бўлиб, солиқлар ўз моҳиятига кўра жисмоний шахслар даромадларини қайта тақсимлаш орқали бир қисмини олиб қўйиши, ўз навбатида солиқ тўланган кейинги жисмоний шахснинг тасарруфида реал даромад миқдорига (жумладан, истеъмол ва жамғариш нормасига) таъсир кўрсатади.

Барчага маълумки, солиқ қонунчилигида барча фаолиятдан олинган даромадлар солиққа тортилмайди (пенсия, нафақа) ва ҳатто солиққа тортиладиган фаолиятлар бўйича жисмоний шахсларнинг даромади (иш ҳақи, мулкӣ даромад) турли хил ставкаларда солиқларга тортилиши мумкин. Солиқ тизимида даромадни бундай солиққа тортиш тартибини мавжудлиги, жисмоний шахсларнинг иқтисодий фаолиятини солиққа тортиладиган соҳалардан солиққа тортилмайдиган соҳага ўтказишига олиб келиши мумкин. Бўш вақтни асосий ишдан яқка тартибдаги (уй хўжалиги) хўжалик доирасидаги ишлашга ўтказиш (масалан, шахсий томорқа хўжалигида қишлоқ хўжалик маҳсулотлари етиштириш) бунга мисол бўлиб, бундай фаолиятнинг маҳсулотларига (бу шахсий эҳтиёжлар учун маҳсулот ишлаб чиқариш омили билан ҳамда шу билан бирга, ушбу фаолиятдан олинган даромадларни солиқ маъмурчилигидаги қийинчиликлар билан ҳам боғлиқ) солиқ солинмайди. Шундай қилиб, биз солиққа тортишнинг иккинчи фундаментал таъсирини солиққа тортиладиган фаолиятни солиққа тортилмайдиган фаолият турлари билан алмаштиришда ифодаланадиган “алмаштириш самараси”ни ажратиб кўрсатишимиз мумкин. Солиққа тортишнинг яна бир самараси бир хил фаолият тури турли солиқ ставкалари бўйича солиққа тортилганда ёки умуман солиққа тортилмаганда юзага келади. Ушбу самарани акс эттирувчи солиқ тўловчиларнинг ҳуқуқ-атворларининг энг кенг тарқалган варианты “яширин иқтисодиёти” деб номланган нақд пулсиз тўловлар орқали солиқ тўлашдан бўйин товлашдир. Бу, ўз навбатида, давлатнинг молия тизими тузилмасининг ўзгаришига ва салбий ҳолатларда мамлакатда криминоген вазиятнинг ошишига олиб келиши мумкин. Бу самара “молиявий самара” деб аталади. Жисмоний шахс даромадидан ундириладиган жисмоний шахслар даромадидан олинмайдиган солиқ (даромад солиғи), уни иқтисодий модел ёрдамида тақдим этиш тавсия этилган. Жисмоний шахс даромад солиғи ставкаси t_w жисмоний шахс томонидан олинган даромадни ўзгартиради (ишлаган иш кунлари сонига қараб фарқланиши билан). Агар w ни ходимга тўланадиган солиқлар ушлангунча бўлган иш ҳақи сифатида олинмайдиган бўлса, у ҳолда даромад солиғи қуйидагича ифодалаш мумкин:

$$D = (wT + O) - t_w(wT + O) \quad (1)$$

бу ерда, D - солиқ тўловчининг солиқдан кейинги даромад; w - иш ҳақи; T - солиқ тўловчининг ишлаган кунлари сони; O - олинган даромад иш ҳақи шаклида эмас; t_w - муайян шахс учун даромад солиғи ставкаси. Шубҳасиз, (1.1) формуладаги моделда солиқ солинадиган базанинг ўзгаришига боғлиқ бўлмаган пропорционал ставка бўйича ундириладиган даромад солиғи миқдори келтирилган. Барчага маълумки, аксарият, ривожланган мамлакатларда жисмоний шахсларнинг даромад солиғи ставкаси прогрессив ҳисобланади. Юқоридаги модел даромад солиғининг иқтисодий таъсирини тўлиқ ақс эттирмайди, чунки ушбу моделда стандарт солиқ имтиёзлари мавжудлиги, яъни солиққа тортиладиган умумий даромадни камайтирадиган суммаларни ҳисобга олинмаган. Буни ҳисобга олган ҳолда солиқ тўловчининг даромад модели қуйидагича кўринишда ифодалаш мумкин

$$D = (wT + O) - t_i(wT + O - \sum G) = (wT + O) - t_i(wT + O - \sum G) \sum G * t_i \quad (2)$$

бу ерда, G -солиқ чегирмаси.

Солиқ суммаларини ҳисоблашда “номинал ставка” ва “ҳақиқий ставка” каби тушунчаларнинг мавжудлигини истисно қилиб бўлмайди, яъни “номинал ставка” умумбелгиланган солиқ ставкасини аниқлаш, ҳақиқий ставкаси деганда эса солиқ солинмайдиган даромадлар ва солиқ имтиёзларининг бошқа турлари бўйича тузатилган солиқ ставкаси ҳамда олинган даромад турига қараб дифференциялашган солиқ ставкаси тушунилади. Фикримизча, солиқ ставкалари бўйича бундай тушунчаларни мавжудлиги ортиб бораётган капитални асосий ставкадан фарқ қиладиган даражада солиққа тортиш, турли шаклдаги даромадларни солиқ тортишдаги солиқ ставкасидаги фарқлар, солиқ тўловларини кечиктириш ва бўлиб тўлаш имконияти, солиқ тўловчи ўзи билан боғлиқ турли индивидуал хусусиятлар каби билан изоҳланади.

Юқоридаги сабабларнинг мавжудлиги ўрганилаётган муаммонинг мураккаблигини белгилайди ва солиқларнинг солиқ юкни кўтарувчи шахсларга ҳам, солиқ тўловларини амалга оширувчи шахсларга ҳам (солиқ агентларига) реал таъсири муаммоси тўлиқ ўрганилган ҳолда солиқ юкни тақсимлаш бўйича ҳулосалар чиқаришга янада оқилона ёндашиш зарурлигини аниқлатади.

Бугунги кунда ҳам жисмоний шахсларнинг даромадларини солиққа тортиш тартибини белгилашдаги ёндашувлар муҳокамаси долзарб мавзулардан ҳисобланиб, солиқ қонунчилиги ва солиққа тортиш механизмларини такомиллаштириб боришига қарамасдан, кўпинча жисмоний шахслар даромад солиғи бўйича самарали ставкаларни белгилаш ва ставкаларни ўзгариши жуда ноаниқ тарзда амалга оширилади ва жисмоний шахсларнинг даромадларини

турли йўллар билан солиққа тортишда уларнинг ҳулқ-атворини таъсири тўлиқ ўрганилмаган.

Фойдаланилган адабиётлар

1. Mirrlees J. A. 1971. "An Exploration in the Theory of Optimum Income Taxation," *Review of Economic Studies*, Oxford University Press, vol. 38(2).
2. Имамова, Е.В. Доходы населения и механизм их формирования: автореф. дисс. ... канд. экон. наук: 08.00.01 / Имамова Елена Викторовна. – Екатеринбург, 2009. – 24 с
3. Мамонова И. В., Алеников А. С. Влияние подоходного пропорционального налогообложения на предложение труда. <https://cyberleninka>.

TA'IMDA MATEMATIKANI O'QITISHNING INNOVATSION TEKNOLOGIYALARI

J.X.Pirekeev

IIV Karakalpak akademik litseyi

Umumiy talim kafedrasini mudiri

Annotatsiya: Ta'lim tizimini isloh qilish, ta'limning yangi didaktik va uslubiy kontseptual asoslarini ishlab chiqish.

Kalit sozlar: innovatsiya, didaktika, konseptual, individual

Abstract: Reform of the educational system, development of new didactic and methodological conceptual foundations of education.

Key words: innovation, didactic, conceptual, individual

Kirish: Sifatli ta'limga kirish O'zbekiston ta'lim tizimining ustuvor yo'nalishi bo'lib, u Davlat qonunlari va qoidalari bilan tasdiqlangan. Oliy ta'lim jarayoniga innovatsion texnologiyalarni joriy etish, jumladan, harbiy ta'limdagi o'quvchilarni matematikaga tayyorlash bugungi kunda ta'lim sohasida ko'rib chiqilayotgan muhim masalalardan biridir. Chunki zamonaviy texnikalarning ishlash tizimi ya'ni dasturiy ta'minoti matematik algoritmgaga asoslangan.

Maqolaning maqsadi matematika o'qituvchilarining kasbiy madaniyati asoslarini shakllantirishga yo'naltirilgan innovatsion o'qitish texnologiyalarini hisobga olgan holda bo'lajak harbiy xizmatchi va ofitserlarni zamonaviy uslubiy va matematik tayyorgarligini rivojlantirishning asosiy tendentsiyalarini rivojlantirish.

So'nggi o'n yillikda mahalliy va xorijiy tadqiqotchilar ta'lim muassasalarining innovatsion faoliyati muammosiga etarlicha e'tibor berishdi. Xususan, hozirgi rivojlanish bosqichidagi pedagogik innovatsiya muammosi I.M.Bogdanova, L.I.Danilenko, V.F.Palamarchuk, I.P.Pidlasy, A.I.Prigojin, O.Ya.Savchenko, V.A.Slastyonin va boshqalarning asarlarida o'z ifodasini topgan. M.V.Bogdanovich, L.M.Dutko, M.V.Kozak, G.Kopernik, Ya.A.Korol, L.P.Kochina, N.P.Listopad, L.Shtabovalarning ishlarida jarayonli dasturiy ta'minot masalalari o'rganilgan. Matematikani turli metodologik yondashuvlar bo'yicha o'qitish. Matematika o'qitishni individuallashtirish va differentsiallashtirishning asosiy qoidalari (O. Pexota, S. Logachevska, A. Furman va boshqalar), matematikani o'qitishda o'quv va kognitiv faoliyatning individual va jamoaviy shakllaridan foydalanish tizimlari (Yu. Malovany, I. Cheredov, O. Yaroshenko va boshqalar); matematik tafakkur va matematik

madaniyatni rivojlantirishning metodik asoslari (I. Kaplunovich, V. Kraevskiy, E. Lodatko, L. Fridman va boshqalar).

Ta'limdagi innovatsion jarayon - uni yangilash, o'qitish va tarbiyalashning maqsadi, mazmuni, tashkil etilishi, shakllari va usullarini o'zgartirish, ta'lim jarayonini yangi ijtimoiy-tarixiy sharoitlarga moslashtirishga qaratilgan izchil, maqsadli harakatlar majmuidir.

Asosiy qism: Matematikada innovatsion texnologiyalardan foydalanishning zarur sharti ta'lim tizimini isloh qilish, ta'limning yangi didaktik va uslubiy kontseptual asoslarini ishlab chiqishdir.

Ushbu jarayonning asosiy yo'nalishlari quyidagilar bo'lishi kerak:

- multimedia, gipermedia tizimlari, elektron darsliklar va boshqalardan foydalanishga imkon beruvchi fanga yo'naltirilgan o'quv va axborot muhitini yaratish;
- aloqa vositalarini (kompyuter tarmog'i, telefon, televideniya, axborot almashish uchun sun'iy yo'ldosh aloqasi) o'zlashtirish;
- axborot makonida "navigatsiya" qoidalari va ko'nikmalarini o'rganish;
- masofaviy ta'limni rivojlantirish

Innovatsion texnologiyalardan foydalangan holda o'qitish klassik ta'limdan sifat jihatidan ustundir. U klassik ta'lim doirasida birlashtirib bo'lmaydigan jarayonlarni birlashtiradi: ta'lim, bandlik, martaba rejalashtirish, uzluksiz ta'lim. Oliy ta'lim hamisha o'z jamiyatining hayoti va muammolarini aks ettiruvchi o'ziga xos namuna, ko'zgu bo'lib kelgan va shunday bo'lib qoladi, shuning uchun bugungi kunda ta'lim jamiyatdagi o'zgarishlarni boshqarishning muhim omilidir. Bu fuqarolar farovonligini oshirish vositasi, iqtisodiy barqarorlik omili va milliy xavfsizlikning kafolati bo'lishi kerak. Buning uchun esa ta'lim tizimi o'quvchilarga individual xususiyat va qobiliyatlardan kelib chiqqan holda sifatli ta'lim, tarbiyachilarga – munosib mehnat va turmush sharoiti, kasbiy o'sish, o'z-o'zini anglashi uchun sharoit yaratishi kerak. Buning uchun esa o'quv jarayoniga talaba shaxsiga yo'naltirilgan eng yangi texnologiyalarni joriy etish zarur.

Universitetlarimizda matematikani tayyorlash amaliyotiga quyidagi o'qitish texnologiyalari faol kiritildi:

- turli faoliyatdan ko'p tarmoqli bilim va ko'nikmalarni integratsiyalashuvini ta'minlaydigan dizayn texnologiyalari;
- muqobil variantlarni tanlash asosida ijodiy vazifalarni hal qilish ko'nikmalarini rivojlantiruvchi o'yin texnologiyalari;
- axborot-kommunikatsiya texnologiyalari;
- interfaol metodlar (guruhda ishlash, loyiha usuli, "aqliy hujum", "arra", "keys usuli", "akvarium", rolli va ishbilarmonlik o'yinlari, "katta doira", "fikrlar ko'lami",

“Sokratdan keyin suhbat”, “Assotsiativ buta”, “Ochiq mikrofon”, (energiya beruvchi mashqlar, guruh muhokamasi, o‘zaro o‘rganish);

- muammoli ta’lim texnologiyasi;

Ushbu maqsadga erishish uchun ijodiy shaxsni rivojlantirish bo‘yicha ishlar tizimi o‘quvchini ijodiy faoliyat sub’ekti sharoitiga qo‘yadigan va uning shaxsiyatini shakllantirishni ta’minlaydigan mazmun, usullar, shakllar, usullar va vositalarning organik majmui bo‘lishi kerak.

Oliy o‘quv yurtlarida matematika fani o‘qitishning asosiy shakli o‘qitishning passiv shakli sifatida keskin tanqid qilinganiga qaramay, ma’ruza bo‘lib qolmoqda. Ma’ruzalar oliy o‘quv yurtlarida o‘qitishning eng qadimgi va eng keng tarqalgan shakllaridan biri bo‘lib, ma’ruza kurslari o‘qituvchi tomonidan ishlab chiqilgan shaklda taqdim etadigan katta hajmdagi bilimlarni sintez qiladi. Lekin an’anaviy ma’ruzalar talabalar talabiga javob bermaydi. Ularning o‘rnini ko‘rgazmali qo‘llab-quvvatlash, o‘quv ma’ruzalari, interfaol muhokamalar, o‘quvchilarning o‘quv jarayonida faol ishtirokini ta’minlovchi multimedia ma’ruzalari egallaydi.

Bugungi kunda multimedia ma’ruzalarining mutlaq ko‘pchiligi o‘qituvchilarning shaxsiy ishtiyoqi, ijodkorligi tufayli tashkil etilmoqda. Multimediali ma’ruzalarni amalga oshirishdagi muammoning yana bir jihati kompyuter texnologiyasini o‘zlashtirmagan o‘qituvchilarning tayyorgarliksizligidir. Taqdimot dasturlari, multimedia ma’ruzalarini tayyorlash katta kuch va jiddiy tayyorgarlikni talab qiladi. Zamonaviy kompyuter texnologiyalarini puxta o‘zlashtirgan o‘quvchilar o‘zaro boyitishga, o‘quvchilar va o‘qituvchilarning o‘zaro bilim almashinishiga, intellektual saviyasini oshirishga, hamkorlik aloqalarini o‘rnatishga, akademik birdamlikka yordam beradigan ijodiy ish sifatida berilgan mavzu bo‘yicha multimedia taqdimotlarini tayyorlashlari mumkin.

Matematikani o‘zlashtirishning hozirgi bosqichida samaraliroq o‘rganish uchun aniqlik tamoyilini qo‘llash (jadvallar, diagrammalar, grafiklar va h.k.lar) orqali oqlanadi, uni bizning fikrimizcha, kompyuter bajaradi. Shunday qilib, o‘qituvchi matematikani o‘rganish jarayonini optimallashtiradi va diversifikatsiya qiladi. O‘quv jarayoniga kompyuterlarni joriy etish shaxsning tanlash erkinligini ta’minlaydi va o‘quvchidan o‘z bilimiga mas’uliyat bilan munosabatda bo‘lishni talab qiladi; o‘quvchining intellekti madaniyatlar va avlodlar muloqotiga jalb etish orqali rivojlanadi; umumiy vazifani bajarish va umumiy maqsadga erishish uchun individual mas’uliyat va muloqot qobiliyatlarini rivojlantirish zarurligini ta’kidlaydigan hamkorlikda o‘rganish; muammoli vaziyatlardan foydalanish va talabalar motivatsiyasini shakllantirish orqali bilim faolligini oshiradi.

Xulosa: Demak, zamonaviy matematika ta’limining jadallashuvi zamonaviy axborot texnologiyalariga asoslangan zamonaviy innovatsion o‘qitish usullaridan

foydalanish bilan bog'liq. Bundan tashqari, O'zbekiston oliy o'quv yurtlarida o'quv jarayonini tashkil etish va talabalar bilimni baholash ustidan nazoratning reyting tizimi keng qo'llaniladi. Bundan ko'zlangan asosiy maqsad – o'quv faoliyatini faollashtirish, o'quvchilarning faol mustaqil ishlarini rag'batlantirish, shuningdek, sog'lom raqobat uchun sharoit yaratish orqali ta'lim sifatini oshirishdan iborat.

Matematikani o'rganish jarayoni o'quv materialini o'quvchining boshiga avtomatik ravishda singdirish emas. Bu jarayonda ishtirok etish uchun insondan mashaqqatli aqliy mehnat, o'z faoliyati talab etiladi. Tushuntirishlar va namoyishlar o'z-o'zidan hech qachon haqiqiy va doimiy bilimni keltirmaydi. Bunga faqat matematikadan faol va interaktiv ta'lim orqali erishish mumkin. O'qituvchining mahorati talabalarga har bir vaziyatda eng maqbul bo'lgan vositalar bilan eng yaxshi natijalarga erishishga yordam beradi.

Foydalanilgan adabiyotlar:

1. O'zbekiston Respublikasining «Ta'lim to'g'risida»gi qonuni. Oliy ta'lim. Me'yoriy hujjatlar to'plami. – T.: «Sharq», 2013.
2. Ro'ziyeva D., Usmonboyeva M., Holiqova Z. Interfaol metodlar mohiyati va qo'llanilishi. / Metodik qo'llanma. – T.: Nizomiy nomidagi TDPU, 2013. 111-112b.
3. Alixonov S. “Matematika o'qitish metosikasi” Toshkent. O'qituvchi 2010.
4. Meliqulov A. va boshqalar. Matematika. I-II qism. Kasb-hunar kollejlari uchun o'quv qo'llanma. T.: O'qituvchi, 2004 y.
5. Мишин В. И. Методика преподавания математики в средней школе. Частная методика. М: 1987 г.

GEOMETRIK MASALALARNI YECHISHNING BAZI BIR USULLARI

A.Mamutov

*IIV Nukus "Temurbeklar maktabi" harbiy-akademik
litsey o'qituvchisi.*

Annotatsiya: Mazkur jarayonga innovatsion texnologiyalarni qullashga oid metodik bilim, kunikma va malakalarni yangilash bugungi kunning dolzarb muammolaridan biri sanaladi.

Kalit sozlar: vizual,dolzarb,kompas,algoritm

Abstract: One of the most pressing problems of today is the updating of methodological knowledge, skills and skills for using innovative technologies in this process.

Keywords: visual, current, compass, algorithm

O'zbekistan Respublikasi oliy va o'rta ta'lim tizimini mazmunan yangilash uchinchi Renessans davrida harbiy-akademik litseylarda fanlarni o'qitishning muammolari va ularning yechimlarini axborotlar globallashtirgan bir davrda mazkur ta'lim tizimida pedagogik faoliyat yuritayotgan professor-o'qituvchilarning ta'lim-tarbiya jarayonini tashkil yetishni modernizatsiyalash, mazkur jarayonga innovatsion texnologiyalarni qullashga oid metodik bilim, kunikma va malakalarni yangilash bugungi kunning dolzarb muammolaridan biri sanaladi [1].

Yuqoridagi vazifalarni e'tiborga olgan holda ta'lim-tarbiya jarayonida ta'lim mazmuniga bog'liq innovatsion ta'lim texnologiyalarni qo'llash, hususan geometrik masalalarni o'rgatishda GeoGebra muhitidan foydalanish nafaqat qurilishning o'zini, balki bunday qurilishning to'g'riligini tushunishni va uni asoslashni osonlashtiradi [5-6].

Asosiy qisim: Forobiy asaridagi qator masalalar sirkul va to'g'ri chiziq yordamida elementar yasashga bag'ishlangan. Ular orasida teng qirrali figuralarni yasash, boshqalarida yozilgan ayrim figuralarni yasash va h.k. [2]

Forobiy "To'g'ri uchburchakni qurish to'g'risida" degan masalada shunday yozadi: «AB to'g'ri chiziqda teng yonli uchburchak qurish uchun A va B nuqtalardan markaz sifatida AB masofada joylashgan aylanalarni tasvirlaymiz. Ular C nuqtada kesishadi. C nuqtani A va B nuqtalari bilan CA va CB to'g'ri chiziqlar bilan bog'lang. Natijada teng yonli ABC uchburchagi hosil bo'ladi» [3]. Matnda kerakli harakatlar zanjiri aniq ko'rsatilgan. Ularni GeoGebra muhiti vositalari yordamida ketma-ket bajarib, berilgan tomoni teng yonli bo'lgan uchburchak qurish mumkin (1-rasm).\

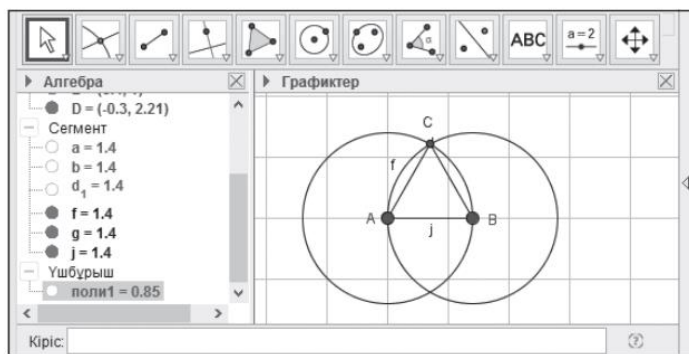

1-расм. Al - Farabi algoritmi bo'yicha teng tomonli uchburchakni qurish.

Vizual tasvir tufayli bunday qurilishning to'g'riligini asoslash juda aniq va talabalar buni mustaqil ravishda bajarishlari mumkin.

Teng tomonli to'rtburchakka chizilgan teng tomonli uchburchakni qurish masalasida al-Forobiy quyidagi algoritmni taklif qiladi: “ABCD kvadratini tuzing, DC chiziqni E nuqtaga davom ettiring va CE ni CD ga teng qiling. ED chizig'ida yarim doira quramiz, aylananing markazi sifatida D nuqtani olamiz va CD masofasida G nuqtani belgilaymiz. Keyin, aylananing markazi sifatida E nuqtani va EG masofasida H nuqtasini belgilaymiz, AF tengligini quramiz. DH ga, B ni F bilan, B ni H, Fc H bilan ulang. ABCD kvadratiga yozilgan teng yonli BFH uchburchagini olamiz” (2-rasm).

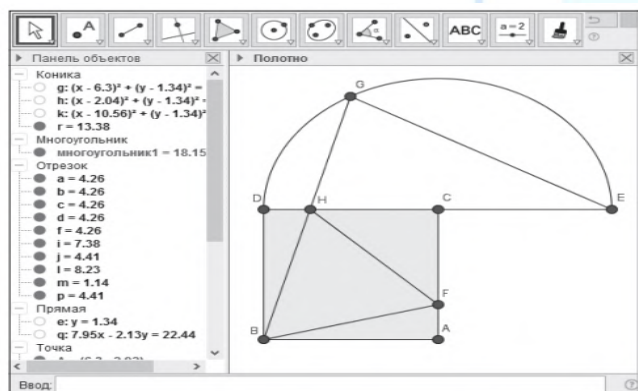

2-расм. Al - Farabi algoritmi bo'yicha kvadratga yozilgan teng tomonli uchburchakni qurish.

Ushbu konstruktsiyaning to'g'riligini oqlash ham oson, ammo buning uchun geometriya kursidan ba'zi ma'lumotlar talab qilinadi, bu esa talabalarga ilgari olgan bilimlarini mustahkamlash imkonini beradi.

Kompas va to'g'ri chiziq yordamida hal etilmaydigan qurilish muammolari toifasiga kiruvchi muntazam nonagonni qurish muammosi ham qiziqish uyg'otadi. Al-Forobiy [3] tomonidan taklif qilingan **uni yechish algoritmi burchakni uchta teng qismga bo'lish masalasiga asoslanadi**, bu ham yechilmaydi, bu umumiy holatda [4]. Al-Forobiy o'z risolalarida bu muammoni hal qilishning ikki yo'lini ko'rsatadi. Albatta,

bu usullar biroz xato bilan taxminiydir, lekin ishda u o'z konstruktsiyalarining taxminiy xususiyatini qayd etmaydi.

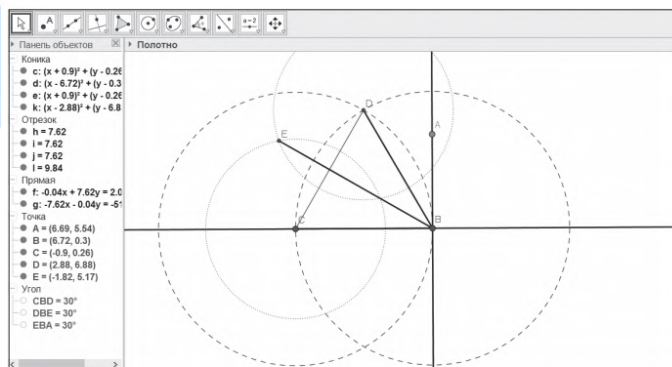

3-rasm. Al - Farabi algoritmi bo'yicha to'g'ri burchak triseksiyasini qurish

Bu algoritmlardan biri Al-Forobiy tomonidan quyidagicha ta'riflangan: “ABC burchagini teng uchta qismga qanday ajratish mumkin? Agar burchak to'g'ri bo'lsa, BC to'g'rida teng yonli DBC uchburchagini quramiz. U holda ABD burchagi to'g'ri burchakning uchdan bir qismidir. DBC burchagini yarmiga bo'ling. Mana buning chizmasi (3-rasm)”.



Рис. 4. Построение трисекции острого угла по алгоритму аль-Фараби

Agar burchak to'g'ri burchakdan kichik bo'lsa, u holda biz o'tkir burchakni - ABC burchagini quramiz va agar biz uni uchta teng qismga bo'lishni istasak, biz perpendikulyar AHni A nuqtadan BC chizig'iga tushiramiz va chizamiz. A nuqtadan BC ga parallel bo'lgan AD chizig'i. Chizgichni B nuqtaga biriktiramiz va uni AD va AH chiziqlari bo'ylab AD va AH chiziqlar orasidagi chiziq AB chizig'ining ikki barobariga teng bo'lguncha harakatlantiramiz DEB chizig'i, shuning uchun DE chizig'i AB chizig'idan ikki barobar. U holda DBC burchagi ABC burchagining uchdan bir qismidir. Mana buning chizmasi (4-rasm)”.



Рис. 5. Построение девятиугольника по алгоритму аль-Фараби

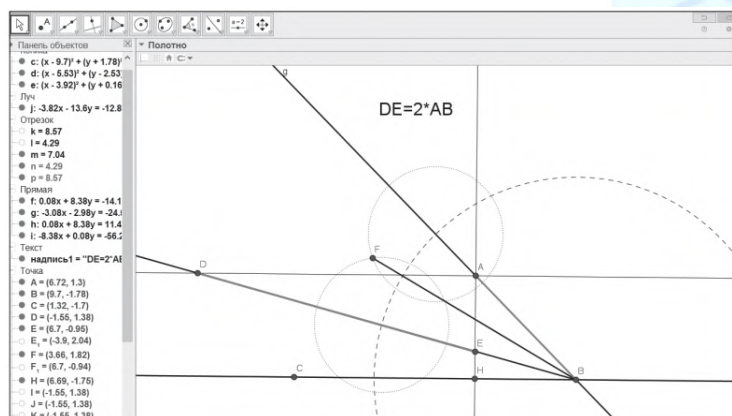

Рис. 6. Разделение сферы на четыре равные части по алгоритму аль-Фараби

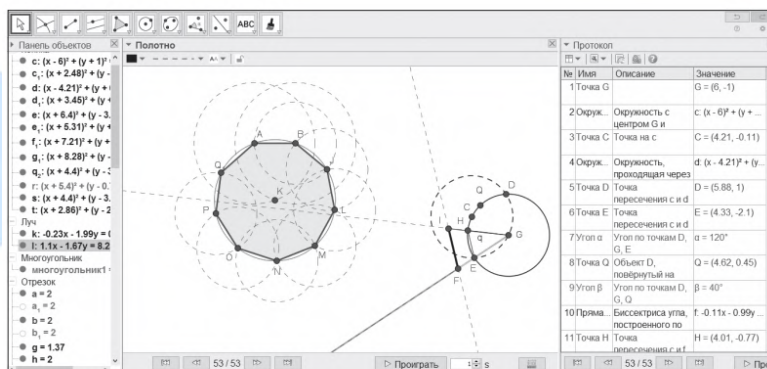

Рис. 7. Анимирование частей сферы, разделенной по алгоритму аль-Фараби

GeoGebra muhitida tasvirlangan algoritm bo'yicha konstruktsiyalar natijasida olingan kompyuter chizmasi aniq va matematik jihatdan aniq ko'rinadi. Bundan ham muhimi shundaki, uni saqlash va o'zgartirish mumkin, chizma elementlarini o'lchash oson, ranglar palitrasi bilan ajratib ko'rsatish va yozuvlar bilan birga keladi. Talabalardan ushbu dasturiy muhitda nafaqat tegishli konstruktsiyalarni, balki maktab geometriyasi sohasidagi zamonaviy bilimlarga asoslangan algoritmnini asoslashni ham amalga oshirish talab etiladi.

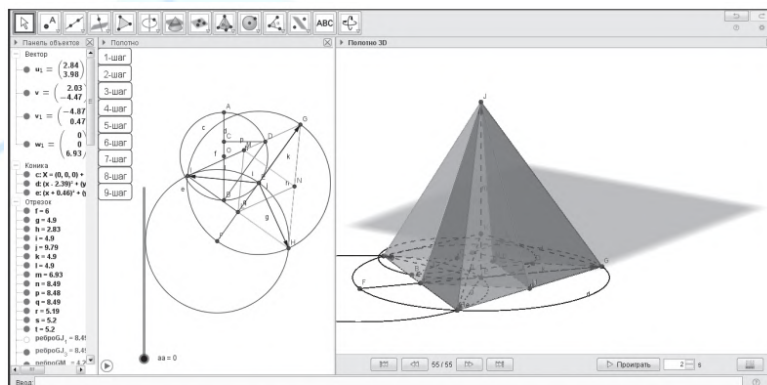
Фойдаланилган манбалар рo'yxати:

1. Мирзиёев Шавкат Миромоевич Таълим-тарбия тизимини такомиллаштириш масалалари бўйича <https://president.uz/uz/lists/view/3924>

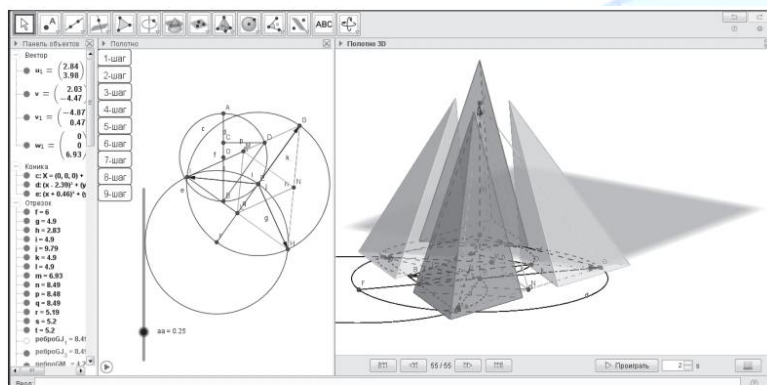
2. Ptolemeyning “Almagest”iga sharhlar / tarjima. arab tilidan. A. Kubesov va J. al-Dabbah. Olma-Ota: Fan, 1975 yil.
3. Kubesov A. K. Al-Farobiyning matematik merosi. Olma-Ota: Fan, 1974 yil.
4. Al-Farobiyning matematik merosi ilmiy-ma’rifiy portali. <http://al-farabi.kaznpu.kz>
5. Ilalovich, K. K. (2022). The Structure of the Nonlinear-Cumulative Model of Students’ Assessment. European Journal Of Innovation In Nonformal Education, 2(1), 147-150.

SIMLARNI YIG`ISH USULLARI

Qodirova Dilnoza Yusupovna
Farg'ona shahar Kasb hunar maktabi
Maxsus fan

Annotatsiya. Ushbu maqolada elektr va sanoat tizimlarida simlarni yig'ishning turli usullari, ularning afzalliklari, cheklovlari va qo'llanilishiga e'tibor qaratilgan. Tadqiqot sanoat amaliyoti va texnologik yutuqlar bilan ta'minlangan simlarni yig'ishning eng samarali va xavfsiz texnikasi haqida tushuncha berishga qaratilgan.

Kalit so'zlar: Simlarni yig'ish, elektr simlari, siqish, lehimlash, simli jabduqlar, ulanish usullari, sanoat simlari.

Simlarni yig'ish elektr va sanoat dasturlarida muhim jarayon bo'lib, xavfsiz ulanishlarni va tizimlarning ishonchli ishlashini ta'minlaydi. Zamonaviy texnologiyalarning tobora murakkablashib borishi bilan simlarni yig'ishning to'g'ri usulini tanlash xavfsizlik, samaradorlik va ishlash uchun juda muhimdir. Ushbu maqolada simlarni yig'ishning umumiy texnikasi ko'rib chiqilib, ularning turli kontekstlarda qo'llanilishini ta'kidlaydi.

Simlarni yig'ishda talab qilinadigan ulanish turiga, atrof-muhitga va elektr xususiyatlariga qarab bir nechta usullar qo'llaniladi. Bu erda umumiy usullarning umumiy ko'rinishi:

Lehimlash

- Tavsif: ulanish atrofida lehimni eritish orqali simlar birlashtiriladigan jarayon.
- Foydalanish holatlari: elektron platalar, doimiy ulanishlar.
- Afzalliklar: kuchli, past qarshilikli ulanishlar.
- Kamchiliklari: to'g'ri mustahkamlashsiz yuqori tebranish joylari uchun mos emas.

Siqish

- Tavsif: siqish vositasi yordamida ulagichni simga siqish orqali ulash.
- Foydalanish holatlari: avtomobil simlari, tezkor ulanishlar.
- Afzalliklari: tez va ishonchli, issiqlik kerak emas.
- Kamchiliklari: to'g'ri vositalari va ulagichlar talab.

Burilish va gayka ulanishi

- Tavsif: simlarni bir-biriga burish va ularni simli gayka yoki qopqoq bilan mahkamlash.
- Foydalanish holatlari: maishiy elektr aloqalari.

- Afzalliklari: yig'ish va demontaj qilish oson.
- Kamchiliklari: yuqori oqim yoki tashqi ilovalar uchun mos emas.

Simlarni O'rash

- Tavsif: simni terminal yoki ustun atrofida mahkam o'rash.
- Foydalanish holatlari: Prototiplash, telefon kommutatorlari.
- Afzalliklari: hech kavshar yoki zarur o'rmoq; qayta foydalanish mumkin.
- Kamchiliklari: yuqori tebranish joylarida cheklangan chidamlilik.

Vintli Terminal

- Tavsif: simni terminal blokiga mahkamlash uchun vintlardan foydalanish.
- Foydalanish holatlari: sanoat uskunalari, boshqaruv panellari.
- Afzalliklari: kuchli, xavfsiz ulanishlar.
- Kamchiliklari: vaqt talab bir necha ulanishlar uchun.

Plug va rozetkali ulagichlar

- Tavsif: Molex, JST yoki boshqalar kabi prefabrik ulagichlardan foydalanish.
- Foydalanish holatlari: maishiy elektronika, modulli simlar tizimlari.
- Afzalliklari: ulanish va ajratish oson.
- Kamchiliklari: muayyan ulagichi turlarini talab.

Issiqlik Qisqaradigan Ulagichlar

- Tavsif: izolyatsiya uchun issiqlik-qisqarishi quvur tomonidan ta'qib tejamkorlik.
- Foydalanish hollari: ochiq va dengiz ilovalar.
- Afzalliklari: suvga chidamli va izolyatsiyalangan.
- Kamchiliklari: biroz ko'proq vaqt talab.

Birlashtirish

- Tavsif: ikki yoki undan ortiq simlarni burish, lehimlash yoki mexanik moslama yordamida birlashtirish.

- Foydalanish holatlari: shikastlangan simlarni ta'mirlash.
- Afzalliklari: har xil sim turlari uchun moslashuvchan.
- Kamchiliklari: katta bo'lishi mumkin.

Terminal ushlagichi va murvat

- Tavsif: simlarni mahkamlash uchun ko'pincha murvat bilan terminal ushlagichidan foydalanish.

- Foydalanish hollari: yuqori joriy ilovalar.
- Afzalliklari: bardoshli va ishonchli.
- Kamchiliklari: vositalari va oraliq talab.

IDC (izolyatsiyani almashtirish aloqasi)

- Tavsif: aloqa o'rnatish uchun simning izolyatsiyasini siqib chiqaradigan ulagich.
- Foydalanish hollari: telekommunikatsiya, tasma kabellar.
- Afzalliklari: tez va simni yechishni talab qilmaydi.

- Kamchiliklari: muayyan ilovalar bilan cheklangan.

Payvandlash

- Tavsif: yuqori issiqlik (yoy yoki ultratovushli payvandlash) yordamida simlarni birlashtirish.

- Foydalanish holatlari: yuqori ishonchlilikli ulanishlar.

- Afzalliklari: juda kuchli, doimiy.

- Kamchiliklari: maxsus uskunalar talab qiladi.

Simlarni yig'ish usulini tanlash dastur talablariga bog'liq. Siqish chidamlilik uchun ideal bo'lsa-da, lehim murakkab ulanishlar uchun ajralmas hisoblanadi. Tel jabduqlar tartibsizlikni minimallashtirish va tizimning ishonchliligini oshirishda, ayniqsa keng ko'lamli operatsiyalarda juda muhimdir. Shu bilan birga, terminal bloklari moslashuvchanlik va texnik xizmat ko'rsatish qulayligini taklif etadi.

Avtomatlashtirishdagi yutuqlar ushbu usullarni yanada takomillashtirdi, robot tizimlari aniqlik va tezlikni oshirdi. Biroq, moddiy muvofiqlik va iqtisodiy samaradorlik kabi muammolar yaxshilanish sohalari bo'lib qolmoqda.

Xulosa

Simlarni yig'ish usullari dastur muhiti, talab qilinadigan chidamlilik va texnik xizmat ko'rsatish qulayligi kabi omillarga qarab tanlanishi kerak. Simlarni samarali yig'ishni ta'minlash uchun to'g'ri tayyorgarlik va xavfsizlik standartlariga rioya qilish juda muhimdir.

-Simlarni izchil va sifatli yig'ish uchun avtomatlashtirish texnologiyalariga sarmoya kiriting.

- Yig'ish jarayonlarida ekologik toza materiallarni qo'shing.

- Texnik xodimlar uchun so'nggi usullar va xavfsizlik protokollari haqida xabardor bo'lish uchun muntazam ravishda mashg'ulotlar o'tkazing.

Turli usullarning kuchli va cheklovlarini tushunib, sanoat tarmoqlari simlarni yig'ish jarayonlarini optimallashtirishi, samaradorlik va ishonchlilikni oshirishi mumkin.

Adabiyotlar.

1- Trommnau, J.; Kühnle, J.; Siegert, J.; Inderka, R.; Bauernhans, T. Overview of the State of the Art in the Production Process of Automotive Wire Harnesses, Current Research and Future Trends. Procedia CIRP 2019, 81, 387-392. [CrossRef]

2- Gannon, M. Connector Tips. 2019. Available online: <https://www.connectortips.com/making-connector-assembly-safer-and-more-efficient-with-workplace-ergonomics/> (accessed on 9 June 2022).

- 3- Heisler, P.; Utsch, D.; Kuhn, M.; Franke, J. Optimization of Wire Harness Assembly using Human-Robot-Collaboration. *Procedia CIRP* 2020, 97, 260–265. [CrossRef]
- 4- Rauch, E.; Linder, C.; Dallasega, P. Anthropocentric Perspective of Production before and within Industry 4.0. *Comput. Ind. Eng.* 2020, 139, 105644. [CrossRef]
- 5- Dobra, Z.; Dhir, K.S. Technology Jump in the Industry: Human-Robot Cooperation in Production. *Ind. Rob.* 2020, 47, 757–775. [CrossRef]
- 6- Ibáñez, V.R.; Pujol, F.; Ortega, S.G.; Perpiñán, J.S. Collaborative Robotics in Wire Harnesses Spot Taping Process. *Comput. Ind.* 2021, 125, 103370. [CrossRef]
- 7- Mateus, J.C.; Claeys, D.; Limère, V.; Cottyn, J.; Aghezzaf, E.H. A Structured Methodology for the Design of a Human-Robot Collaborative Assembly Workplace. *Int. J. Adv. Manuf. Technol.* 2019, 102, 2663–2681. [CrossRef]

OILAVIY MUNOSABATLARNING BOLA SHAXSIDA IJTIMOIIY PSIXOLOGIK MUNOSABATLARNING SHAKLLANISHIGA TA'SIRI

Ashuraliyeva Tursunoy Axmadali qizi
Namangan Davlat Universiteti psixologiya
kafedrasi magistranti

Ma'lumki, insoniyat jamiyati taraqqiy etib borgan sari odamlarning o'zlari ham, ularning bir-birlari bilan bo'ladigan munosabatlari ham, ayniqsa shaxslararo munosabatlar orasida eng samimiy, eng yaqin bo'lgan oilaviy munosabatlar ham takomillashib, o'ziga xos tarzda murakkablashib boradi. Sababi: hozirgi zamon fantexnika taraqqiyoti, ishlab chiqarish munosabatlari, vositalari taraqqiyoti, qishloq xo'jaligi, sanoat ishlab chiqarishi, umuman xalq xo'jaligining barcha jabhalarida yangi texnologiya, texnik jarayonlarning jadal joriy etilishi bevosita shu jarayonlarning yaratuvchisi, ishtirokchisi bo'lgan inson omiliga, inson shaxsiga ham o'ziga xos, yangicha talablar qo'ymoqda. Ishlab chiqarish munosabatlari, jamiyat taraqqiyoti bir tomondan, odamlarning o'zlarida ro'y berayotgan ijtimoiy-psixologik, fiziologik va boshqa o'zgarishlar odamlarning o'zaro muloqot munosabatlari doirasini ma'lum darajada chegaralanib qolishiga, ularda o'tmishdoshlarimizda kuzatiladigan tabiiylikni ma'lum darajada buzilishiga va oqibatda inson ruhiyatida mumkin qadar hissiy, emotsional zo'riqishlarning yuzaga kelishga asos bo'lmokda. Bularning ta'siri oilaviy hayot va undagi psixologik iqlimda xam o'z ifodasini topadi. Oilaviy munosabatlar o'zining ko'p qirraliligi bilan alohida xususiyat kasb etib, jamiyat taraqqiyotini belgilashda, ma'nan barkamol, ruhan sog'lom avlodni voyaga yetkazish jarayonida ularning ijobiy yechimi katta ahamiyatga egadir. Agar har bir oilani tashkil etuvchilar o'z muammolarini bahamjihatlik bilan, o'zaro kelishuv asosida hal qilsalar, oiladagi tinchlik kafolatlanib, uning ma'naviy asoslari mustahkam bo'ladi. Alohida ta'kidlash joizki, er-xotin, qaynona-qaynota, kelin-kuyov munosabatlarida, fikrlar va qarashlardagi paydo bo'ladigan ayrim kelishmovchiliklar, qarama-qarshiliklar, ziddiyatlarni uni tashkil etuvchi shaxslar o'zaro kelishib, muammoni konstruktiv tarzda yechishga qodir bo'lsalar, oiladagi ijtimoiy-psixologik hamda ma'naviy muhit yosh avlod ongida insoniy munosabatlar to'g'risida teran va ijobiy tasavvurlar shakllanishiga imkon beradi. Shu bois ham mamlakatimizda oila va uning tarbiyaviy imkoniyatlari qadriyat sifatida yuksaklarga ko'tariladi. Mamlakatimiz birinchi prezidenti I.A. Karimov, oilada hukmron bo'lishi lozim bo'lgan ma'naviy muhit va noyob udumlarimizning hosiyatlari haqida fikr bildirib: "Bunda o'zaro hurmat va qattiq tartib bo'lmasa, oilaning barcha a'zolari o'z burchlarini ado etmasa, bir-birlariga

nisbatan ezgulik bilan mehr oqibat ko'rsatmasa, yaxshi va munosib tarzda yashash mumkin emas deya ta'kidlaganlar.

O'zbeklarning aksariyati o'zining shaxsiy farovonligi to'g'risida emas, balki oilasining qarindosh-urug'lari va yaqin odamlarning, qo'shnilarining omon-esonligi to'g'risida g'amho'rlik qilishni birinchi o'ringa qo'yadi. Bu esa eng oliy darajada ma'naviy qadriyat, inson qalbining gavharidir" deb ta'kidlaganlar. Shuni alohida ta'kidlash joizki, oilaviy munosabatlar har doim ham bir tekisda silliq, risoladagidey kechavermaydi. Uy-ro'zg'or yumushlarini ado etish, er-xotinlik burchlari, ota-onaning farzandlar oldidagi majburiyatlari, farzandlarning kattalar oldidagi huquq va burchlarini ado etish jarayonida murakkab rollararo muomala va muloqot jarayonlari kechadiki, ularning deyarli barchasida shaxsiy va ijtimoiy manfaatlar to'qnashadi, ayrim xolatlarda fikr va qarashlardagi ziddiyatlar, qaramaqarshiliklar, kelishmovchiliklar, anglashilmovchiliklar shaxslararo nizolar tarzida namoyon bo'ladi. Bu holatlar albatta farzandlar tarbiyasiga ta'sir etmay qo'ymaydi. Bu esa tarbiya jarayonida ijtimoiy normalarni amal qilishi yoki buzilishida nomoyon bo'ladi. Ayni shu masalalar mavzuimizning dolzarbligini belgilaydi. Agressiya va agressiya muammosi uzoq vaqt davomida ijtimoiy psixologiyaning asosiy masalalaridan biri bo'lgan. O'tgan asrning o'rtalaridan boshlab o'smirlardagi tajovuzkor xatti-harakatlarning faol tadqiqotlari o'tkazildi. Ayniqsa, bu muammo hozir juda muhim. O'smirlar o'rtasida tajovuzkor tendensiyalarni o'sishi so'nggi yillarda keskin tarzda yoshlar o'rtasida jinoyatchilik oshdi. Ayniqsa, o'smirlar o'rtasidagi jinoyat ishlari sezilarli darajada oshdi. Bu esa jamiyatimizning bugungi kundagi eng o'tkir ijtimoiy muammolaridan birini ifodalaydi. Jiddiy jarohatlash, bir kishiga qarshi jinoyatlarning ortib soni kundan-kunga ortib bormoqda. Shu bilan bir vaqtda shafqatsiz yosh guruhlardagi janglarning hollari tez-tez uchraydi. Demak oila muhitini uch toifaga: ijobiy, o'zgaruvchan va salbiy toifalarga ajratish imkoniyati tug'ildi. Bu esa, oilada shaxsni shakllantirish jarayonini o'rganishda "baxtli bolalik - bu oiladagi quvonchli hamjihatlikning hamda ota-onalarning bolalariga g'amxo'rligining samarasidir", degan xulosaga kelindi. Shu asosda oilada farzand tarbiyasiga yondashishning oilalarni yo'nalishiga qarab, uch toifaga mansub ekanligini ko'rsatib berish mumkin. 1. Ijtimoiy ilg'or yo'nalishdagi oilaga xos bo'lgan oilalar bizdagi oilalarning ko'pchilik qismini tashkil qiladi. Bunday oilalarda shaxslararo munosabatlar axloq prinsiplari va qoidalaridan kelib chiqqan holda amalga oshiriladi, shuningdek har tomonlama kamol topgan shaxsning ijtimoiy ideali nazarda tutiladi. Ijtimoiy ilg'or yo'nalishdagi oilalarning voyaga yetgan a'zolari ishlab chiqarishda, korxonada, jamoat ishlarida faol qatnashadilar, ilg'or madaniyatga nisbatan, qiziqishlarini namoyish qiladilar, shuning bilan birga bu narsaga o'z farzandlarida ham havas uyg'otadilar. Oilada goho namoyon bo'ladigan ziddiyatlarni juda qisqa muddatda hamjihatlik bilan bartaraf qiladilar.

Ushbu toifaga mansub oilalarda xo'jalik ashyolari, asboblari, qimmatbaho materiallarni har xil ehtiyojlarni qondirish vositasi sifatida qaraladi, bu narsalar shaxsning kelajak istiqboli bilan mutlaqo bog'lanmaydi. 2. Ziddiyatli yo'nalishga ega bo'lgan oilada barqaror yo'nalish bo'lmaydi. Oilaviy turmush munosabatlari uzluksiz ravishda biron-bir g'oyaning boshqa g'oya bilan o'zaro niqoblangan kurashi bosqichida bo'ladi, u yoki bu qarashlarning ustunligi, istiqboli hech qanday ahamiyat kasb etmaydi. Bunday holatning ko'zga tashlanishi eskilik bilan yangilik o'rtasidagi kurashni anglatmaydi. Er-xotinning yoki boshqa voyaga yetgan oila a'zolarining murossasiz pozitsiyalari ko'pincha ularning fe'l-atvor xususiyatlaridagi tafovut negizi bilan bog'liq bo'lib, mutlaqo eskilik sarqiti mohiyatidan kelib chiqmaydi. Oilada so'z bilan ish birligi masalasi bir-biriga qarama-qarshi yo'nalishda bo'ladi. Faqat burch hissigin, muayyan majburiyatni bajarishgina oila a'zolari o'zaro birlashtirib turadi. Mana bunday oilalarda erxotinning bolalarga ta'sir o'tkazish uchun kurashi, raqobati yaqqol namoyon bo'ladi. 3. Past darajadagi ijtimoiy yo'nalishga mansub oilalarda ko'pincha ishchanlik udumi va ideallari hokimlik qiladi. Mazkur oilalarda barcha narsa yagona narsaga bo'ysundirilgan, ya'ni mol-dunyo to'plashga, moddiy-maishiy jihatdan ustunlikka erishishga qaratilgan boladi. Voyaga yetgan oila a'zolarining, ota-onalarining korxon, muassasada, tashkilotda mehnat qilishi ana shu ko'zlangan maqsadga yetish vositasi sifatida, har qanday mehnat esa, ish haqi miqdori bilan o'lchanadi.

Xulosa o'rnida shuni aytish mumkinki, sog'lom bola oilada shakllanadi va kamol topadi. Bu o'rinda ota-onaning psixologikpedagogik bilimi, dunyoqarashi hamda madaniyati yetakchi omil hisoblanadi. Har bir ota-ona o'z farzandi tarbiyasi bilan asosli ravishda shug'ullanishi, buning uchun esa ta'lim-tarbiya ishining o'ziga xos tomonlarini, qonuniyatlarini, bolaning pedagogik-psixologik va yosh xususiyatlarini, jismoniy va fiziologik rivojlanish qonuniyatlarini bilishlari, yosh avlodni tarbiyalash sohasidagi muvoffaqiyatlariga erishishning asosiy omilidir.

Foydalanilgan adabiyotlar ro'yxati

1. Adizova T.M. O'quvchilarning shaxslararo munosabatlarini psixologik diagnostikasi va korreksion ishlari. - Toshkent, TDPU, 1997.
2. Baratov Sh. O'quvchi shaxsini o'rganish usullari. - Toshkent, O'qituvchi, 1995.
3. Nishonova Z.T. Psixik taraqqiyot diagnostikasi. Toshkent. Nizomiy nomli TDPU, 2004 y.

SUN'IY INTELEKTNING JAMIYATDAGI O'RNI

*Andijon davlat chet tillari instituti
Mannopova Bibisora Lazizbek qizi
Xomidova Malohat*

Annotatsiya: hozirgi kunda ijtimoiy tarmoqlardan foydalanish, uning hayotimizdagi roli, uning qanday ishlashi va ishlatilishi muhim ahamiyat kasb etmoqda. Chunki kelajakdagi rejalarga ko'ra, sun'iy intellektidagi qilinayotgan jarayonlar va natijalar bizni lol qoldirishi biz uchun yangilik emas, balki, ko'nikma hisoblanib qolishi mumkin deya taxmin qilinmoqda va bu hozirda amalga oshirilmoqda, ya'ni o'zini taqdim qilmoqda.

Kalit so'zlar: (SI) sun'iy intellekt, informatika sohasi, ekspert tizimi, Turing mashina, robotlar, (DARPA), Antik davr, IBM WATSON superkompyuteri.

Annotation: Nowadays, using an artificial intelligence is a vital role in our life in terms of it's work and working on it, because predictive future demonstrate that news are not deep surprisingly and wonderful for us and next generation. From at the moment, it is illustrating own self day by day.

Key words: Artificial intelligence, information technologies articles, expert system, TURING car, robots (DARPA), antiquity age, IBM WATSON super computer.

I. Kirish:

Sun'iy intellekt — informatikaning alohida sohasi bo'lib, odatda inson ongi bilan bog'liq imkoniyatlar: tilni tushunish, o'rgatish, muhokama qilish, masalani yechish, tarjima va shu kabi imkoniyatlarga ega kompyuter tizimlarini yaratish bilan shug'ullanadi. Sun'iy intellekt (SI) kompyuterlarga o'zlarining tajribalarini o'rganish, berilgan parametrlarga moslashish va ilgari faqat odamlar uchun mumkin bo'lgan vazifalarni bajarish imkonini beradi. Sini amalga oshirishning ko'p holatlarida — kompyuter shaxmatchilaridan tortib uchuvchisiz transport vositalarigacha — chuqur o'rganish va tabiiy tillarni qayta ishlash imkoniyati juda muhimdir. Ushbu texnologiyalar tufayli kompyuterlarga katta miqdordagi ma'lumotlarni qayta ishlash va ulardagi naqshlarni aniqlash orqali muayyan vazifalarni bajarishga "o'rgatish" mumkin. Sun'iy intellekt nima? Sun'iy intellekt — informatikaning alohida sohasi bo'lib, odatda inson ongi bilan bog'liq imkoniyatlar: tilni tushunish, o'rgatish, muhokama qilish, masalani yechish, tarjima va shu kabi imkoniyatlarga ega kompyuter tizimlarini yaratish bilan shug'ullanadi. Sun'iy intellekt (SI) kompyuterlarga o'zlarining tajribalarini o'rganish, berilgan parametrlarga moslashish va ilgari faqat

odamlar uchun mumkin bo'lgan vazifalarni bajarish imkonini beradi. Sini amalga oshirishning ko'p holatlarida - kompyuter shaxmatchilaridan tortib uchuvchisiz transport vositalarigacha – chuqur o'rganish va tabiiy tillarni qayta ishlash imkoniyati juda muhimdir. Ushbu texnologiyalar tufayli kompyuterlarga katta miqdordagi ma'lumotlarni qayta ishlash va ulardagi naqshlarni aniqlash orqali muayyan vazifalarni bajarishga “o'rgatish” mumkin. Ekspert tizimlari nima? Zamonaviy jamiyatda tobora o'sib borayotgan axborot oqimi, axborot texnologiyalarining turlitumanligi, kompyuterda yechiladigan masalalarning murakkablashuvi ushbu texnologiyalardan foydalanuvchining oldiga bir qator vazifalarni qo'ydi. Kerakli variantlarni tanlash va qaror qabul qilish ishlarini insondan EHMga o'tkazish masalasi yuzaga keladi. Bu vazifani yechish yo'llaridan biri bu ekspert tizimlarini yaratishva foydalanish sanaladi. Ekspert o'zidan kelib chiqib sharoitni tahlil etadi va nisbatanfoydali axborotni aniqlab oladi, chorasiz yo'llardan voz kechgan holda qaror qabul qilishning eng maqbul yo'llarini vujudga keltiradi. Ekspert tizimida ma'lum bir predmet sohasini ifodalaydigan bilimlar bazasidan foydalaniladi. Ekspert tizimi bu ayrim mavzu sohalarida bilimlarni to'plash va qo'llashuyushtirish usullari hamda vositalari majmuidir. Ekspert tizimi mutaxassislarning yuqori sifatli tajribasiga suyangan holda qarorni tanlash chog'ida muqobil variantlar ko'pligi uchun yanada yuqori samaraga erishadi. Strategiyani tuzish paytida yangi omillarni baholab, ularning ta'sirini tahlil etadi.

II. Asosiy qism.

1.Sun'iy intellektning rivojlanish tarixi. Sun'iy intellekt” atamasi 1956 yilda paydo bo'lgan, ammo bugungi kunda SI texnologiyasi ma'lumotlar hajmini ko'paytirish, algoritmlarni takomillashtirish, hisoblash quvvatini va ma'lumotlarni saqlash vositalarini optimallashtirish fonida haqiqiy mashhurlikka erishdi. O'tgan asrning 50-yillarida boshlangan SI sohasidagi birinchi tadqiqot muammolarni hal qilish va ramziy hisoblash tizimlarini rivojlantirishga qaratilgan edi. 60-yillarda bu sohada AQSh Mudofaa vazirligi qiziqish uyg'otdi: AQSh harbiylari insonning aqliy faoliyatini simulyatsiya qilish uchun kompyuterlarni o'qitishni boshladi. Masalan, mudofaa vazirligining ilg'or tadqiqot loyihalari agentligi (DARPA) 1970-yillarda bir qator virtual ko'cha xaritalarini loyihalarini yakunladi. Va DARPA mutaxassislari Siri, Alexa va Cortana paydo bo'lishidan ancha oldin 2003 yilda aqlli shaxsiy yordamchilarni yaratishga muvaffaq bo'lishdi.Ushbu ishlar zamonaviy kompyuterlarda, xususan, qarorlarni qo'llab-quvvatlash tizimlarida va inson imkoniyatlarini kengaytirish uchun ishlab chiqilgan aqlli qidiruv tizimlarida qo'llaniladigan avtomatlashtirish va rasmiy mantiqiy tamoyillar uchun asos bo'ldi.Garchi SI ko'pincha ilmiy fantastika filmlari va romanlarida ilmiy qudratli robotlar sifatida tasvirlangan bo'lsa-da, dunyo miqyosida o'z kuchini egallagan, SI

texnologiyasini rivojlantirishning hozirgi bosqichida, Silar unchalik qo'rqinchli va aqlli emaslar. Aksincha, sun'iy intellektni rivojlantirish ushbu texnologiyalarga 5 iqtisodiyotning barcha sohalarida haqiqiy foyda keltiradi. Sog'liqni saqlash, chakana savdo va boshqa sohalarida sun'iy intellekt texnologiyalaridan foydalanish misollari quyida keltirilgan. Antik davr Shunday qilib, 20-asrning o'rtalarida sun'iy intellekt haqidagi ilmiy bilimlarning barqaror maydoni shakllantirildi, ammo bu yo'nalishda harakatlar qadimgi va o'rta asrlarda ham amalga oshirilgan. Hatto qadimgi misrliklar va rimliklar ham imo-ishora qiladigan va bashorat qiladigan haykallardan qo'rqishgan. Albatta, bu ruhoniylarning bevosita yordami bilan amalga oshirildi. O'rta asrlar O'rta asrlarda sun'iy aql tushunchasi aql-idrokda undan ham ustun turadigan, odamga o'xshash mexanik fikrlash mashinasini yaratish vazifasiga sarmoya kiritdi. Bu vaqtda, xususan, ular homunculi - atrofdagi olamdan ma'lumot olishga qodir bo'lgan kichik sun'iy odamlar haqida gaplashdilar. XVIII asr 18-asrda, texnologiyalarning rivojlanishi va, xususan, soat harakati tufayli, bunday ixtirolarga qiziqish yanada ortdi. 1750 yillarning o'rtalarida, Frensis I sudida xizmat qilgan avstriyalik ixtirochi Fridrix fon Knaus ruchka bilan juda uzun matnlarni yoza oladigan bir qator mashinalarni yaratdi. 19-asr 19-asr mexanikasidagi yutuqlar ixtiro uchun zamonaviy sun'iy intellektni anglashga yangi turtki berdi. O'ttizinchi asrning 30-yillarida ingliz matematiki Charlz Babb murakkab raqamli raqamli kalkulyator, tahlilchi mashina shaxmat o'yinidagi harakatlarni hisoblashi mumkin degan fikrni ilgari surdi. Va 1914 yilda, Ispaniya texnik institutlaridan birining direktori Leonardo 6 Torres Quevedo, oddiy odamga ham, oddiy shaxmat o'yiniga ham qodir bo'lgan elektromexanik asbob yaratdi. XX asr O'tgan asrning 30-yillari o'rtalaridan boshlab, turli xil murakkab muammolarni mustaqil hal qilishga qodir qurilmalarni yaratish muammolari muhokama qilingan Turing asarlari nashr etilgandan beri, sun'iy intellekt muammosi jahon ilmiy hamjamiyatida diqqat bilan ko'rib chiqila boshlandi. Turing mashinani intellektual vosita sifatida ko'rib chiqishni taklif qildi, uni tester uni o'zi bilan aloqa qilish jarayonida odamdan ajratib turolmaydi. 1956 yilda kibernetika asoschilari AQShda "Sun'iy intellekt" loyihasini amalga oshirish imkoniyatlarini muhokama qilish uchun yig'ilishdi. Konferentsiya qatnashchilari orasida Makkarti, Minski, Shannon, Turing va boshqalar bor edi. Dastlab, ushbu tushuncha insonning individual funktsiyalarini bajaradigan mashinalarning xususiyatlariga, masalan, bir tildan boshqasiga tarjima qilish, ob'ektni tanib olish va maqbul qaror qabul qilishga bag'ishlangan edi. Mamlakatimizda "Sun'iy intellekt" yo'nalishi qariyb 10 yil kechikish bilan paydo bo'ldi va XX asrning 60-yillarining birinchi yarmidagi kibernetik va bionik bum o'rnini egalladi. Sun'iy intellektning eng faol ishlab chiqilgan usullari va usullari quyida keltirilgan sun'iy neyron tarmoqlari; evolyutsion hisoblash; loyqa mantiq va loyqa to'plam nazariyasi; ekspert tizimlari; uyali avtomatika; Sababi

hozir bilasiz butun Yer yuziga “koronavirus” infeksiyasi tarqalgan. Yurtimizda hali ham bu virus avj olib bormoqda. Qanchadan-qancha shifokorlarimiz bu virus bilan kasallangan bemorlarimizni davolash maqsadida o`zlari ham shu kasalga chalinishmoqda. Lekin buni yechimi bor. Hozir texnologiya asri. Biz bu Virusga qarshi zamonaviy texnologiyalardan foydalanishimiz kerak. Ya`ni “Sun`iy intellekt”dan. G`oya shundan iboratki, biz o`z shifokorlarimizni bu bema`ni virusdan omon saqlashimiz uchun ularning o`rniga sun`iy intellekt kiritilgan robotni bemorlarga qarash uchun har bitta kasalxonaga bittadan qo`yish kerak. Ular tezlik bilan har bir kasalning oldiga borib uning issig`ini o`lchab, kerakli dori-darmonlar berib, boshqa kasalning oldiga yetib borishi kerak. Shifokorlarning o`rniga robot qo`yishning asosiy sabablari: 1. Virus yuqush xavfi tug`ilmaydi(sababi u robot) Robot o`z nomi bilan robot, u tezlik bilan bir bemorga qarab ikkinchi bemor tomon tez harakatlanadi 2. Ish haqi olmaydi Lekin bunday robotlardan hech qayerda yo`q deb aytolmaymiz. Sababi, ko`plab rivojlangan davlatlarda shu sun`iy intellektga asoslangan robotlar kasalxonalarda bemorlarga g`amxo`lik qilmoqdalar. Odatda, robotlar deganda, ko`pchilikning ko`z oldiga insonlardek gaplasha oladigan, ularning o`rniga barcha yumushlarni bajara oladigan yordamchilar keladi. Ammo bu nisbatan kengroq tushuncha. Aslida, mobil qurilmangizdagi dasturlar: google-tarjimon, lug`atlar, turli xil o`yinlar va hokazolar ham sun`iy intellektga yaqqol misol bo`la oladi. Faqat ularning qamrovi kichikroq bo`lib, ma`lum bir yo`nalishdagina sizga yordam bera oladi. Ya`ni, bajarmoqchi bo`lgan amallaringiz turiga qarab tegishli dasturdan foydalanasiz. Hozirda SI turli amallarni bajarishga mo`ljallangan algoritm hamda dasturiy tizimlardan iborat va u inson ongi bajarishi mumkin bo`lgan bir qancha vazifalarning uddasidan chiqa oladi. 1990 yillarda SI taraqqiyotida yangi sahifa ochildi. 1997 yilda Deep Blue nomli IBM kompyuteri shaxmat bo`yicha jahon chempioni Garri Kasparovni yengan tarixdagi ilk kompyuter bo`ldi. Sining yorqin namunalaridan yana biri – IBM Watson superkompyuteri bo`lib, u o`z bazasidan kelib chiqib muayyan tilda berilgan savollarga javob beradi. Shuningdek, ko`pchilikning doimiy hamrohiga aylanib ulgurgan mobil yordamchi Siri, fotosuratlarni qayta ishlovchi Prisma kabi dasturlarni Sining yutuqlaridan biri sifatida qayd etish mumkin. Hozirga kelib sun`iy intellekt keng ko`lamda ommalashib kundalik turmush tarzimizning deyarli barcha jabhalarini qamrab olmoqda. Masalan, Xitoydagi Inchuan shahri aholisiga bank kartalarining keragi yo`q. Hisob-kitoblar bilan bog`liq barcha jarayonlar sun`iy intellekt tomonidan insonning yuz qiyofasini aniqlashtirish orqali amalga oshiriladi. SI haqidagi Mutaxassislarning boshqa 13 bir guruhi esa Siga ijobiy munosabatda bo`lish kerakligini uqtirishmoqda. Hatto IT- sohasidagi milliarderlar orasida ham turli qarashlar mavjud. Jumladan, SpaceX asoschisi Ilon Mask Sining butun boshli sivilizatsiyani barbod qilishiga ishonchi komil. Maskning fikricha, “SI insoniyat

sivilizatssiyasi uchun asosiy xavfdir. SI mehnat bilan bog‘liq ommaviy muammolarni keltirib chiqaradi. Sababi, robotlar hamma ishni bizdan ko‘ra yaxshiroq bajara olishadi. Ilg‘or texnologiyalar ortidan quvish natijasida, kompaniyalar sun‘iy intellekt ortidan kelib chiqadigan xavf-xatarni ko‘rmay qolishlari mumkin”. Shuningdek, Microsoft rahbari Bill Geyts ham uning zarariga to‘xtalib o‘tadi. “Bir necha o‘n yildan so‘ng, robotlar ishning katta qismini bajara boshlagach, SI shu qadar kuchayib ketadiki, yakunda u bizni xavotirga sola boshlaydi. Bu borada Ilon Maskning fikriga qo‘shilaman. Ammo nega bu savol boshqalarni tashvishlantirmayotganiga hech tushunolmayman”, – deydi Geyts. “Boshqalar” deganda Geyts Facebook egasi Mark Suckerbergni nazarda tutgan bo‘lsa, ajab emas. Chunki, Mark Siga nisbatan ijobiy bahsmunozaralar qariyb 50 yildan beri davom etib kelmoqda. Mutaxassislar hanuzgacha bir to‘xtamga kelishgani yo‘q. Ba‘zilar ularning ommalashib odamlar o‘rnini egallab borayotgani natijasida ommaviy ishsizlik ko‘rsatkichlari oshib ketishi mumkinligidan tashvishdalar.

Xulosa:

Men bu kurs ishinni yozish mobaynida, sun‘iy intellektning tarixi, rivojlanishi, taraqqiyoti, insonlar hayotidagi ahamiyati va foydali jihatlarini hamda ekspert tizimlarning afzalliklari, xususiyatlari haqida juda ko‘p qo‘shimcha ma‘lumotlarga ega bo‘ldim. Izlanishlarim davomida men bir qiziqarli faktni bilib oldim endi ana wu qiziq bir faktga e‘tiboringizni qaratmoqchiman. Ma‘lumki, har qanday kompyuter, demakki, sun‘iy intellektga ega mashina, ikkilik sanoq tizimi asosida ishlaydi. Bu haqidan maktab informatika kursida yetralicha ma‘lumot beriladi. Atiga ikkita raqamdan iborat sanoq tizimida esa, muayyan algoritmlarni bajarishda o‘ziga xos cheklov-chegaralar yuzaga keladi. Haqiqiy sonlar bilan ishlashda, yoki taqribiy hisoblashlarda ikkilik sanoq tizimi yaramaydigan vaziyatlar yuzaga keladi. 1991-yilda matematik olim Devid Stautmayer 18 ta turli xildagi hisob-kitob amaliyotlarni kompyuter dasturiyordamida bajarib, ularning barchasida natija noto‘g‘ri chiqqanini, ya‘ni, kompyuter (sun‘iy intellekt) noto‘g‘ri ishlaganini isbotlab berdi. Demak, sun‘iy intellekt-kompyuter hamma masalani ham to‘g‘ri hal qila olmasligining jiddiy ilmiy asosi bor ekan. Shu asosga ko‘ra, qo‘rqmay aytish mumkinki, sun‘iy intellekt hali-beri tabiiy intellektga dov bera olmaydi. Uning ayrim xususiy hollarda (asosan matematikada) insondan o‘zib ketishi esa, tezkorlik xossasi evaziga xolos... Fikrlaydigan mashina, yoki sun‘iy intellekt esa, hozircha fantast yozuvchilar, hamda entuziast dasturchilarning orzusi o‘laroq qolib ketmoqda. Balki shu yaxshidir?!... Shuc bilan birga men kurs ishinni tayyorlash mobaynida juda ko‘p qiziqarli ma‘lumotlarga ega bo‘ldim va men tayyorlagan ishimdanda juda ham mamnunman.

TILSHUNOSLIK FAN SIFATIDA

Andijon davlat chet tillari instituti
Sayfiddinova Madina Sardorbek qizi
Ilmiy maslahatchi: Xomidova Malohat

Annotatsiya: Maqola tilshunoslik fanining kelib chiqishi, rivojlanishi va interdisciplinar xususiyatlarini o'rganadi. Tilning ijtimoiy ahamiyati va boshqa fanlar (tarix, etnografiya, psixologiya, antropologiya, matematika, geografiya, fizika) bilan bog'liqligi ta'kidlanadi. Qadimgi Yunoniston va Hindistondagi dastlabki tilshunoslik izlanishlaridan tortib, XIX asrda qiyosiy-tarixiy metodning shakllanishiga qadar bo'lgan davr tahlil qilinadi. Frans Bopp, Yakob Grimm, Rasmus Rask, Aleksandr Vostokov kabi muhim olimlarning hissalar va ularning hind-yevropa tillari o'rtasidagi bog'liqlikni aniqlashdagi roli ko'rsatiladi. Tilning mohiyati haqidagi ikki qarama-qarshi nuqtai nazar (tabiiy va ijtimoiy hodisa sifatida) muhokama qilinadi va tilshunoslikning umumiy tilshunoslikni tushunishdagi ahamiyati ta'kidlanadi. Maqolada Mahmud Koshg'ariy, Zamaxshariy, Alisher Navoiy kabi o'zbek tilshunoslarining hissalar ham eslatib o'tiladi.

Kalit so'zlar: Tilshunoslik, til tarixi, qiyosiy-tarixiy tilshunoslik, interdisciplinar tadqiqotlar, Frans Bopp, Yakob Grimm, Rasmus Rask, Aleksandr Vostokov, Mahmud Koshg'ariy, Zamaxshariy, Alisher Navoiy, tilning mohiyati, hind-yevropa tillari, lingvistika, tilning ijtimoiy ahamiyati.

Abstract: The article examines the origin, development and interdisciplinary features of linguistics. The social importance of language and its connection with other sciences (history, ethnography, psychology, anthropology, mathematics, geography, physics) are emphasized. The period from the early linguistic research in ancient Greece and India to the formation of the comparative-historical method in the 19th century is analyzed. Contributions of important scientists such as Franz Bopp, Jacob Grimm, Rasmus Rask, Alexander Vostokov and their role in determining the relationship between Indo-European languages are shown. Two contrasting views of the nature of language (as a natural and social phenomenon) are discussed and the importance of linguistics in understanding general linguistics is emphasized. The article also mentions the contributions of Uzbek linguists such as Mahmud Koshghari, Zamakhshari, Alisher Navoi.

Keywords: Linguistics, history of language, comparative-historical linguistics, interdisciplinary studies, Franz Bopp, Jacob Grimm, Rasmus Rask, Alexander Vostokov, Mahmud Koshgari, Zamakhshari, Alisher Navoi, the essence of language, Indo-European languages, linguistics, social importance of language.

Абстрактный: В статье рассматриваются зарождение, развитие и междисциплинарные особенности языкознания. Подчеркивается социальная значимость языка и его связь с другими науками (историей, этнографией, психологией, антропологией, математикой, географией, физикой). Анализируется период от ранних лингвистических исследований в Древней Греции и Индии до становления сравнительно-исторического метода в XIX веке. Показан вклад таких важных ученых, как Франц Бопп, Якоб Гримм, Расмус Раск, Александр Востоков, и их роль в определении родства индоевропейских языков. Обсуждаются два противоположных взгляда на природу языка (как природного и социального явления) и подчеркивается значение языкознания в понимании общего языкознания. В статье также упоминается вклад узбекских лингвистов, таких как Махмуд Кошгари, Замахшари, Алишер Навои.

Ключевые слова: Лингвистика, история языка, сравнительно-историческое языкознание, междисциплинарные исследования, Франц Бопп, Якоб Гримм, Расмус Раск, Александр Востоков, Махмуд Кошгари, Замахшари, Алишер Навои, сущность языка, индоевропейские языки, лингвистика, социальное значение языка .

Tilshunoslik til haqidagi mustaqil va aniq fan bo'lib, tilning kelib chiqishi, tarixiy taraqqiyot jarayonlari va qonuniyatlarini ilmiy asosda o'rganadi. Bu fan muayyan va umumiy tilshunoslik sohalaridan iborat. Tilshunoslik mikrolingvistika va makrolingvistikaga ajratiladi. Mikrolingvistika tilning faqat ichki, ya'ni fonetik, leksik va grammatik tuzilishini, makroling-vistika esa tilni boshqa fanlar bilan qo'shib o'rganadi. «Tilshunoslik asoslari» kursi til haqidagi fanlaming asosiy masalalarini o'rganadi, shu bois, bunday bilimlarga ega bo'lmasdan uning ayrim bo'-limlarini to'liq tasavvur qilish mumkin emas. Tilshunoslik fani tekshiradi-gan muammolardan eng asosiylari «Tilshunoslik asoslari» fanida o'rganiladi. Tilni tilshunoslikdan tashqari falsafa, mantiq kabi boshqa fanlar ham o'rganadi.

Til va jamiyat taraqqiyoti bog'liqligi tufayli tilni sotsiologlar ham o'rganadilar. Tilshunoslar ham tarix, etnografiya, psixologiya, antropologiya, matematika, geografiya, fizika kabi fanlarga oid materiallarva xulosalardan foydalanadilar. Dunyoda tilshunoslik borasidagi ilk qadamlar insonlar o'rtasidagi mulo-qotga bo'lgan zaruriyat sezilgan davrlardan e'tiboran qo'yilgan, desak yang-lish bo'lmaydi. Tilshunoslik fani eng uzoq tarixga ega bo'lgan fanlar sirasiga kiradi. U eramizdan bir necha yuz yillar avval Qadimgi Hindiston va Qadimgi Yunoniston (Gretsiya)da taraqqiy eta boshlagan. Qadimgi Yunoniston olim va faylasuflari o'rtasida so'z va uning tushuncha mohiyati o'rtasidagi bog'lanishning mavjudligi masalasi ancha munozaralarga sabab bo'ldi. Bulaming natijasi o'laroq olib borilgan tahlillar,

kuzatishlar pirovardida tilning so'z boyligi, so'zlarning paydo bo'lishi haqidagi dastlabki nazariy fikrlarga asos solindi. XIX asrning birinchi yamida tilshunoslik sohasida juda katta marralarga erishildi. Xususan, bu davrda tilshunoslikda qiyosiy-tarixiy metod shakllandi va unga hamohang tarzda til haqidagi fan ham qiyosiy-tarixiy tilshunoslik fani deb yuritila boshlandi. Bu davrda Yevropa tillarining sanskrit (qadimgi hind) tili bilan uzviy bog'lanishi borligini sezgan holda bu tillarning o'zaro aloqadorlik, bog'liqlik taraflari jiddiy o'rganila boshlandi. Ayniqsa, tillarni qiyosiy-tarixiy o'rganish borasida nemis olimlari Frans Bopp (1791-1867), Yakob Grimm (1785-1863), daniyalik olim Rasmus Rask (1787-1832), rus olimi Aleksandr Vostokov (178-864), chex olimi Dobrovskiy (1753-1829) kabilarning xizmatlari katta bo'ldi. Qiziqarli tarafi shuki, mazkur olimlar bir-birlariga bog'liq bo'lmagan holatda va bir davrning o'zida tillarni qiyosiy-tarixiy jihatdan o'rganish metodi, g'oyasi va tamoyillarini ishlab chiqish borasida bir nuqtada uchrashdilar. 1818-yilda F.Boppning «Sanskrit tilining yunon, lotin, fors va nemis tillariga qiyosan tuslanish sistemasi haqida» nomli asari chop etildi. Unda F.Bopp mazkur tillarning morfologik tuzilishini ko'rsatib bergan. Qolaversa, u hind-yevropa tillarining ko'p jihatdan mushtaraklikka ega bo'lganligini, xususan, grammatik qurilishini bir xilda ekanligini, bu tillarning bir o'zak tildan kelib chiqqanligini asoslab bergan. Xuddi shu yili R.Raskning «Qadimgi shimoliy til yoki island tilining kelib chiqishiga oid tadqiqotlar» nomli ilmiy ishi e'lon qilindi. R.Rask ham o'z asarlarida tillarning yaqinligini va o'xshashligini aniqlashda ularning grammatik qurilishi, tovushlarning bir-biriga mos kelishi kabi holatlar asos bo'lishini ta'kidlaydi. 1819-yilda Y.Grimmning «Nemis grammatikasi» nomli asarining birinchi jildi dunyo yuzini ko'rdi. 1920-yilda A.Vostokov qalamiga mansub «Slavyan tili haqida mulohazalar» nomli ilmiy asar chop etildi. E'lon qilingan bu ishlarda insoniyat tillarini yangi tarixiy nuqtayi nazardan o'rganish metodi boshlab berildi. Umuman, tilshunoslik fanining taraqqiyotiga katta hissa qo'shgan olimlar bu Ferdinand de Sossyur, Grosse, Boduen de Kurtene, N.Y.Kru-shevskiy, eramizdan oldingi IV asrda yashagan hind olimi Panini; grek tilshunoslari Demokrit, Epikur, Geraklit, o'zbek tilshunoslari Mahmud Koshg'ariy, Zamaxshariy, Alisher Navoiy kabilardir. Ular til haqidagi fanning yaratilishida o'zlarining salmoqli ilmiy g'oyalari, izlanishlari bilan ishtirok etganlar. Tilshunoslik umumiy tilshunoslikning muammolarini tushunishga tayyorlaydi va, shu bilan birga, til haqidagi dastlabki ma'lumotlarni beradi.

TILNING MOHIYATI.

Tilshunoslik tarixida ikki qarama-qarshi fikr o'rtasida kurash boradi. Bular:

1. Avgust Shleyxer (XIX asr) asos solgan tilning tabiiy hodisa ekanligi haqidagi fikr. Bu g'oyaga binoan til paydo bo'ladi, rivojlanadi, kezi kelganda yo'q bo'ladi, o'ladi.

Bu fikrni olimlar quyidagicha dalillaydilar: lotin, sanskritillari o'lik tillar hisoblanadi. Bu tillar xuddi tabiiy hodisalar kabi paydo bo'lgan, yashagan va o'lgan.

2. Materialistik tilshunoslik til tabiiy hodisadir, degan g'oyani rad etadi. Tilning paydo bo'lishi va taraqqiyoti insoniyat jamiyati bilan uzviy bog'langan. Jamiyatdan tashqarida yashagan inson bolasi gapirmaydi. Irsiyat qonuniga tilning aloqasi yo'q. Masalan, o'zbek farzandi ruslarning qo'lida tarbiyalansa, ruscha gapiradi. Demak, til ijtimoiy xarakterga ega, chunki ularniyat taraqqiyotidagi mehnat faoliyati jarayonida yuzaga keladi. Til jamiyat bilan paydo bo'lganidek, jamiyat bilan birga o'ladi. Til - insoniyatning eng muhim aloqa vositasi. Aloqa boshqa vositalar bilan ham o'rnatilishi mumkin: Morze alifbosi, imo-ishora va boshqalar. Masalan, Afrikada uzoq masofaga axborot berish uchun qo'llanadigan nog'ora tovushlari, Kanar orollarida ishlatiladigan "Xushtak -tili" shular jumlasidandir. Boshqa aloqa vositalari tilga nisbatan yordamchi, ikkinchi darajalidir. Til va boshqa aloqa vositalarini birlashtiruvchi xususiyatlar quyidagilar:

- fikr va hissiyotni ifodalashi;
- ijtimoiy, chunki jamiyat tomonidan yaratilib, unga xizmat qilishi;
- moddiylik (tovush to'lqinlari, grafik chizmalar...);
- obyektiv borliqni aks ettirishi.

- til fikr va hissiyotlarni ifoda qiluvchi vosita. Inson uni barcha faoliyatida qo'llaydi. Boshqa aloqa vositalarining ishlatilish ko'larni cheklangan, masalan, ko'cha harakati belgilari faqat haydovchilarga xizmat qiladi;

- til quruq axborotning o'zinigina bir shaxsdan ikkinchi shaxsga yetkazmasdan, balki gapiruvchining bu axborotga munosabatini, uning xohish-istagi va bahosi, ruhiy holatini aks ettiradi.

- tildan boshqa hamma signal sistemalari sun'iydir, ular inson tomonidan yaratiladi va sharoitga ko'ra o'zgartirilishi mumkin.

Sun'iy vositalarni yaratishda hamma odamlar emas, mazkur sohani yaxshi biluvchi kichik bir guruh ishtirok etadi. Til odamlarning istak - xohishiga bog'liq bo'lmaydi, uni jamiyat a'zolari o'zgartirmaydi. Til asrlar davomida jamiyatga xizmat qiladi. Til vajamiyat doimo bir - birini taqozo etadi. Boshqa signal sistema-lari tilga nisbatan ikkilamchi, unga qo'shimcha vosita sifatida namoyon bo'ladi, tilni to'ldiradi. Til o'ziga xos serniologik sistema (ishoralar sistemasi) bo'lib, jamiyatda asosiy va eng muhim fikr almashish quroli, jamiyat tafakkurining rivojlanishini ta'minlovchi, avloddan avlodga madaniy-tarixiy an'analarni yetka-zuvchi vosita xizmatini o'taydi.

Til va tafakkur chambarchas bog'liq bo'lib, tilsiz fikrni ifodalash sira mumkin bo'lmaganidek, tafakkursiz til o'z ifodasini shakllantira olmaydi. Fikr va so'z munosabatijuda murakkab bo'lib, fikr so'zlarda o'z ifodasini topmaguncha, ya'ni so'zlardan tarkib topgan ifoda qolipiga tushmaguncha yuzaga chiqmaydi. Fikrning

mohiyatini tashkil etadigan har qanday idrok ham faqat so'zlar vositasi bilangina namoyon bo'ladi. Til va tafakkur faqat kishilargagina xos bo'lib, bosh ruhiyatning moddiyligi bilan bog'liqdir. Til va tafakkur bir narsa emas. Tafakkur tashqi moddiy olamning kishilar miyasida aks etishining yuksak shaklidir. Til esa tafakkurni fikrning ma'lum bir shakliga solib, so'zlar, so'z birikmalari va jumlar orqali ifodalaydi. Til grammatikaning o'rganish manbai, tafakkur mantiqning o'rganish manbaidir. Til barcha uchun birday xizmat qiladi. Bir tilda gaplashuvchi jamiyat a'zolarining fikrlashlari bir xil bo'lmaydi.

TILNING PAYDO BO'LISHI .

Tilning qachon va qayerda paydo bo'lganligi hali aniqlangan emas. Uning paydo bo'lishi masalasi ko'p zamonlardan beri insoniyatni qiziqtirib keladi. Bugunga qadar fanda eng dastlabki til (yoki tillar) qanday tovush yoki so'zlar yig'indisidan iborat bo'lgan, degan savolga aniq javob topilmagan. Ba'zi olimlarning fikricha, eng dastlabki til (tillar) taxminan bundan yarim million yil ilgari paydo bo'lgan. Til taraqqiyotining yozuv paydo bo'lgandan avvalgi holati biz uchun qorong'idir.

U davrda tovushlar qanday talaffuz qilingani, ularning bir-biri bilan qay tarzda bog'langani, so'zlarning qanday ma'nolarni ifodalagani kabi savollarga javob yo'q. Albatta, tilning paydo bo'lish jarayoni juda murakkab bo'lib, bu masala bilan tilshunoslikdan tashqari antropologiya, psixologiya va etnografiya kabi fanlar ham shug'ullanadi. Tilshunoslik tarixidan ma'lumki, grek faylasuflari ikki xil farazni o'rta tashladilar. Demokrit va boshqalar narsa bilan narsa nomi orasida bog'lanish yo'q, til inson tomonidan yaratilgan, degan fikrni ilgari surishadi. Bular anomalistlar deyiladi. Platon boshliq olimlar narsa bilan uning nomi orasida bog'lanish bor, degan fikrni ilgari surishgan. Hozirgi tilshunoslik nuqtayi nazaridan qaraganda, dastlabki, ya'ni ilk chog'lardagi narsa nomi bilan ayni shu narsa orasida bog'lanish bo'lmagan. Bunday bo'lsa, tillarning soni 5000 dan ortib ketmasdi. Tilning paydo bo'lishi haqida quyidagicha farazlar mavjud:

1. Tovushga taqlid farazi. Bunga ko'ra, ibtidoiy odamlarning turli tovushlarga, hayvon va qushlar ovozigina, tabiat hodisalariga taqlid qilishi jarayonida so'z yasalgan (kukushka, gavkat, miyov ...). Bu faraz noto'g'ri, albatta, chunki u til va tafakkur birligiga ziddir.

2. Undovlar farazi - ikkinchi farazdir. Bu qadimiy faraz bo'lib, uning asosida odamlar hayvonlarning baqiriq-chaqiriqlarini o'rganib, ular orqali o'zlarining ichki kechinmalari, g'am-alamlarini ifodalashgan (oh, uh kabi). Fransuz olimi Jan Jak Russo ham shu farazni quvvatlagan. Bu faraz ham tilning jarniyat bilan bog'liqligini inkor etadi. His-tuyg'ularni bildirish uchun jamiyatning mavjudligi shart emas. Lekin til faqat jamiyat bor joydagina mavjud.

3. Mehnat chaqiriqlari faraziga ko'ra, odamlar jamoa bo'lib mehnat qilayotganlarida mehnatni tashkil qilishda foydalanilgan tovushlar asosida til paydo bo'lgan, deb hisoblanadi.

Tilshunoslik – insoniyat tarixi qadar qadimgi va murakkab fan. Uning predmeti – tilning o'zi, uning kelib chiqishi, tuzilishi, funksiyasi va jamiyatdagi roli. Tilshunoslikning turli yo'nalishlari bir-biri bilan chambarchas bog'liq bo'lib, tilni har tomonlama o'rganishga xizmat qiladi. Masalan, fonetika tovushlarni, fonologiya esa ularning tizimdagi vazifasini, morfologiya so'zlarning tuzilishini, sintaksis esa gaplarning tuzilishini o'rganadi. Semantika so'zlarning ma'nosini, pragmatik esa tilning ijtimoiy kontekstidagi qo'llanilishini o'rganadi. Tarixiy tilshunoslik esa tillarning tarixiy rivojlanishini, taqqoslash tilshunosligi esa turli tillar orasidagi o'xshashlik va farqlarni o'rganadi. Tilshunoslik nafaqat tilning o'ziga, balki uning inson ongi, madaniyati va jamiyat bilan bo'lgan munosabatlariga ham qiziqadi. Uning usullari ham xilma-xil: kuzatish, tahlil, taqqoslash, eksperiment va boshqalar. Tilshunoslikning zamonaviy rivojlanishi kompyuter texnologiyalari bilan ham chambarchas bog'liq bo'lib, korpus tilshunosligi va kompyuter lingvistikasi kabi yangi yo'nalishlarni vujudga keltirdi. Shunday qilib, tilshunoslik – doimiy rivojlanayotgan va yangi kashfiyotlarga boy fandır.

Tilshunoslik nafaqat tilning o'zi, balki uning atrofidagi dunyo bilan bo'lgan munosabatlarini ham o'rganadi. Masalan, kognitiv tilshunoslik til va fikrlash o'rtasidagi bog'liqlikni, sosyolingvistika esa til va jamiyat o'rtasidagi munosabatlarni, psixolingvistika esa til va ong o'rtasidagi bog'liqlikni o'rganadi. Bundan tashqari, tilshunoslik amaliy jihatlariga ham ega: tilni o'rgatish, tarjima qilish, nutq terapiyasi va boshqalar. Zamonaviy tilshunoslikda korpus lingvistikasi, ya'ni katta matn korpuslarini kompyuter yordamida tahlil qilish kabi yangi usullar qo'llanilmoqda. Bu usullar tilshunoslarga tilning haqiqiy qo'llanilishini o'rganishga imkon beradi. Shuningdek, tilshunoslik bir qator boshqa fanlar, jumladan, antropologiya, sotsiologiya, psixologiya, tarix va informatika bilan chambarchas bog'liq. Uning yutuqlaridan turli sohalarda, jumladan, axborot texnologiyalari, ta'lim va sog'liqni saqlashda foydalaniladi. Tilshunoslikning doimiy rivojlanishi va yangi usullarni qo'llash, til haqidagi bilimlarimizni chuqurlashtirishga va tilning murakkab mexanizmlarini yaxshiroq tushunishga yordam beradi.

FOYDALANILGAN ADABIYOTLAR :

- 1."Yo'ldashev, I.(2007). Tilshunoslik asoslari".
2. "Khayrullayev, A. (1996)."O'zbek tilshunosligi asoslari". Tashkent: O'zbekiston Respublikasi Fanlar Akademiyasi.
3. "Azimov, A. & Abdullaeva, F. (2011)."O'zbek tili morfologiyasi". Tashkent: O'zbekiston Milliy Ensiklopediyasi.
4. Safarov, A. (2005)."O'zbek tilining fonologiyasi". Tashkent: O'zbekiston Respublikasi Oliy ta'lim vazirligi.

ТА'ЛИМИЙ ЖАРЫОНЛАРНИ ТАШКИЛ ҚИЛИШДА РАҲБАРНИНГ ФИКР АЛМАШИШИ ВА БОШҚАРИШ МАҲОРАТИ

Qayumova Matlubaxon Bozorovna

Fargona viloyati O'zbekiston tumani 12-son DMTT direktori

Annatatsiya: ushbu maqolada rahbarlarning ta'lim tarbiya, ish va kasbiy faoliyatida fikr almashish va ta'limiy faoliyatni boshqarish ahamiyati hamda muloqot turlari haqida aytib o'tilgan.

Аннотация: в данной статье говорится о важности обмена идеями и управления образовательной деятельностью и видов общения в образовании, работе и профессиональной деятельности руководителей.

Abstract: This article discusses the importance of leaders in the educational, work, and professional activities of exchanging ideas and managing educational activities, as well as the types of communication.

Kalit so'zlar: muloqot, rahbar, muloqot shakllari, hamkorlik, muloqot psixologiyasi, kasbiy faoliyat, munosabat.

Ключевые слова: общение, лидер, формы общения, сотрудничество, психология общения, профессиональная деятельность, отношение.

Key words: communication, leader, forms of communication, cooperation, psychology of communication, professional activity, attitude.

Ta'limiy jarayonlarni tashkil qilishda rahbarning fikr almashish va boshqarish mahorati muhim ahamiyatga ega. Bu ikki element birgalikda ta'lim muassasasining samarali ishlashini, o'quv jarayonining sifatini va umumiy natijalarini ta'minlashga yordam beradi. Rahbarning fikr almashishi va boshqaruv mahorati quyidagi jihatlarda ta'lim jarayoniga ta'sir qiladi:

1. **Fikr almashish:**

✚ Rahbar tarbiyalanuvchilar, ota-onalar, o'qituvchilar va boshqa mutaxassislar bilan muntazam ravishda fikr almashib turishi kerak. Bu ta'lim tizimining samarali ishlashi va o'quv jarayonining rivojlanishiga yordam beradi.

✚ Fikr almashish orqali rahbar muammolarni tezkor aniqlay oladi va o'zgarishlarga tez moslashadi. U o'z jamoasi bilan doimiy muloqot orqali ta'lim muassasasining ehtiyojlarini aniqlaydi va bu asosida qarorlar qabul qiladi.

2. **Boshqarish mahorati:**

✚ Rahbarning boshqaruv mahorati ta'lim muassasasining umumiy ish faoliyatiga bevosita ta'sir ko'rsatadi. Samarali boshqaruv orqali rahbar o'qituvchilarni rag'batlantirishi, tarbiyalanuvchilarni motivatsiya qilishi va har bir jarayonni tartibga solishi mumkin.

✚ Rahbarning boshqaruv uslubi jamoaning ish faoliyatini yaxshilashga yordam beradi. Demokratik boshqaruv uslubi orqali rahbar o'qituvchilar va tarbiyalanuvchilarni o'z fikrlarini bildirishga undaydi, bu esa jamoada ochiq va samarali muloqotni rivojlantiradi.

3. Rivojlantirish va innovatsiyalar:

✚ Rahbar o'quv jarayonini doimiy ravishda rivojlantirishga intilish orqali innovatsion usullarni joriy etadi. Yangi pedagogik metodlar va texnologiyalarni amalga oshirishda rahbarning fikr almashishi va boshqaruv mahorati katta rol o'ynaydi.

✚ Samarali boshqarish va fikr almashish orqali rahbar o'z jamoasini ta'lim jarayonlarini yangilashga tayyorlaydi va yangi g'oyalarni amalga oshirish uchun qulay sharoit yaratadi.

Muloqot (munosabat) birgalikda faoliyat ko'rsatuvchilar o'rtasida axborot ayirboshlashni o'z ichiga oladi. Bunda munosabatning kommunikativ (o'zaro aloqaga doir) jihati hisobga olinadi. Muloqot tushunchasini kommunikatsiyadan farqlash kerak. Kommunikatsiya — tirik va o'lik tabiatdagi tizimlar o'rtasida axborot almashinuvini anglatadi. Hayvonlar o'rtasidagi signallar almashinuvi, insonning texnik vositalar bilan aloqa qilishi — bulaming barchasi kommunikatsiya. Muloqot esa faqat insonlar o'rtasidagina amalga oshirilishi mumkin. Inson bolasi aynan boshqalar bilan muloqotda va munosabatda bo'lish jarayonida shaxsga aylanib boradi, ijtimoiy tajriba va madaniyatni egallab boradi. Muloqot ijtimoiy faollikning ontogenezda (individual rivojlanish yo'li) paydo bo'ladigan birinchi turidir. Faoliyat davomida insonlar o'rtasida yangi-yangi munosabatlar va aloqalar shakllanadi. Demak, faoliyat va muloqot o'zaro chambarchas bog'liqdir. Kishilar munosabatga kirishishda awalo tilga murojaat qiladilar. Muloqotning yana bir jihati munosabatga kirishuvchilarning o'zaro birgalikdagi harakati — nutq jarayonida faqat so'zlar bilan emas, balki harakatlar bilan ham muloqot yuritishdan iborat. Munosabatning keyingi jihati muloqotga kirishuvchilarning bir-birlarini idrok eta olishlaridir. Masalan, biz bir kishi bilan muloqotga kirishishdan awal uni hurmat qilib yoki mensimasdan munosabatda bo'lamiz. Demak, muloqot jarayonida kommunikativ (axborot uzatish), interaktiv (o'zaro birgalikda harakat qilish) va perseptiv (o'zaro birgalikda) idrok etish amalga oshiriladi.

Бoшқариш маҳорати:

➤ Раҳбарнинг бoшқарув маҳорати та'лим муассасасининг умумий иш фаолиятига бевосита та'сир кo'рсатadi. Самарали бoшқарув орқали раҳбар o'qituvchilarni рағ'батлантириши, тарбияланувчиларни мотиватсия қилиши ва ҳар бир жарayонни тартибга солиши мумкин.

➤ Раҳбарнинг бoшқарув услуби жамoанин иш фаолиятини yaxшилaшга yordam бeraди. Демократик бoшқарув услуби орқали раҳбар o'qituvchilar ва тарбияланувчиларни o'z фикрларини bildirishга undayди, бу esa жамoada ochiq ва samarali мулоқотни rivojlantiradi.

Педагог o'zida ижодийлик hissини shakllantirish ва бoшқариш uchun quyidagi autotreninglarnи qo'llashi мумкин:

- ✚ мен tinch-xotirjamman;
- ✚ мен ishonch bilan dars o'ta olaman;
- ✚ болалар мени tinglashadi;
- ✚ мен darsga yaxshi tayyorlanganman;
- ✚ dars juda qiziqarli bo'ladi;
- ✚ болаларнинг мен билан birga bo'lishlari juda qiziqarli;
- ✚ kayfiyatim yaxshi;
- ✚ menga darsda ishlash yoqadi.

Ayrim раҳбарларга «xodimlaringiz sizga doimo bo'ysunadilarmi», deb savol bersangiz, ular «yo'q, doim emas, xodimlarim bilan til topisha olmayman», deb javob qaytaradilar. Nima uchun? Balki раҳбар xodimlarини to'g'ri tushuna olmayotgandir. Demak, ba'zi раҳбарlar to'g'ri k'o'rsatma бera olmaydilar. Kasbiy мулоқотни to'g'ri yo'lga qo'ya olish lozim. Bir-birини tushunish xodimlarning umumiy aqliy rivojlanishiga, madaniyatiga bog'liq. Ayrim xodimlarga bitta gap kam, ikkita gap ortiqcha bo'ladi, ularga 1,5 ta gapni topib k'o'rsatma berish lozim. Har bir xodimning intellekt (aqliy) darajasini hisobga olib k'o'rsatma berilsa, ular vijdonan bajaradilar. Раҳбар xodimga mantiqiy fikr berishi kerak, jumladan, ertaga birorta materialni tayyorlab olib kiring deyishi мумкин. раҳбami eshitish emas, balki tinglash, chuqur idrok qilish k'o'nikmasи bo'lishи lozim. Xodimning diqqatини to'plab olishiga imkon berishi kerak. Bir-birини tushunish uchun quyidagi 5 ta shartни aytib o'tish joiz:

- birgalikdagi kasbiy tilga ega bo'lish;
- intellekt (aqliy) darajasini hisobga olish;
- axborotning to'liq bo'lishи;
- mantiqan bayon etish;

- diqqatni bir joyga to'play olish.

Xulosa shuki: Ta'limiy jarayonlarni samarali tashkil etish uchun rahbarning fikr almashish va boshqarish mahorati juda muhim ahamiyatga ega. Rahbar o'zining kommunikatsion ko'nikmalarini, boshqaruv uslublarini va innovatsion yondoshuvlarini qo'llash orqali o'quv muassasasining faoliyatini boshqaradi. Fikr almashish, jamoaning har bir a'zosi bilan ochiq va samarali muloqot qilish, yangi pedagogik metodlarni joriy etish va o'quvchilarni motivatsiya qilish orqali rahbar ta'lim jarayonining sifatini oshiradi. Boshqarish mahorati esa muammolarni tez va samarali hal qilish, jamoani rag'batlantirish va umumiy maqsadlarga erishishda yordam beradi. Bu jarayonlar ta'lim muassasasining rivojlanishi va uning yuksak natijalarga erishishini ta'minlaydi.

FOYDALANILGAN ADABIYOTLAR

1.O'zbekiston Respublikasining 2019-yil 16-dekabrda "Maktabgacha ta'lim va tarbiya to'g'risida" Qonuni.

2.O'zbekiston Respublikasi Prezidentining 2022-yil 28-yanvardagi "2022-2026-yillarga mo'ljallangan yangi .O'zbekistonning taraqqiyot strategiyasi to'g'risida"gi PF-60-sonli Farmoni.

3.O'zbekiston Respublikasi Prezidentining 2019-yil 8-maydagi "O'zbekiston Respublikasi maktabgacha ta'lim tizimini 2030-yilgacha rivojlantirish konsepsiyasini tasdiqlash to'g'risida"gi PQ-4312-sonli Qarori.

4.O'zbekiston Respublikasi Vazirlar Mahkamasining 2020-yil 22- dekabrda "Maktabgacha ta'lim va tarbiyaning Davlat standartini tasdiqlash to'g'risida"gi 802-sonli Qarori

ТА'ЛИМИЙ ЖАРЫОНЛАРНИ ТАШКИЛ ҚИЛИШДА РАҲБАРНИНГ ФИКР АЛМАШИШИ ВА БОШҚАРИШ МАҲОРАТИ

Qayumova Matlubaxon Bozorovna

Fargona viloyati O'zbekiston tumani 12-son DMTT direktori

Annatsiya: ushbu maqolada rahbarlarning ta'lim tarbiya, ish va kasbiy faoliyatida fikr almashish va ta'limiy faoliyatni boshqarish ahamiyati hamda muloqot turlari haqida aytib o'tilgan.

Аннотация: в данной статье говорится о важности обмена идеями и управления образовательной деятельностью и видов общения в образовании, работе и профессиональной деятельности руководителей.

Abstract: This article discusses the importance of leaders in the educational, work, and professional activities of exchanging ideas and managing educational activities, as well as the types of communication.

Kalit so'zlar: muloqot, rahbar, muloqot shakllari, hamkorlik, muloqot psixologiyasi, kasbiy faoliyat, munosabat.

Ключевые слова: общение, лидер, формы общения, сотрудничество, психология общения, профессиональная деятельность, отношение.

Key words: communication, leader, forms of communication, cooperation, psychology of communication, professional activity, attitude.

Ta'limiy jarayonlarni tashkil qilishda rahbarning fikr almashish va boshqarish mahorati muhim ahamiyatga ega. Bu ikki element birgalikda ta'lim muassasasining samarali ishlashini, o'quv jarayonining sifatini va umumiy natijalarini ta'minlashga yordam beradi. Rahbarning fikr almashishi va boshqaruv mahorati quyidagi jihatlarda ta'lim jarayoniga ta'sir qiladi:

1. **Fikr almashish:**

Rahbar tarbiyalanuvchilar, ota-onalar, o'qituvchilar va boshqa mutaxassislar bilan muntazam ravishda fikr almashib turishi kerak. Bu ta'lim tizimining samarali ishlashi va o'quv jarayonining rivojlanishiga yordam beradi.

Fikr almashish orqali rahbar muammolarni tezkor aniqlay oladi va o'zgarishlarga tez moslashadi. U o'z jamoasi bilan doimiy muloqot orqali ta'lim muassasasining ehtiyojlarini aniqlaydi va bu asosida qarorlar qabul qiladi.

2. **Boshqarish mahorati:**

Rahbarning boshqaruv mahorati ta'lim muassasasining umumiy ish faoliyatiga bevosita ta'sir ko'rsatadi. Samarali boshqaruv orqali rahbar o'qituvchilarni rag'batlantirishi, tarbiyalanuvchilarni motivatsiya qilishi va har bir jarayonni tartibga solishi mumkin.

✚ Rahbarning boshqaruv uslubi jamoaning ish faoliyatini yaxshilashga yordam beradi. Demokratik boshqaruv uslubi orqali rahbar o'qituvchilar va tarbiyalanuvchilarni o'z fikrlarini bildirishga undaydi, bu esa jamoada ochiq va samarali muloqotni rivojlantiradi.

3. Rivojlantirish va innovatsiyalar:

✚ Rahbar o'quv jarayonini doimiy ravishda rivojlantirishga intilish orqali innovatsion usullarni joriy etadi. Yangi pedagogik metodlar va texnologiyalarni amalga oshirishda rahbarning fikr almashishi va boshqaruv mahorati katta rol o'ynaydi.

✚ Samarali boshqarish va fikr almashish orqali rahbar o'z jamoasini ta'lim jarayonlarini yangilashga tayyorlaydi va yangi g'oyalarni amalga oshirish uchun qulay sharoit yaratadi.

Muloqot (munosabat) birgalikda faoliyat ko'rsatuvchilar o'rtasida axborot ayirboshlashni o'z ichiga oladi. Bunda munosabatning kommunikativ (o'zaro aloqaga doir) jihati hisobga olinadi. Muloqot tushunchasini kommunikatsiyadan farqlash kerak. Kommunikatsiya — tirik va o'lik tabiatdagi tizimlar o'rtasida axborot almashinuvini anglatadi. Hayvonlar o'rtasidagi signallar almashinuvi, insonning texnik vositalar bilan aloqa qilishi — bulaming barchasi kommunikatsiya. Muloqot esa faqat insonlar o'rtasidagina amalga oshirilishi mumkin. Inson bolasi aynan boshqalar bilan muloqotda va munosabatda bo'lish jarayonida shaxsga aylanib boradi, ijtimoiy tajriba va madaniyatni egallab boradi. Muloqot ijtimoiy faollikning ontogeneza (individual rivojlanish yo'li) paydo bo'ladigan birinchi turidir. Faoliyat davomida insonlar o'rtasida yangi-yangi munosabatlar va aloqalar shakllanadi. Demak, faoliyat va muloqot o'zaro chambarchas bog'liqdir. Kishilar munosabatga kirishishda awalo tilga murojaat qiladilar. Muloqotning yana bir jihati munosabatga kirishuvchilarning o'zaro birgalikdagi harakati — nutq jarayonida faqat so'zlar bilan emas, balki harakatlar bilan ham muloqot yuritishdan iborat. Munosabatning keyingi jihati muloqotga kirishuvchilarning bir-birlarini idrok eta olishlaridir. Masalan, biz bir kishi bilan muloqotga kirishishdan awal uni hurmat qilib yoki mensimasdan munosabatda bo'lamiz. Demak, muloqot jarayonida kommunikativ (axborot uzatish), interaktiv (o'zaro birgalikda harakat qilish) va perseptiv (o'zaro birgalikda) idrok etish amalga oshiriladi.

Boshqarish mahorati:

➤ Rahbarning boshqaruv mahorati ta'lim muassasasining umumiy ish faoliyatiga bevosita ta'sir ko'rsatadi. Samarali boshqaruv orqali rahbar o'qituvchilarni rag'batlantirishi, tarbiyalanuvchilarni motivatsiya qilishi va har bir jarayonni tartibga solishi mumkin.

➤ Rahbarning boshqaruv uslubi jamoaning ish faoliyatini yaxshilashga yordam beradi. Demokratik boshqaruv uslubi orqali rahbar o'qituvchilar va

tarbiyalanuvchilarni o'z fikrlarini bildirishga undaydi, bu esa jamoada ochiq va samarali muloqotni rivojlantiradi.

Pedagog o'zida ijodiylik hissini shakllantirish va boshqarish uchun quyidagi autotreninglarni qo'llashi mumkin:

- + men tinch-xotirjamman;
- + men ishonch bilan dars o'ta olaman;
- + bolalar meni tinglashadi;
- + men darsga yaxshi tayyorlanganman;
- + dars juda qiziqarli bo'ladi;
- + bolalarning men bilan birga bo'lishlari juda qiziqarli;
- + kayfiyatim yaxshi;
- + menga darsda ishlash yoqadi.

Ayrim rahbarlarga «xodimlaringiz sizga doimo bo'ysunadilarmi», deb savol bersangiz, ular «yo'q, doim emas, xodimlarim bilan til topisha olmayman», deb javob qaytaradilar. Nima uchun? Balki rahbar xodimlarini to'g'ri tushuna olmayotgandir. Demak, ba'zi rahbarlar to'g'ri ko'rsatma bera olmaydilar. Kasbiy muloqotni to'g'ri yo'lga qo'ya olish lozim. Bir-birini tushunish xodimlarning umumiy aqliy rivojlanishiga, madaniyatiga bog'liq. Ayrim xodimlarga bitta gap kam, ikkita gap ortiqcha bo'ladi, ularga 1,5 ta gapni topib ko'rsatma berish lozim. Har bir xodimning intellekt (aqliy) darajasini hisobga olib ko'rsatma berilsa, ular vijdonan bajaradilar. Rahbar xodimga mantiqiy fikr berishi kerak, jumladan, ertaga birorta materialni tayyorlab olib kiring deyishi mumkin. rahbami eshitish emas, balki tinglash, chuqur idrok qilish ko'nikmasi bo'lishi lozim. Xodimning diqqatini to'plab olishiga imkon berishi kerak. Bir-birini tushunish uchun quyidagi 5 ta shartni aytib o'tish joiz:

- birgalikdagi kasbiy tilga ega bo'lish;
- intellekt (aqliy) darajasini hisobga olish;
- axborotning to'liq bo'lishi;
- mantiqan bayon etish;
- diqqatni bir joyga to'play olish.

Xulosa shuki: Ta'limiy jarayonlarni samarali tashkil etish uchun rahbarning fikr almashish va boshqarish mahorati juda muhim ahamiyatga ega. Rahbar o'zining kommunikatsion ko'nikmalarini, boshqaruv uslublarini va innovatsion yondoshuvlarini qo'llash orqali o'quv muassasasining faoliyatini boshqaradi. Fikr almashish, jamoaning har bir a'zosi bilan ochiq va samarali muloqot qilish, yangi pedagogik metodlarni joriy etish va o'quvchilarni motivatsiya qilish orqali rahbar ta'lim jarayonining sifatini oshiradi. Boshqarish mahorati esa muammolarni tez va samarali hal qilish, jamoani rag'batlantirish va umumiy maqsadlarga erishishda yordam beradi.

Bu jarayonlar ta'lim muassasasining rivojlanishi va uning yuksak natijalarga erishishini ta'minlaydi.

FOYDALANILGAN ADABIYOTLAR

1.O'zbekiston Respublikasining 2019-yil 16-dekabrda "Maktabgacha ta'lim va tarbiya to'g'risida" Qonuni.

2.O'zbekiston Respublikasi Prezidentining 2022-yil 28-yanvardagi "2022-2026-yillarga mo'ljallangan yangi .O'zbekistonning taraqqiyot strategiyasi to'g'risida"gi PF-60-sonli Farmoni.

3.O'zbekiston Respublikasi Prezidentining 2019-yil 8-maydagi "O'zbekiston Respublikasi maktabgacha ta'lim tizimini 2030-yilgacha rivojlantirish konsepsiyasini tasdiqlash to'g'risida"gi PQ-4312-sonli Qarori.

4.O'zbekiston Respublikasi Vazirlar Mahkamasining 2020-yil 22- dekabrda "Maktabgacha ta'lim va tarbiyaning Davlat standartini tasdiqlash to'g'risida"gi 802-sonli Qarori

МАКТАБГАЧА TASHKILOTLARIDA INKLYUZIV TA'LIM TIZIMINI TAKOMILLASHTIRISH ISTIQBOLLARI

Nurmatova Ranoxon Raxmonovna

Farg'ona viloyati O'zbekiston tumani 36-son DMTT direktori

Annotatsiya. Maqolada inklyuziv ta'lim rasmiy ta'limda tushunchasi ancha kengroq. Bu ta'limda ko'proq o'qishda, o'rganishda imkoniyati cheklangan bolalar bilan ishlanadi. Inklyuziv ta'lim orqali maktabgacha yoshdagi bolalarning har tomonlama intellektual, axloqiy, estetik va jismoniy rivojlanishi uchun shart-sharoitlar yaratish, bolalarning sifatli maktabgacha ta'limda qamrovini oshirish, undan teng foydalanish imkoniyatlarini ta'minlash ko'zda tutildi.

Аннотация. В статье понятие инклюзивного образования в формальном образовании гораздо шире. Это образование в основном работает с детьми с ограниченными возможностями обучения. Посредством инклюзивного образования предусматривалось создать условия для всестороннего интеллектуального, нравственного, эстетического и физического развития детей дошкольного возраста, повысить доступность детей к качественному дошкольному образованию, обеспечить равный доступ к нему.

Abstract. In the article, the concept of inclusive education in formal education is much broader. This education mainly works with children with learning disabilities. Through inclusive education, it was envisaged to create conditions for all-round intellectual, moral, aesthetic and physical development of preschool children, increase children's access to quality preschool education, and ensure equal access to it.

Kalit so'zlar: inklyuziv ta'lim, maxsus ta'lim, uydagi ta'lim, resurs pedagog, integratsion ta'lim, imkoniyatlar, maktabgacha ta'lim, jismoniy rivojlanish.

Ключевые слова: инклюзивное образование, специальное образование, домашнее образование, ресурсный педагог, интегрированное образование, возможности, дошкольное образование, физическое развитие.

Key words: inclusive education, special education, home education, resource pedagogue, integrated education, opportunities, preschool education, physical development.

Maktabgacha ta'lim tashkilotlarida inklyuziv ta'limni rivojlantirish – barcha bolalarga, jumladan, jismoniy, psixologik va ijtimoiy cheklovlarga ega bolalarga sifatli va teng huquqli ta'lim olish imkoniyatini ta'minlashni nazarda tutadi. Bu yondashuv bolalarni jamiyatga muvaffaqiyatli integratsiya qilish, ijtimoiy tenglikni ta'minlash va har bir bolaning o'z imkoniyatlarini maksimal darajada rivojlantirishga yordam beradi.

Inklyuziv ta'limni takomillashtirish yo'llari

- **Ijtimoiy tenglik:** Bolalar orasida diskriminatsiyani kamaytiradi va ijtimoiy birlikni mustahkamlaydi.
- **Individual rivojlanish:** Har bir bolaning individual ehtiyojlarini hisobga olib, ularning qobiliyatlarini rivojlantirishga yordam beradi.
- **Ijtimoiylashuv:** Maxsus ehtiyojli bolalar va ularning oilalarini jamiyatga moslashishiga yordam beradi.

Muammolarni tahlil qilish

- Maktabgacha tashkilotlarda maxsus ehtiyojli bolalar uchun qulay muhitning yetarli emasligi.
- Pedagoglarning inklyuziv ta'lim sohasidagi bilim va ko'nikmalari past darajada bo'lishi.
- Maxsus o'quv dasturlari va metodik vositalarning yetarli emasligi.
- Jamoatchilik ongida inklyuziv ta'limga nisbatan salbiy qarashlar.

Maxsus ehtiyojli bolalar uchun imkoniyatlar

- **Ta'limga teng huquqli kirish:** Maxsus ehtiyojli bolalar umumiy guruhlarda ta'lim olish orqali jamiyatning bir qismi sifatida rivojlanadi.
- **Individual rivojlanish dasturlari:** Ularning qobiliyat va ehtiyojlariga moslashtirilgan maxsus o'quv dasturlar qo'llaniladi.
- **Psixologik va ijtimoiy qo'llab-quvvatlash:** Bolalarga moslashish jarayonida yordam berish uchun psixologlar va defektologlar ishtirok etadi.
- **Muloqot ko'nikmalari rivoji:** Umumiy guruhlarda o'qish orqali bolalar boshqalar bilan muloqot qilish, fikr almashish va jamoada ishlashni o'rganadi.

Inklyuziv ta'lim bu o'zi nima? INKLYUZIV - (inklyuziya - inglizcha [inclusion] - uyg'unlashish) Hamkorlikdagi ta'lim bo'lib, butun dunyo hamjamiyati tomonidan eng samarali, eng insonparvar ta'lim sifatida tan olingan. Imkoniyati cheklangan bolalarni maktabgacha ta'lim tashkilotlariga sog'lom tengdoshlari bilan birga ta'lim olishidir. Inklyuziv ta'lim pedagog xodimlar va ota-onalar tomonida ta'lim jarayoniga ijodiy yondashuvni o'zida aks ettiradigan tabiiy jarayon hisoblanadi. Inklyuziv ta'lim rasmiy ta'lim tushunchasidan ancha kengroq. Bu ta'limda ko'proq o'qishda, o'rganishda imkoniyati cheklangan bolalar bilan ishlanadi. Inklyuziv bog'chada tarbiyachi qanday sifatlarga ega bo'lish kerak?

Inklyuziv ta'limda jarayoni imkoniyati cheklangan bolalarga nima beradi?

- o'z imkoniyatini o'zi uchun kashf etish imkonini beradi
- mustaqil harakatlanish birgalikda, hamkorlikda ishlash imkoniyati orqali yuzaga keladi;
- dunyoqarashi kengayadi, hayotiy tajribasi oshadi;

- o‘qishga bo‘lgan ehtiyeji va qiziqishlari ortadi;
- o‘zini barcha bilan bir xil his qila boshlaydi;
- ilgari sezilmagan imkoniyatlari ochiladi;
- yotsirash, yakkalanish kabi xususiyatlari yo‘qoladi.

Inklyuziv ta’limni amalga oshirishda bolaning psixologik va aqliy rivojlanganligi muhim ahamiyatga ega. Zero, aqliy intellekti joyida lekin jismoniy rivojlanishdan ortda qogan bolalar ta’lim jarayonidagi bilim, ko‘nikma va malakalarni o‘zlashtira olishlari mumkin. Shunday ekan maktabgacha ta’lim tashkilotida bunday bolalarni sog‘lom bolalar orasida ta’lim-tarbiya jarayoniga jalb qilish orqali samarali natijaga erishishimiz mumkin. Maktabgacha ta’lim tashkilotida yosh murg‘ak qalbli bolajonlarga ta’lim berish bilan bir qatorda tarbiyaning bir qancha turlari ham shakllantirilib boriladi. Alohida ehtiyojga muhtoj bo‘lgan bolalarga o‘z nomi bilan ularga yon-atrofdagilarning ko‘magi kerak bo‘ladi. Demak sog‘lom bolalar o‘z guruhlarida tarbiyalanayotgan alohida e‘tiborga muhtoj bolalargahar qanday vaziyatda qo‘lidan kelgancha yordam berishlari, amaliy ko‘maklashishlari muhim ahamiyatga ega. Bunday paytda tarbiyachining mahorati juda muhim o‘rin tutadi. Ushbu jarayonda sog‘lom bolalarning ongida alohida e‘tiborga muhtoj bolalarga to‘g‘ri munosabatda bo‘lishga, ularni o‘zlari bilan teng huquqlilikda ta’lim olish huquqiga ega ekanliklari haqida hamda do‘stlashish, yordamga muhtojlarga mehr ko‘rsatish, ko‘mak berish kabi bir qator ma’naviy-ahloqiy sifatlarning ilk bosqichlari shakllanishini ta’kidlash joiz.

Kutilayotgan natijalar

- Maxsus ehtiyojli bolalarning jamiyatga muvaffaqiyatli integratsiyasi.
- Maktabgacha tashkilotlarda ta’lim sifatining oshishi.
- Pedagoglar va ota-onalar o‘rtasidagi hamkorlikning kuchayishi.
- Ijtimoiy tenglik va hamjihatlikni ta’minlash.

Ota-onalar uchun imkoniyatlar

- **Axborotga ega bo‘lish:** Farzandlarining ta’lim jarayonidagi yutuqlari haqida real vaqt rejimida ma’lumot olishlari mumkin.
- **Psixologik yordam:** Ota-onalar jamiyat tomonidan qo‘llab-quvvatlanish hissini his qiladi va ularning farzandlariga bo‘lgan umidlari ortadi.
- **Faol ishtirok:** Ta’lim jarayonida ishtirok etish orqali bolalarning rivojlanishiga yaqindan ko‘maklashadi.

Xulosa qilib aytadigan bo‘lsak, Maktabgacha ta’lim tizimida inklyuziv yondashuvni takomillashtirish – bu nafaqat ta’lim sohasining rivoji, balki insoniylik, bag‘rikenglik va ijtimoiy barqarorlik tamoyillarining mustahkamlanishi uchun muhim

qadamlardan biridir. Rivojlangan inklyuziv ta'lim tizimi barcha bolalarga teng imkoniyatlar yaratib, ularning har tomonlama barkamol bo'lib voyaga yetishini ta'minlaydi. maktabgacha ta'lim tizimida inklyuziv ta'limning ahamiyati shundaki, imkoniyati cheklangan bolalarni ilk yoshlaridanoq sog'lom bolalar qatoriga qo'shib sifatli ta'lim olishini ta'minlagan holda bolada ruhiy va jismoniy hissiyotlarini va haraktlarini rivojlantirishdir. Nuqsoni bor bolalarni har tomonlama tarbiyash orqali ularni ona-Vatanga, tabiatga nisbatan go'zallikni his etishga, tafakkurini rivojlantirishga, bolalarning talab-ehtiyojlarini qondirishga xizmat qiladi.

FOYDALANILGAN ADABIYOTLAR

1. Qodirova, F., Ibadullayeva, S. N. (2022). Nutq ustida ishlashning tizimli yondashuvlari orqali eshitishida nuqsoni bo'lgan bolalarni inklyuziv ta'limga tayyorlash. *Pedagogik ta'lim innovatsiyon klasteri*, 1(1), 350-352.
2. Ibadullayeva, S. N., Masaliyeva, S. (2022). Inkluziv ta'lim sharoitida maktabgacha yoshdagi bolalarning matematik tasavvurlarini rivojlantirish omillari. *Inklyuziv ta'lim*, 1(2), 111-113.
3. Qodirova, F., Ibadullayeva, S. N. (2021). Nogironligi bo'lgan ota-ona qaramogida bo'lgan yetim bolalarni ijtimoiylashtirishning metodik klasteri. *Ta'lim va innovatsion tadqiqotlar*, 6(1), 280-286.
4. Sh.N.Ibadullayeva magistrlik dissertasiya "Ta'lim klasteri asosida inklyuziv ta'lim samaradorligini oshirishning samarali omillarini aniqlash"2022 y.
5. D.S.Qaxarova "Inklyuziv ta'lim texnologiyasi" o'quv va metodik qo'llanma 2014-yil.

RAHBAR XODIMLARNING BOSHQARUVCHILIK QOBILYATLARINI TAKOMILLASHTIRISH VA PEDAGOGIK MAHORATINI OSHIRISH

Yusupova Saida Abdug'aniyevna

Sirdaryo violayati Sayhunobod tumani 7-son DMTT direktori

Annatsiya: ushbu maqolada maktabgacha ta'lim tashkiloti rahbar xodimlarning boshqaruvchilik qobiliyatini takomillashtirish omillari va rahbarlik xususiyatlari haqida aytib o'tilgan.

Аннотация: в данной статье обозначены факторы и лидерские характеристики повышения управленческих навыков дошкольной образовательной организации.

Annotation: in this article, the factors and leadership characteristics of preschool educational organization management skills improvement factors are mentioned.

Kalit so'zlar: xodimlar, rahbar, boshqaruv, takomillashtirish, maktabgacha ta'lim tashkiloti, boshqaruv faoliyati.

Ключевые слова: коллектив, руководитель, менеджмент, совершенствование, организация дошкольного образования, управленческая деятельность.

Key words: staff, leader, management, improvement, preschool education organization, management activity.

Boshqaruvchanlik – bu tashkilot yoki tizimning belgilangan maqsad va vazifalarni amalga oshirishda, jarayonlarni samarali nazorat qilish va boshqarish imkoniyatini ifodalaydi. Bu tushuncha, ayniqsa, ta'lim muassasalari uchun muhim ahamiyatga ega, chunki ularning muvaffaqiyati rahbariyatning boshqaruv qobiliyati va tizimning boshqaruvchanligiga bog'liq.

Pedagogik mahoratni oshirish nafaqat pedagogning professional rivojlanishi, balki tarbiyalanuvchilar bilim va tarbiyasiga ijobiy ta'sir ko'rsatadi. Shu boisdan, yuqoridagi yondashuvlarni amalga oshirish ta'lim jarayonida yuqori natijalarni ta'minlaydi.

Maktabgacha ta'lim tashkilotlari rahbar xodimlarining boshqaruvchilik qobiliyatlarini takomillashtirish zamonaviy ta'lim tizimining muhim masalalaridan biri hisoblanadi. Bu jarayon rahbarlarning zamonaviy boshqaruv usullarini o'zlashtirishi, pedagogik va psixologik bilimlarini chuqurlashtirishi hamda ularning samaradorligini oshirishga xizmat qiladi. Quyida ushbu maqsadga erishish uchun tavsiya etiladigan asosiy yo'nalishlar keltirilgan:

Xodimlarning professional rivojlanishini qo'llab-quvvatlash

➤ Jamoaning har bir a'zosining o'z salohiyatini ro'yobga chiqarishi uchun sharoit yaratish.

➤ Doimiy o'qitish va malaka oshirish dasturlarini amalga oshirish.

Hozirgi sharoitda maktabgacha ta'lim tizimi rahbarlari, mutaxassislarining samarali faoliyat yuritishlari uchun boshqaruvni va ushbu idoralar xodimlari mehnatini tashkil etishning ilmiy asoslarini bilish g'oyat muhimdir. Shu o'rinda yana bir karra rahbarlik mas'uliyati haqida to'xtalib o'tishga to'g'ri keladi. Chunki bugun islohotning qay darajada amalga oshishi rahbarlarning dunyoqarashiga, halol va pok, tadbirkor va tashabbuskor bo'lishiga bog'liqdir.

Endilikda quyidagilar davlat maktabgacha ta'lim tashkilotining boshqaruvi organlari hisoblanishi;

✚ Pedagogika kengashi;

✚ Kuzatuv kengashi.



Maktabgacha ta'lim tashkilotida ta'lim-tarbiya jarayonini tashkil etishning asosiy shakli o'yin hisoblanishi; maktabgacha ta'lim uzluksiz ta'limning boshlang'ich qismi hisoblanadi. U bolaning sog'lom va rivojlangan shaxs bo'lib shakllanishini ta'minlab, o'qishga bo'lgan ishtiyoqini uyg'otadi, tizimli o'qitishga tayyorlab boradi. Shunday ekan, bu tizim faoliyatini yanada kuchaytirish, maktabgacha ta'lim tashkilotlarida

har tomonlama qulay shart-sharoitlar yaratish, ularga maktabgacha yoshdagi bolalarni keng jalb etish farzandlarimizning barkamol va yetuk shaxs bo'lib shakllanishida muhim o'rin tutadi.

Rahbarning yoshi haqida gapirar ekanmiz, nafaqat uning biologik jihatlari, balki, ijtimoiy jihatlari, hayotiy tajribasini ham nazarda tutish kerak. Ammo, ishlab chiqarishga zamonaviy texnologiyaning kirib kelishi ularni o'zlashtirishda ma'lum mahoratni talab qiladi. Baxtga qarshi, hozirgacha kompyuterda ishlashni o'rgana olmayotgan katta yoshli rahbarlarni uchratish qiyin emas. Shu jihatdan olganda, yosh rahbar ko'pincha tashkilotga ilg'or texnologiya va tezkorlik olib kiruvchi omil sifatida qabul qilinadi.

Pedagogik mahoratni oshirish - bu pedagoglarning kasbiy bilim va ko'nikmalarini muntazam ravishda rivojlantirib borishi orqali ta'lim sifatini oshirishga xizmat qiluvchi jarayon. Ushbu maqsadga erishish uchun quyidagi yo'nalishlar va usullarni ko'rib chiqish mumkin:

Mutaxassislik bo'yicha chuqur bilim olish

- O'z sohasiga oid yangiliklarni kuzatish va ilmiy maqolalar bilan tanishish.
- Malaka oshirish kurslarida qatnashish va doimiy ravishda bilimlarni yangilab borish.
- O'z faniga tegishli yangi dastur va darsliklarni o'rganish hamda ularni dars jarayonida qo'llash.

Ayniqsa, ilg'or xorijiy tajribani hisobga olgan holda sifatli maktabgacha ta'limni tashkil etishga davlat talablarini qayta ko'rib chiqish, bolalarni qabul qilishning amaldagi tartibini, vakolatli davlat organlari faoliyatiga zamonaviy axborot-kommunikatsiya texnologiyalarining joriy etilishi holatini tanqidiy o'rganish ham bevosita komissiya zimmasiga yuklandi.

Boshqaruv faoliyatida boshqaruvchi shaxs kasbiy sifatlar bilan shaxsiy sifatlarga ham ega bo'lishi lozim. Masalan:

- ✚ Maqsadni aniq belgilay olishi;
- ✚ Boshqalarni diqqat bilan tinglashi;
- ✚ Xolisona baholay olishlik, samimiy va bag'rikenglik;
- ✚ Chiqaradigan qarorlari odilona bo'lishi va shu orqali xodimlarni joy-joyiga qo'ya olishi;
- ✚ O'z imkoniyatlari va xodimlarning imkoniyatlaridan to'la foydalanish;
- ✚ Muloqotda aniq va lo'nda so'lay olishi;

Boshliq sifatida madaniyatli bo'lishi va buni muomalasida, boshqalar bilan bo'ladigan kundalik muloqotlarda ko'rinishi lozim. Rahbarning muomala madaniyati: o'z o'rnida, joyida, aniq, tiniq, qisqa, lo'nda, samimiy so'zlashi va shu bilan birga suhbatdoshni tinglay olish qobiliyatidan iborat bo'lishi kerak. Ko'p hollarda rahbar bilan xodimlar o'rtasida kelib chiqadigan shaxsiy ziddiyatlar tinglay olmaslik yoki tushuna olmaslikdan kelib chiqadi. Boshqalarning o'rniga o'zini qo'yish, uning his-kechinmalarini tushunish, empatiya (hamdardlik) hissi, so'zlashuvlarda sabr-toqatlilik muloqot madaniyatining muhim tomoni ekanligi ma'lumdir.

Xulosa shuki, Maktabgacha ta'lim tashkilotlari rahbar xodimlarining boshqaruvchilik qobiliyatlarini takomillashtirish zamonaviy ta'lim tizimini samarali boshqarishning asosiy omillaridan biridir. Ushbu jarayon rahbarlarning professional va shaxsiy rivojlanishini ta'minlab, tashkilotning umumiy muvaffaqiyatiga bevosita ta'sir qiladi. Rahbarlarning liderlik qobiliyatlarini rivojlantirish, zamonaviy boshqaruv texnologiyalaridan foydalanish, pedagogik va psixologik bilimlarini chuqurlashtirish, shuningdek, doimiy malaka oshirish va monitoring tizimini yo'lga qo'yish ushbu

yo‘nalishda muhim qadamlar hisoblanadi. Shu asosda takomillashgan boshqaruv tizimi ta‘lim sifatini oshirish, bolalar rivojlanishi uchun qulay muhit yaratish va ta‘lim tashkilotlarining samaradorligini oshirishga yordam beradi. Natijada, maktabgacha ta‘lim tizimi ijtimoiy va pedagogik vazifalarini to‘liqroq amalga oshirishga erishadi.

FOYDALANILGAN ADABIYOTLAR

1. O‘zbekiston Respublikasi Prezidentining 2019 yil 8 mayda PQ-4312-sonli “O‘zbekiston Respublikasi maktabgacha ta‘lim tizimini 2030 yilgacha rivojlantirish konsepsiyasini tasdiqlash to‘g‘risida”gi Qarori.
2. Vazirlar Mahkamasining 2019 yil 13 maydagi 391-son “Maktabgacha ta‘lim tashkilotlari faoliyatini yanada takomillashtirish chora-tadbirlari to‘g‘risida” gi Qarori.
3. O‘zbekiston Respublikasi Prezidentining 2019 yil 22 aprelda PQ-4296-sonli “Bola huquqlari kafolatlarini yanada kuchaytirishga oid qo‘shimcha chora-tadbirlar to‘g‘risida”gi Qarori.
4. O‘zbekiston Respublikasi Prezidentining 2020 yil 29 mayda PQ-4736-sonli “Bola huquqlarini himoya qilish tizimini takomillashtirish bo‘yicha qo‘shimcha chora-tadbirlar to‘g‘risida”gi Qarori.
5. <http://www.lex.uz> – O‘zbekiston Respublikasi Qonun xujjatlari ma‘lumotlar milliy bazasi sayti.

УДК 6378,14

К ВОПРОСУ О ПОВЫШЕНИИ УСПЕВАЕМОСТИ СТУДЕНТОВ В ТЕХНИЧЕСКИХ ВУЗАХ

Б.Х.Исламов, А.Н.Улукмурадов, А.Т.Долиев
Ташкентский институт текстильной и легкой
промышленности, Республика Узбекистан)
E-mail: b.x.islamov28@gmail.com

Аннотация. В статье рассмотрены некоторые вопросы, проблемы, формы и методы работы по повышению успеваемости студентов вузов с учетом их индивидуальных способностей. В статье исследуется важность и эффективность использования новых методов при обучении инженерной физике в технических вузах. Работа по повышению успеваемости студентов является комплексной и требует как системного, так и индивидуального подхода. В анализе представлены выборы преподавателями групп конкретные подходы психолого-педагогические воздействия на студентов, обуславливающие повышение успеваемости студентов.

Ключевые слова: студенты, инженеры, успеваемость, обучение физике, мыслительная активность, профессиональная направленность.

Учебная деятельность студентов всегда подлежит оценке. Это необходимо, чтобы понять, на каком уровне они осваивают программу вуза, насколько глубоки и основательны их знания. Показатель, демонстрирующий степень освоения программы, и называется успеваемостью. Колоссальное количество факторов влияют на этот показатель, изучение которого является постоянным вопросом в образовательной среде [1-4].

Среди общеобразовательных предметов вузовский курс инженерной физики занимает важное место в подготовке специалистов, т.к. их квалификация определяется не только объемом полученных знаний, но и уровнем понимания общих законов развития науки и техники, навыками научного мышления, мировоззрением. Из всех курсов высшей школы инженерная физика является едва ли не самым сложным предметом. Наряду с введением сложных понятий, обобщающих идей, специфических закономерностей, он требует знания физических методов, тесной взаимосвязи с другими предметами. К сожалению, в последние годы наблюдается уменьшение интереса к точным наукам (в том числе и к физике) и к инженерным дисциплинам [5-8].

Тем не менее, бесспорным является положение, что вузы должны готовить инженеров к самостоятельной творческой деятельности на производстве, развивать способности самостоятельного приобретения знаний и навыков и формирования их в нужную систему. В осуществлении этой задачи инженерной физике отводится существенная роль, во-первых, как науке, воспитывающей интеллектуальную культуру, во-вторых, как науке прикладной. Так что студент изучая предмет, должен и усвоить ее методы.

В практической деятельности при исследовании реальных прикладных задач работа инженера состоит из следующих этапов:

- а) сформулировать словесно физический процесс, обговорить все условия и детали, физические законы, которым подчиняется данный процесс;
- б) перейти от вербальной формы к физической модели;
- в) исследовать модель, получить физическое решение;
- г) перевести физическое решение в словесную форму, связав его с исследуемым процессом, и с этих позиций оценить решение.

Чтобы выпускник вуза достиг успеха на каждом из этапов, в учебном процессе студент должен как можно чаще иметь дело с моделями ситуаций практической деятельности. Однако недостаточно предложить студенту на практическом занятии задачу с физическим содержанием. Лишь тогда задача побуждает к умственной деятельности, когда у человека есть предварительные знания. В данном случае-знания физических (технических) законов и знания математического аппарата.

Возникает вопрос, как в процессе обучения приобретаются знания физических законов, т.е. физики и ее методов. Принято считать, что внеаудиторная учеба деятельность студентов содержит наряду с выполнением практических работ изучение теоретического материала, так что студент приходит на занятие теоретически и практически подготовленным к приобретению новых навыков, к углублению и расширению полученных знаний и приобретению новых.

Однако существенные трудности некоторых (работающих) студентов в процессе обучения, связанные со стойким дефицитом свободного времени студентов, меняют эту картину. В реальности такие студенты не имеют возможности изучить лекцию и даже прочитать ее к практическому занятию. Этот серьезный недостаток сводит к минимуму эффективности лекционных и практических занятий.

Необходимость систематического изучения теории студентами очевидна: во-первых, решение учебных задач, отработка навыков возможны лишь тогда,

когда все действия студентов осмысленно - самостоятельны, когда студент более или менее свободно переносит имеющиеся знания в новую область.

Без знания теоретического материала нет ни осмысленных, ни самостоятельных действий, нет культуры мышления; во-вторых, чтобы научить студентов решать задачи физического содержания, т.е. научить переходу от этапа а) к последующим этапам, преподаватель инженерной физики должен, прежде всего научить студентов вживаться в законы инженерной физики и методы физических рассуждений и видеть в их абстрагированные эквиваленты законов и методов рассуждений, совершаемых в физических задачах.

Учет существующей реальности требует единственно возможного решения проблемы: выделить время для изучения студентами теоретического материала из числа аудиторных часов. Очевидно, такая работа должна вестись на практических занятиях, когда число студентов в группе не превышает 25-35 человек, а не во время лекционных занятий, собирающих более 40-50 человек.

Известна общепринятая схема проведения практических занятий:

- вводная часть -5-10 минут;
- собственно практическая часть - 60-70 минут;
- заключительная часть.

Эта схема традиционно сохраняется в процессе обучения.

Во вводной части преподаватель опрашивает студентов по теоретическому материалу, связанному с темой практического занятия.

Однако как было сказано выше, большинство студентов (работающих) не готовы к такой работе, поэтому преподаватель повторяет формулы и основные теоретические выводы и указывает, как пользоваться ими в практических ситуациях, т.е. решает на доске одну "типовую" задачу. На этом этапе нет умственной деятельности студентов, и никакая работа преподавателя у доски не может ее вызвать.

Основная часть занятий состоит в упражнениях студентов по решению задач указанного типа самостоятельно на местах или у доски. Если по ходу занятия должны быть решены задачи по той же теме, но другого "типа", то преподаватель снова показывает на доске решение таких задач. Такой метод исключает возможность свободного владения предметом, на который направлена мысль студента, исключает активную самостоятельную деятельность, ориентирует студентов на формальный подход к усвоению знаний. Общение преподавателя со студентами поверхностно, у него нет интереса к глубинным процессам, идущим в психике обучаемого во время занятия. Умственная деятельность студентов в условиях формального неуправляемого

обучения может привести к созданию у них неверных установок и последующим серьезным трудностям в усвоении знаний.

Таким образом, общепринятая схема, которая успешно используется в настоящее время, в условиях, где обучаются, большое количество работающих студентов такая форма обучения должна быть изменена. Основная и наиболее трудная часть теории должна быть в известной мере изучена студентами в аудитории под руководством преподавателя. Участие преподавателя в этом процессе, как управляющего органа, обеспечит относительный минимум затрат времени и нерациональных умственных действий студентов по изучению материала и относительный максимум усвоенных знаний.

Главной целью занятий должно быть выдвинуто приобретение навыков ученья, навыков самостоятельной и активной умственной деятельности.

Ниже приводится возможный вариант осуществления выделенных принципов. Метод был, использован при проведении практических занятий на группах (где обучаются большое количество работающих студентов) в факультете технологии текстильной промышленности в Ташкентском институте текстильной и легкой промышленности.

Нами был введен такой принцип: если тема была изучена на предыдущем занятии и требовала лишь отработки практических навыков, то практическое занятие велось по традиционной схеме. Если студенты еще не изучили теоретического материала по теме занятия, то схема полностью менялась. Занятие содержало три этапа:

- изучение теоретического материала - 20-25 минут;
- работа над проблемными вопросами, поставленными преподавателем 20-25 минут;
- решение задач - 40 минут.

Работа преподавателя начиналась вне аудитории и заключалась в составлении проблемных вопросов по теоретическому материалу, в составлении индивидуальных практических заданий на карточках, если планируемое занятие включало такую работу для студентов, и в проверке работ, выполненных студентами на предыдущем занятии.

На каждом из этапов студенты работают самостоятельно. Преподаватель следит за работой каждого студента, отвечает на вопросы и побуждает студентов к обмену мнений между ними. Важнейшим этапом занятия является работа над проблемными вопросами. Можно выделить три роли, отводимые вопросам на практических занятиях:

- управляющая: вопросы направляют внимание и деятельность студентов на главное, на характерное, на особенное, на универсальное;

-контролирующая: вопросы осуществляют контроль со стороны преподавателя, а также самоконтроль студентов за степенью понимания ими изучаемого материала;

-развивающая: вопросы создают в сознании студентов проблемные ситуации.

Ответы на вопросы студенты пишут на листках, которые в конце занятия отдаются на проверку преподавателю. На этом же листке они выполняют практическое задание, если план занятия включает такую работу студентов. Прделанная работа над теоретическим материалом, установление общих закономерностей, уяснение понятий, осознанная активная умственная деятельность приводят к тому, что студентам, как правило, не нужно показывать на доске решение ни одной задачи. Они самостоятельно справляются с практическим заданием, содержащим задачи разного характера, требующие различных подходов, использования разных формул.

Собственно практическая часть варьировалась в зависимости от содержания темы, степени усвоения студентами материала числа часов, отводимых программой на данную тему и т.д.: от решения всех задач у доски до выполнения индивидуальных заданий на карточках.

По измененной схеме проводятся занятия по темам, составляющим около 60% общего числа тем, изучаемых по курсу инженерная физика во втузах.

Ниже приведены результаты аттестаций и тестирования в экспериментальных группах и контрольных:

	Экспериментальные группы				Контрольные группы	
	1	2	3	4	5	6
1 атт.	62%	65%	53%	80%	64%	55%
2 атт.	77%	76%	78%	84%	64%	58%
Тест	82%	85%	72%	83%	65%	66%

Предложенная форма проведения практических занятий активизирует умственную деятельность студентов, приучает их работать самостоятельно и вследствие этого владеть теоретическим материалом, умело пользоваться им и приобрести навыки решения практических задач.

ЛИТЕРАТУРА

1. Киушкина В.Р. Успеваемость студентов – объединение в успешной сотруднической деятельности обучаемого и преподавателя // Международный журнал прикладных и фундаментальных исследований. – 2016. – № 12-6. – С. 1042-1046.
2. Ефремова Н.А., Рудковская В.Ф., Витюк Е.С. О некоторых проблемах обучения физике в вузе // Современные наукоемкие технологии. – 2016. – № 8-1. – С. 116-120.
3. Кондратьев А. С. Прияткин Н.А. Современные технологии обучения физике: учеб. пособие.– СПб.: Изд-во С.-Петербур. ун-та, 2006. -С. 342.
4. Ханин С.Д. Исследовательское обучение физическим основам электроники в подготовке педагогических кадров [Текст]: монография / С.Д. Ханин, И.И. Хинич. – СПб.: Изд-во РГПУ им. А.И. Герцена, 2009. –С. 127.
5. Комаров Б.А. Теория и практика согласованного обучения. Монография. С.Пб.: БАН.2006.
6. Крутова И.А., Валишева А.Г. Формирование у студентов обобщенных методов решения типовых профессиональных задач как средство подготовки конкурентоспособного инженера. // Наука и школа. - 2011. - №6. - С. 69-72.
7. Крутова И.А., Валишева А.Г. Проблемно-ориентированный подход в профессиональной подготовке будущих инженеров. // Наука и школа. - 2012. - №6. - С. 108-111.
8. Исламов Б.Х., Уразалиев Р.Т., Ахмедов А.А О возможности повышения активизации познавательной деятельности будущих специалистов. // Uztozlar uchun. -2022, -№31, том-2, -С.133-138. www.pedagoglar.uz.

DEVELOPMENT OF THE PROJECT METHOD IN PEDAGOGICAL THEORY AND PRACTICE

Safarova Sitora Rustamovna

*Master student of Samarkand State Institute of Foreign
Languages Samarkand, Uzbekistan*

Abstract: This article examines the project method as a pivotal pedagogical technology that promotes active student engagement in the learning process while cultivating critical competencies. The development and evolution of the project method in pedagogical theory and practice are discussed through distinct stages. The authors highlight the increasing significance of this approach within the framework of contemporary educational settings.

Keywords: project method, pedagogy, active learning, core competencies, classification, periodization.

РАЗВИТИЕ ПРОЕКТНОГО МЕТОДА В ПЕДАГОГИЧЕСКОЙ ТЕОРИИ И ПРАКТИКЕ

Сафарова Ситора Рустамовна

Магистрант Самаркандского государственного института иностранных
языков Самарканд, Узбекистан

Аннотация: В данной статье рассматривается проектный метод как ключевая педагогическая технология, способствующая активному участию студентов в учебном процессе и развитию критически важных компетенций. Проанализированы этапы развития и эволюции проектного метода в педагогической теории и практике. Авторы подчеркивают возрастающее значение данного подхода в рамках современного образовательного пространства.

Ключевые слова: проектный метод, педагогика, активное обучение, ключевые компетенции, классификация, периодизация

Contemporary education prioritizes the cultivation of skills essential for the current century, including critical thinking, creative problem-solving, and collaborative teamwork. The project method aligns closely with these educational objectives, offering students opportunities to translate theoretical knowledge into practical application while allowing educators to incorporate interdisciplinary approaches into the curriculum.

This pedagogical method is presently experiencing considerable transformation and adaptation to align with the demands of modern educational contexts, particularly through the integration of digital technologies and online platforms. Within the framework of STEM education, encompassing science, technology, engineering, and mathematics, project-based activities frequently assume a central role in facilitating student learning.

The origins of project-based learning can be traced to the philosophies of John Dewey and William Heard Kilpatrick, who were instrumental in shaping student-centered and active learning approaches. John Dewey, a key figure in progressive pedagogy, introduced the concept of "learning by doing" in the early twentieth century. He argued that the educational process should be closely connected to real-life situations and practical tasks, fostering the development of students' personal and intellectual capacities. Dewey emphasized the importance of experiential learning, asserting that knowledge acquisition should extend beyond theoretical understanding to encourage independent thinking and informed decision-making[1].

Building on Dewey's principles, William Heard Kilpatrick further advanced these ideas by formalizing the project method as a pedagogical strategy. Kilpatrick posited that the project method cultivates essential qualities such as independence, initiative, and responsibility. He maintained that engaging in project-based activities not only enhances students' mastery of academic content but also enables them to apply this knowledge in practical contexts, thus facilitating the integration of skills and competencies[2].

The contributions of Dewey and Kilpatrick established a foundational framework for twentieth-century pedagogical theory, positioning the project method as a pivotal component of educational practices designed to foster learners' personal development through experiential learning and practical problem-solving.

In the Soviet Union, the project method gained prominence during the 1920s, but its implementation faced criticism due to its complexity and perceived inefficiencies under certain conditions. By the latter half of the twentieth century, the method experienced a revival, driven by renewed interest in active learning strategies and competency-based approaches.

Despite its extensive adoption in educational practice, further refinement of the project method remains a critical challenge. A comparative analysis of domestic and international experiences is vital for identifying commonalities and divergences in approaches to project-based learning, underscoring the importance of continued research in this area.

The historical development of the project method can be traced through several key stages, beginning with the formation of its foundational preconditions in the late

nineteenth and early twentieth centuries [1]. This period was characterized by a reassessment of general education systems, the emergence of humanistic principles in teaching and upbringing, and the conceptualization of developmental education.

In Russia, Leo Tolstoy was among the first to address these ideas, drawing on Jean-Jacques Rousseau's theory of "free education." Tolstoy regarded education as a process of creating conditions for the natural development of students' abilities, emphasizing the teacher's role as non-intrusive and supportive. This perspective laid the groundwork for further exploration of learner-centered pedagogies.

Russian educators N.V. Chekhov and K.N. Ventzel expanded on these principles, advocating for an educational system structured around a specially designed learning environment. Their contributions were integral to the early development of the project method in Russian pedagogy.

Practical applications of these ideas were pioneered by a group of educators led by S.T. Shatsky, who actively implemented project-based approaches. Their work provided some of the earliest concrete examples of this method in educational practice, demonstrating its potential to transform teaching and learning processes.

The period from the 1910s to the early 1920s represents a vibrant phase in the development of international pedagogy and education, particularly through significant contributions by American scholars William Heard Kilpatrick and Elliot Collings [4]. Kilpatrick, a student of John Dewey, established the theoretical foundation of the project method and proposed its initial classification. Meanwhile, Collings conducted experimental studies to demonstrate the advantages of the project method over traditional forms of education, with his findings published in *Experience with the Project Method in American Schools*. [2]

The subsequent decades of the 1920s and 1930s marked an active phase in the implementation of the project method. During this time, experimental schools widely adopted elements of this approach through initiatives such as the Dalton Plan, individualized study plans, and integrated learning programs. Research by N.V. Matyash and V.D. Simonenko highlighted the role of project activities in cultivating a "project culture" and practical problem-solving skills among students [5].

The 1930s through the 1950s, often referred to as a period of scientific silence, saw a decline in the interest and application of project-based learning. Despite this downturn, the work of B. Otto preserved the relevance of the project method by framing projects as tools for integrating theoretical knowledge with practical tasks.

The period from the 1960s to the 1990s marked a revival of interest in the project method, both theoretically and practically. Notable contributions during this era include Bert Schlesinger's "School Without Walls" in the United States, which

expanded the method's applicability, and research by N.Y. Pakhomova [6] and E.S. Polat [7], which enhanced its pedagogical foundations.

The late 20th and early 21st centuries, often referred to as the prefigurative period, signify a culmination of historical ideas and modern educational demands. This era is characterized by renewed interest in innovative pedagogical technologies, driven by globalization, rapid advancements in information technologies, and shifting educational paradigms. Modern approaches to project-based learning emphasize the integration of historical methodologies with contemporary strategies for organizing the learning process, enabling the project method to address the challenges of the 21st century effectively.

The contemporary development of computer-based and internet-driven projects has significantly expanded the scope of the project method. This approach is now widely employed across all types of educational institutions, including preschool, general education, professional training, and supplementary education programs. Since the late 20th century, the integration of information and communication technologies (ICT) into the project method has introduced new possibilities for educational interaction. These advancements have enabled networked initiatives, remote collaboration among students, and inter-school projects, thereby enriching the educational experience and fostering greater connectivity.

The project method demonstrates remarkable adaptability to the characteristics of diverse educational systems and cultural contexts. Its applications extend across primary, secondary, and higher education, as well as professional training and education for children with special educational needs. This versatility positions the project method as a universal platform for integrating interdisciplinary knowledge, enabling students to tackle practical, real-world challenges while developing essential 21st-century skills such as critical thinking, creativity, and teamwork.

In the era of globalization, the project method serves as an effective tool for fostering intercultural competencies. International collaborative projects not only facilitate the acquisition of foreign language skills but also promote a deeper understanding of cultural diversity. By making learning more meaningful and practice-oriented, these projects contribute to the development of globally competent individuals who are better equipped to navigate an interconnected world.

The project method represents an educational technology centered on students' independent and collaborative activities, designed to address specific tasks and achieve meaningful outcomes. This approach emphasizes the integration of knowledge from diverse disciplines while fostering the development of research skills, critical thinking, and creativity.

Within the framework of modern pedagogy, the project method occupies a significant position in the competency-based approach. It plays a pivotal role in cultivating essential skills, including collaboration, effective communication, innovative thinking, and analytical ability. Moreover, it provides opportunities for interdisciplinary learning, enabling students to bridge theoretical knowledge with practical, real-world applications.

As highlighted by A.A. Verbitsky, the project method empowers students not only to acquire knowledge but also to apply it actively in practice. This learner-centered approach enhances student independence, responsibility, and initiative, aligning with contemporary educational objectives[3].

Recognized as an effective pedagogical technology, the project method equips students with critical 21st-century skills such as analytical thinking, teamwork, and creativity. In the context of globalization, it further supports the development of intercultural competencies, enriching the educational process by fostering a more meaningful and practice-oriented learning experience.

References / Список литературы

1. Dewey, J. (1916). *Democracy and Education*. New York: Macmillan.
2. Kilpatrick, W. H. (1918). The Project Method. *Teachers College Record*, 19(4), 319–335.
3. Вербицкий А.А. Контекстное обучение и проектный метод: Теория и практика. – М.: Просвещение, 2012.
4. Коллингс Е. Опыт работы американской школы по методу проектов, М.: Новая Москва, 1926. 96 с.
5. Матяш НВ. Психология проектной деятельности школьников в условиях технологического образования. Мозырь: РИФ «Белый ветер», 2000. 286 с.
6. Пахомова НЮ Метод учебного проекта в образовательном учреждении: Пособие для учителей и студентов педагогического вуза. М: АРКТИ, 2003. 112 с,
7. Полат Е. С Метод проектов: типология и структура // Лицейское и гимназическое образование. 2002. N29. С. 9-17.

SON SUYAGINING ANATOMIK TUZILISHI

*Ilmiy rahbar : Qodirov Raxmonjon Soipovich
Raxmatxonov Rufatxon Rasulxon o'g'li
Mahkamova Mohbegim Aziz qizi
Toshkent tibbiyot akademiyasi 1-son davolash
ishi fakulteti talabasi*

ABSTRACT

Ushbu tezisdagi son suyagini anatomik tuzilishi haqida so'z boradi. Femur tanadagi eng kuchli va eng uzun suyak bo'lib, pastki oyoq-qo'l bo'shlig'ini, son va tizza bo'g'imlari orasidagi bo'shliqni egallaydi. Femurning anatomiyasi shu qadar o'ziga xoski, u ko'plab mushak va ligamentli birikmalarni biriktirib turish uchun, shuningdek, yurish paytida oyoq-qo'llarni maksimal darajada kengaytirish uchun javob beradi.

Kalit so'zlar: femur, trokanterlar, naysimon suyaklar, diafiz, metafiz, epifiz, apofiz, kondillar

KIRISH

Oyoq son, boldir va oyoq panjasi sohalariga ajratilib, ular bo'g'imlar vositasida birikadi. Son sohasi old tomondan chov boylami va tizza bo'g'imi, orqa tomondan dumba burmasi va tizza bo'g'imi oralig'ida joylashgan bo'lib, unda toq son suyagi bo'ladi.

Femur barcha uzun naysimon suyaklarning eng kattasi va eng qalinidir. Barcha shunga o'xshash suyaklar singari, u uzoq harakat dastagi bo'lib, rivojlanishiga ko'ra diafiz, metafiz, epifiz va apofizlarga ega.

ASOSIY QISM

Son suyagining tanasi oldinga egilgan silindrsimon shaklga ega. Orqa tomonda qo'pol chiziqlar seziladi. Bu yerda mushaklar biriktiriladi. Chiziqni medial va lateral lablarga bo'lish mumkin. Pastda, ular bir-biridan ajralib turadigan joyda, sonning orqa qismi shaklida chegara mavjud. Bu uchburchakka o'xshash silliq platformaga o'xshaydi. Lateral lab dumba tubiga, medial lab esa pektinal chiziqqa boradi.

Sonning pastki uchi qalinlashgan. Orqa yo'nalishda egilgan ikkita dumaloq kondilni hosil qiladi. Ular lateral va medial kondillar deb ataldi. Kondillar, o'z navbatida, artikulyar devor hosil qiladi, ular orqali ular keyinchalik tibia va patella bilan birlashadi, medial komdil lateral kondildan kattaroq. Ularning ikkalasi ham orqa mintaqalarida chuqur interkondilyar chuqurchaga ega. Medial kondildan yuqoriga qarab, xuddi shu nomdagi epikondilni ko'rish mumkin. Lateral kondilda ham epikondil bor, lekin u medial epikondilga qaraganda kichiqroq. Artikulyar devorlarining oldingi

qismi bir-biriga birikadi va shu bilan patellaning konkav yuzasini hosil qiladi. Patellaning o'zi orqa mintaqada yordamida unga birlashtirilgan.

Bosh va bo'yin qismi.

Femurning yuqori uchida femur suyagining boshini ko'rish mumkin. U asetabulum bilan moslashish uchun zarur bo'lgan artikulyar devorga ega. Bosh devorining medial qismida chuqurchasi bor. Bosh suyagi tanasi bilan aniq ko'rinadigan bo'yin bilan bog'langan. Boyin qismi femurga kirgan joyida tuberkulyar mavjud. Ular shishlar deb ataladi. Femurda trokanterlarni ham ko'rish mumkin: Katta trokanter superolateral qismida joylashgan. Uning bo'yin tomonga burilgan medial yuzasida trokanterik chuqurcha bor. Kichik trokanter orqada va o'rtada joylashgan. Trokanterning oldingi qismlari intertrokanterik chiziq bilan, orqa qismlari esa intertrokanterik tizma bilan birlashtirilgan. Bu o'simtalar va chuqurlar mushaklarning birlashtirilishi uchun zarurdir. [1]

Femur boshi taxminan sharsimon tuzilish bo'lib, u yuqori va medial tomonda joylashgan bo'lib, femurning bo'ynidan oldinga chiqadi. Femur boshining silliq konveksiyasi uning posterolateral yuzasida femur boshi chuqurchasi deb nomlanadi. Bu femur boshi ligamentining birlashtirilishini osonlashtiradi (shuningdek, femur boshi chuqur ligamenti yoki asetabulyar ligament deb ham ataladi). Bu ligament asetabulumdan kelib chiqadi va femur boshining ligament arteriyasini o'z ichiga oladi. Son suyagi boshi son suyagining shar-rozetkasida "to'p" hosil qiladi. U qo'shma kapsulaning ichida joylashgan va sinovial membrana bilan qoplangan.

Femur bo'yni taxminan 5 sm uzunlikda va uni uchta hududga bo'lish mumkin. Eng lateral qism (katta trokanterga eng yaqin qismi) femur bo'yinining asosi yoki bo'yinning asosiy qismi sifatida tanilgan - bu eng keng qismdir. O'rta segment femur bo'yinining o'rta qismi deb ataladi va eng tor qismidir. Eng superomedial qism subcapital qismdir: u o'rta qismdan kengroq, lekin asosiy segmentdan torroq. Kerakli qon ta'minotini ta'minlash uchun femur bo'yinining old va orqa yuzalarida ko'plab teshiklar mavjud.

Femurning boshi va tanasi taxminan 130 daraja burchak ostida joylashgan. Bu bo'yin mili burchagi (qiyalik burchagi) chaqaloqlarda ko'proq bo'ladi va asta-sekin kamayadi. Bu a'zoning tos suyagi bilan to'qnashmasdan harakatlanishiga imkon beradi. Nishab burchagida nafaqat yoshga bog'liq farqlar, balki bu anatomik xususiyat bilan bog'liq sezilarli jinsiy dimorfizm ham mavjud. Genotipik urg'ochilar genotipik erkaklarga qaraganda kengroq moyillik burchagiga ega. Bu xususiyat ikki jins o'rtasidagi yurish farqiga hissa qo'shadi. Bo'yinning o'zi 10 dan 15 ° gacha bo'lgan o'zgaruvchan burchak ostida (burilish burchagi) teskari (yon tomonga) buriladi.

Femur bo'yinining yuqori qirradi deyarli gorizontaal bo'lib, katta trokanter bilan birlashtirib yaqinroq bo'shliqqa ega. Pastki qirradi ko'proq qiyshiq yo'nalishga ega va

lateral yo'nalishda, kichik trokanter tomon chiqib turadi. Femur bo'yinining orqa yuzasi orqaga va yuqoriga yo'naltirilgan. U uzunlama botiqlik va ko'ndalang qavariqlik bilan ajralib turadi va distal qismi bo'g'im kapsulasidan tashqarida joylashgan. Boshqa tomondan, oldingi sirt tekislangan bo'lib, qo'shma kapsula ichida joylashgan va intertrokanterik chiziqda son suyagining proksimal uchiga to'g'ri keladi.

Tanasi.

Femurning o'qi silindrsimon tuzilish bo'lib, bir odamdan boshqasiga sezilarli darajada o'zgaradi. Diafiz proksimal uchida nisbatan keng, lekin asta-sekin o'rtasiga torayib boradi. U oldinga egilib, suyakning yuk ko'tarish qobiliyatiga hissa qo'shadi. Keyin tananing distal uchiga qarab sezilarli darajada kengayish sodir bo'ladi. Diafiz oldingi qismi silliq, o'ziga xos belgilersiz bo'ladi, biroq, orqa yuzasi notekisroq bo'ladi, chunki u sonning katta muskullari birikishini ta'minlaydi.

U silindrsimon tuzilishda tavsiflangan bo'lsa-da, femurning tanasi bir-biriga silliq aralashadigan bir nechta sirt va chegaralarga ega. Tananing o'rtasiga qarab uchta sirt va uchta chegara mavjud. Qavariq old yuzasi medial va lateral yumaloq chegaralar bilan cheklangan. Oldindan lateral chegara bilan, orqa tomondan aspera chizig'i bilan chegaralangan posterolateral sirt mavjud. Bundan tashqari, posteromedial sirt mavjud bo'lib, u old tomondan medial chegara va orqa tomondan linea aspera bilan chegaralanadi.

Bundan tashqari, uchinchi tuberosity - gluteal tuberosity deb ataladigan bo'lak mavjud. Garchi u haqiqiy bo'lak bo'lmasa-da, uni bitta deb hisoblash uchun yetarlicha katta bo'lishi. U qo'pol va tananing uzun o'qi bo'ylab femurning proksimal-orqa yuzasida cho'zilgan. Femurning medial, proksimal va orqa qismlarida pektinal chiziq deb nomlanuvchi boshqa (kichikroq) tizma joylashgan. U pektineus mushaklari uchun qo'shilish nuqtasi vazifasini bajaradi. [2]

Kichik trokanter bo'yinning pastki chetida medial tomonda va biroz orqada joylashgan. Ikkala trokanter bir-biriga son suyagining orqa tomonida qiya o'tib ketadigan tizma, crista intertrochanterica va old yuzasida - linea intertrochanterica bilan bog'langan. Bu shakllanishlarning barchasi - trokanterlar, tizmalar, chiziq va chuqurchalar mushaklarning birlashtirilishidan kelib chiqadi. [3]

XULOSA

Shunday qilib son suyagi tana uchun muhim ahamiyatga ega. U eng katta naysimon suyak hisoblanadi. Son suyagi bitta asosiy va 4 ta qo'shimcha suyaklanish nuqtalaridan rivojlanadi. Uning asosiy suyaklanish nuqtasi diafizida homila hayotining 2 oyi oxirida paydo bo'ladi.

Femur homiladorlikning 5-6 xaftalari orasida enxondral ossifikatsiya orqali rivojlana boshlaydi. Homila davrida bir nechta ossifikatsiya markazlari (suyak

rivojlanish nuqtalari) paydo bo'lsa, suyak bolalik va erta o'smirlik davrida rivojlanishda davom etadi. Femurning ossifikatsiyasi 14 yoshdan 18 yoshgacha tugaydi.[2]

FOYDALANILGAN ADABIYOTLAR

1. Бедренная кость: подробное описание, строение, функциональные особенности, расположение в теле <https://transferfaktory.ru/bedrennaya-kost>
2. Бедренная кость – Kenhub <https://www.kenhub.ru/%D0%B1%D0%B5%D0%B4%D1%80%D0%B5%D0%BD%D0%BD%D0%B0%D1%8F-%D0%BA%D0%BE%D1%81%D1%82%D1%8C/>
3. Анатомия : Бедренная кость <https://meduniver.com/Medical/Anatom/71.html>
4. A98 ANATOMIYA I: darslik/ A.Ahmedov. – Toshkent: “IJOD-PRINT”, 2018.- 332 b.
5. <https://chm.eu/ru/atrybuty/anatomy-femur-ru/>
6. <https://www.imaios.com/ru/e-anatomy/anatomical-structure/corpus-ossis-femoris-1604130616>
7. Анатомия тазобедренного сустава | Новости и акции Европейского медицинского центра «УГМК-Здоровье» <https://www.ugmk-clinic.ru/article/articles/anatomiya-tazobedrennogo-sustava/>
8. Минеев, К.П. Анатомо-хирургическое обоснование чрескостного остеосинтеза переломов костей конечностей / К.П. Минеев. - М.,1993. - 148 с.
9. Слободской, А.Б. Оптимизация чрескостного остеосинтеза при переломах костей конечностей с помощью современных компьютерных технологий / А.Б. Слободской, Н.В. Островский // *Анналы хирургии.* - 2002. - № 4. - С. 53-57.
10. Шевкуненко, В.Н. Типовая анатомия человека. / В.Н. Шевкуненко, А.М. Гесселевич. - Л.: Огиз-Биомедгиз, 1935. -231 с.
11. Аристова, И.С. Особенности физического развития девушек-славянок с различными вариантами форм тазового пояса и свободных нижних конечностей // И.С. Аристова, В.Н. Николенко // *Морфологические ведомости.* - 2006. - № 1-2.- Прил. № 1. - С. 13-16.

TABLE OF CONTENTS / ОГЛАВЛЕНИЯ / MUNDARIJA

№	The subject of the article / Тема статьи / Maqola mavzusi	Page / Страница / Sahifa
1	BOLALAR SEREBRAL FALAJIDA DIZARTRIYA NUTQ NUQSONLARI	3
2	AUTIZMLI BOLALAR NUTQINI RIVOJLANTIRISH	8
3	ПРИЕМЫ И МЕТОДЫ РАЗВИТИЯ КОММУНИКАТИВНОЙ КОМПЕТЕНЦИИ В ПРОЦЕССЕ ОБУЧЕНИЯ АНГЛИЙСКОМУ ЯЗЫКУ ДЛЯ СПЕЦИАЛЬНЫХ ЦЕЛЕЙ	13
4	JADID MA'RIFATPARLARINING O'LKA IJTIMOYIY-MANAVIY HAYOTIDA TUTGAN O'RNI	18
5	ГИЁҲВАНДЛИК: САБАБЛАР, ОҚИБАТЛАР ВА ОЛДИНИ ОЛИШ ЧОРАЛАРИ	22
6	AMERIKA QO'SHMA SHTATLARIDA JISMONIY KUCH VA MAXSUS VOSITALARDAN FOYDALANISHNING HUQUQIY ASOSLAR	25
7	MAXSUS VOSITALARDAN FOYDALANISH VAQTIDA YUZAGA KELADIGAN JAVOBGARIK MASALALARI	31
8	HARBIY-PROFESSIONAL TAYYORGARLIKNING HARBIY SOHADAGI AHAMIYATI	38
9	MAKTABGACHA TA'LIM TA'LIM TIZIMIDAGI RAHBAR XODIMLAR ZAMONAVIY BOSHQARUVNI AMALGA OSHIRISH OMILLARI	44
10	MAKTABGACHA TA'LIM TASHKIOTLARIDA MAKTABGA TAYYORLASHDA OTA-ONALAR BILAN HAMKORLIK ISHLARINI TASHKILLASHTIRISH	48
11	MAKTABGACHA TA'LIM DATASHKIOTLARIDA BOSHQARUVDA SAMARADORLIKNI OSHIRISH OMILLARI	52
12	TARBIYALANUVCHILARGA TA'LIM BERISHDA TA'LIM SAMARADORLIGINI OSHIRISH VA UNI TAKOMILLASHTIRISH	56
13	MAKTABGACHA TA'LIM TIZIMIDA PEDAGOG KADRLARI FAOLIYATINI RIVOJLANTIRISH VA SAMARALI BOSHQARISH	60
14	MAKTABGACHA TA'LIM TASHKIOTLARIDA ZAMONAVIY TEXNOLOGIYALARDAN FOYDALANGAN XOLDA TA'LIM SAMARADORLIGINI OSHIRISH	64
15	YANGI TAHRIRDAGI KONSTITUTSIYADA ADVOKATURANING O'RNI	68
16	SOLIQ TARIXI VA DAVLATLAR KESIMIDA TAHLIL	73
17	ГЕРПЕТИЧЕСКИЙ СТОМАТИТ	77
18	ГЕРПЕТИЧЕСКИЙ СТОМАТИТ: ЛЕЧЕНИЕ У ДЕТЕЙ И ВЗРОСЛЫХ	86
19	ПРИВИВКА ОТ СТОМАТИТА	96
20	JEFRI CHOSERNING CANTERBURY TALES ASARINI TAHLILIY O'RGANIB	103

21	DANTE ALIGYERIYNING IOHIY KOMEDIYA ASARINI TAHLILIIY O'RGANIB	106
22	DANTE ALEGHEIRI ITALYAN ADABIYOTI BUYUK SIYMOSI	110
23	SPORTCHILARNING PSIXOLOGIK TAYYORGARLIGI	113
24	INFORMATIKA FANINING O'QITILISH METODIKASI	116
25	ФИТОТЕРАПИЯ РАЗДЕЛ ФАРМАКОГНОЗИИ	120
26	TA'LIM-TARBIYA JARAYONIDA PSIXOLOGIYANING O'RNI	127
27	RAQAMLI IKTISODIETGA MATEMATIK MODELASH TIRISHNING TA'BSIRI	135
28	TA'IIMDA MATEMATIKANI O'QITISHNING INNOVATSION TEXNOLOGIYALARI	141
29	GEOMETRIK MASALALARNI YECHISHNING BAZI BIR USULLARI	145
30	SIMLARNI YIG'ISH USULLARI	150
31	OILAVIY MUNOSABATLARNING BOLA SHAXSIDA IJTIMOIIY PSIXOLOGIK MUNOSABATLARNING SHAKLLANISHIGA TA'SIRI	154
32	SUN'IY INTELLEKTNING JAMIYATDAGI O'RNI	157
33	TILSHUNOSLIK FAN SIFATIDA	162
34	TA'LIMIIY JARYONLARNI TASHKIL QILISHDA RAHBARNING FIKR ALMASHISHI VA BOSHQARISH MAHORATI	168
35	TA'LIMIIY JARYONLARNI TASHKIL QILISHDA RAHBARNING FIKR ALMASHISHI VA BOSHQARISH MAHORATI	172
36	MAKTABGACHA TASHKILOTLARIDA INKLYUZIV TA'LIM TIZIMINI TAKOMILLASHTIRISH ISTIQBOLLARI	176
37	RAHBAR XODIMLARNING BOSHQARUVCHILIK QOBILYATLARINI TAKOMILLASHTIRISH VA PEDAGOGIK MAHORATINI OSHIRISH	180
38	К ВОПРОСУ О ПОВЫШЕНИИ УСПЕВАЕМОСТИ СТУДЕНТОВ В ТЕХНИЧЕСКИХ ВУЗАХ	184
39	DEVELOPMENT OF THE PROJECT METHOD IN PEDAGOGICAL THEORY AND PRACTICE	190
40	SON SUYAGINING ANATOMIK TUZILISHI	195

***Напоминание!** — Образование наука и инновационные идеи в мире || Авторы несут персональную ответственность за правильность цифр и данных в статьях и планах занятий, включенных в мировой научно-методический журнал, и за правильность приведенных цитат.*

**Главный редактор:
Семёнов Владимир Львович**

**Помощник редактора:
Абдурахманов Бобуржон**

**Подготовитель к публикации:
Халиков Тохирджон Шавкатжонович**

— Образование наука и инновационные идеи в мире всемирный научно-методический журнал, 2024-г.



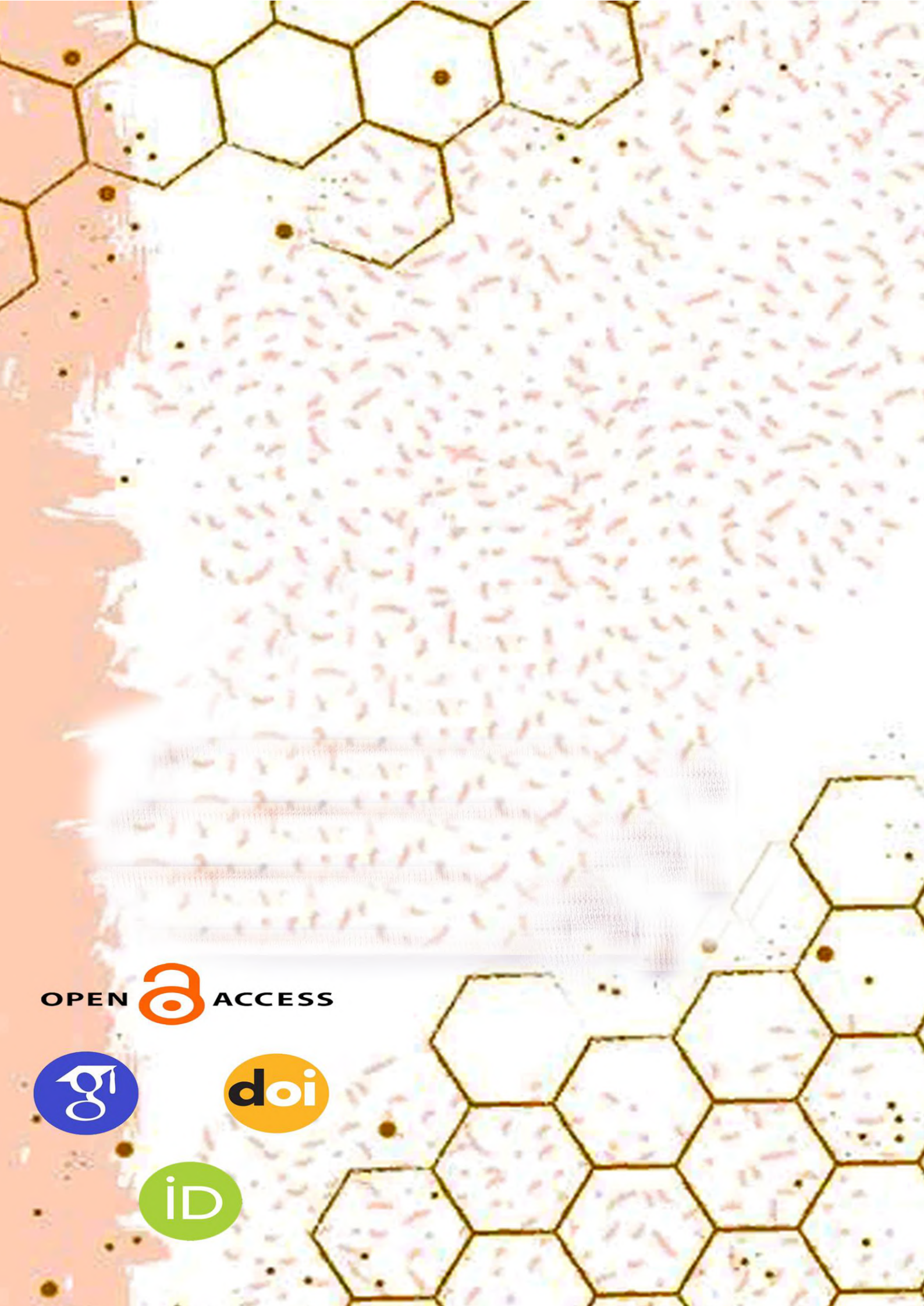

OPEN  ACCESS

