

**ОБРАЗОВАНИЕ,**

**НАУКА И ИННОВАЦИОННЫЕ ИДЕИ  
В МИРЕ**

**международный научный электронный журнал**

*Выпуск журнала № 59  
Часть-8\_Декабрь -2024*

OPEN  ACCESS



# ОБРАЗОВАНИЕ НАУКА И ИННОВАЦИОННЫЕ ИДЕИ В МИРЕ

*международный научный электронный журнал*

Декабрь - 2024 год

ЧАСТЬ - 8





## INSON SALOMATLIGIGA FOYDALI BO'LGAN MASSAJ TURLARI VA USULLARI

*Muratova Shaxnoza Shuxratovna*

*Urganch Abu Ali Ibn Sino nomidagi jamoat salomatligi texnikumi  
“Hamshiralik ishi” kafedrasida yetakchi o'qituvchisi*

**Annotatsiya:** Ushbu maqolada inson salomatligiga foydali bo'lgan massaj va uning turlari atroflicha muhokama qilingan.

**Kalit so'zlar:** kasallik, salomatlik, massaj.

Bugungi kunda inson salomatligiga ijobiy ta'sir qiluvchi massaj turlari mavjud. Ular quyidagilar: Silash-usuli faqat terida bajariladi, juda mayin bu usul, yengil usul hisoblanadi. U bo'shashgan kaft yuzasi bilan bajariladi.

Oddiy usulda silash-qo'l panjasini badanga sal tekizib turib, barmoq uchlari yoki butun kaft bilan teri ustida silanadi.

Ikki qo'l orasida olib silash-massaj qilinadigan sohaning katta kichikligi va shakliga qarab ikkita barmoq yoki butun kaft bilan silab boriladi.

Taroqsimon silash-ikkala qo'l bir birining orasiga kirib turishi kerak. Barmoq yostiqlari bilan teri ustidan taraganga o'xshab silay boshlanadi.

Ishqalash.

Massajning bu turi bo'g'inlar, paylar, boylamlar, nervlarning chikish joylari va boshqa sohalarida o'tkaziladi. Yuza ishqalash- bir bir necha barmoq yordamida yoki bir qo'l bilan, bazan esa ikki qo'l bilan ishqalash usulida massaj qilinadi. Bunda bosh barmoq tayanch bo'lib xizmat qiladi. Ba'zi vaqtda ishqalash shu barmoq yordamida, ko'pincha ikki qo'l bilan bajariladi, ba'zan ikki qo'l bir tomonga qarab yurgizilsa, boshqa paytda qo'llar qarama-qarshi tomonga qarab yurgiziladi. Yuza ishqalashda barmoqlar bilan bosib aylantirib ishqalash ham mumkin. Qattiq ishqalash- o'ng qo'lning bosh barmog'i massaj qilinadigan joyni bosib turadi, ko'rsatkich barmoq bilan o'rta barmoq doirasimon yoki ellipssimon harakatlar qilib, asta-sekin teriga botirila boradi to'qimalarga qattiqroq ta'sir ko'rsatish uchun mush qilingan qo'l panjasining orqa tomoni bilan ishqalash mumkin. Uqalash—asosiy usul bo'lib, mushaklarni, ayniqsa, chuqur joylashgan mushaklarni massaj qilishda qo'llaniladi. Oddiy uqalash—kaft ichki yuzasi bilan 4 barmoq yostiqlari ishtirokida oldinga intilgan holatda bajariladi. Qo'l ustiga qo'lni qo'yib uqalash – massajning ta'sirini oshirish maqsadida ikkinchi qo'l uqalashni bajarayotgan birinchi qo'lning ustiga qo'yiladi. Ikkala qo'l bilan ko'ndalangiga uyqalash—qo'llar massaj qilinadigan sohaga bir-biriga qishiq burchak ostida qo'yiladi, bunda bosh barmoqlar massaj

qilinadigan muskulning biri tomonida, qolganlari boshqa tomonida turadi. Ayni vaqtda massaj qilinayotgan to'qimalar ohista itariladi, ko'tariladi, bosiladi va siqilgandek bo'ladi. Qattiq siqilgan qo'l panjasi bilan soat strelkasi bo'ylab muskullar uqalanadi. Qoqish usullari massaj qilinayotgan joyga ko'p qon kelishini va to'qimalarning oziqlanishi yaxshilaydi. Shapatilash—barmoqlar kaft bir tomonga biroz bukulgan holatda qo'l barmoqlarini bo'shashtirib massaj qilinayotgan soha urib qoqiladi. Kaft qirrasini bilan urish—barmoqlar oralig'i keng ochilgan va bo'shashtirilgan holda jimjiloq qirrasini bilan uriladi. Urush vaqtida boshqa barmoqlar bir biriga tegib ta'sir kuchini oshiradi. Tirsak tomon bilan qoqish—Jimjiloqning tirsak tomoni bilan qoqishda panja yumilib, musht holida turishi kerak, bunda asosiy falanga panja o'zgarishi orqali to'g'rilanib, tirnoq falangasi esa bukiladi. Massaj qiluvchining tirsak bo'g'imi to'g'ri burchak hosil qilib bukulgan bo'lishi kerak. Bu usul silkitib-silkitib qo'yish, titratish va kaftlar orasida mushaklarni asta ezib, dumalatish harakatlaridan iborat. Silkitib-silkitib qo'yish—kaftning jimjiloq, goh katta barmoqlari yordamida bajariladi. Kaft bilan goh jimjiloq, goh katta barmoq tomonga tezlik bilan tebrantirish va silkitish harakatlari bajariladi. Massajchi o'tirgan holatda massaj oluvchining kaftini bilak bo'g'imidan ikki qo'lidan ushlab, ozi tomoniga biroz tortgan holda o'ng va chap tomonga, yuqori va pastga yo'naltirib titratish harakatlarini bajaradi. Kaftlar ichiga olib mushaklarni dumalatish. Bu usul tez bajarilsa, fiziologik ta'siri bilan silkitib-silkitib qo'yish usuliga o'xshaydi. Asta-sekin bajarilsa, mayin uqolashga o'xshab ketadi. Bu usul faqat yelka va son sohalarida qo'llaniladi.

Mahalliy massajning davomiyligi massaj qo'llaniladigan soha massaj turi va massaj maqsadiga bog'liq. Masalan, kaftning katta barmog'i bo'g'imini 2-3 minut massaj qilinsa, tananing orqa qismini 20-25 minut davomida massaj qilinadi.

Mahalliy massaj mukammal bajarilishi bilan umumiy massajdan farq qilinadi. Mahalliy massaj o'tkazilishida barcha massaj usullari ketma-ket (silash, siqish, uqalash, qoqib qo'yish, tebrantirish), qo'llaniladi. Har bir massaj usulining oralig'ida albatta silash usuli o'tkazilishi lozim. Bo'g'implarni massaj qilishda silash usulidan keyin uqalash usuli bajariladi. Harakat mashqlarini bajarishdan oldin, mushaklarning ish faoliyatini oshirish maqsadida, uqalash usullari qo'llanilishi zarur. Mahalliy massaj doimo silash bilan tugatiladi, massaj qilingan qo'l va oyoqlar tortib tebrantirish usuli bilan yakunlanadi. Malakali massajchi massaj oluvchi kishiga moslashtirilgan massaj metodikasini tanlash lozim. Shu bilan birga har bir massaj usulini o'tkazishda umumiy qonunlarga amal qilinadi. Dastlab yuzaki joylashgan to'qimalar, keyin chuqur joylashgan to'qimalar yengil va mayin massaj qilinadi. Muolaja boshlanishida massaj qisqa mudatli bo'linadi. Keyinchalik kuchli va vaqti asta-sekin oshirilib boriladi. Bilakni massaj qilish. Kaft tomondan bilak-kaft usti

bo'g'imidan boshlab massaj qilinadi. Massaj silash, uqalash, yana silash va qoqishdan iborat. Massaj qiluvchi bemor qo'l panjasining tirsak qismini chap qo'li bilan ushlab supinatorlar grupasini ong qo'li bilan tutadi. Massaj qiluvchining bosh barmogi dastlab tirsak suyagi bo'ylab, qolgan barmoqlari esa yozuvchi va bukuvchi muskullar orasidagi pushtalar bo'ylab sirg'anadi. Bosh va qolgan barmoqlar yelkaning tashqi do'ngchasi ostida uchrashadi. Yozuvchi muskuldan so'ng bukuvchi muskullar massaj qilinadi. Massaj qiluvchining bosh barmog'i bilak-kaft ustidan bilak suyagi bo'ylab sirpanadi, qolgan barmoqlari esa tirsak suyagi boylab harakat qiladi, bosh barmoq ichki dongcha oldida qolgan barmoqlar bilan uchrashadi.

Elkani massaj qilish—bikuvchi muskullar sohasini(asosan ikki boshli muskullar), yozuvchi muskullar sohasini (asosan 3boshli muskullar) va deltasimon muskullarni massaj qilishdan iborat dastlab yozuvchi muskullar so'ngra bikuvchi muskullar massaj qilinadi.

Uch boshli muskulni massaj qilish massaj qiluvchining chap qo'li muskulli tirsakka ulanib turgan joyidan ushlagan holatda yuqoriga qarab boradi va bosh barmog'i ikki boshli muskulning tashqi pushtasi bo'ylab, so'ngra deltasimon muskulning ustki qismi bo'ylab silkinadi. Ayni paytda boshqa barmoqlar ikki boshli muskulning ichki pushtasi bo'ylab, so'ngra deltasimon muskul bo'ylab sirpanadi. Barcha barmoqlar qo'ltiqda uchrashadi. Ikki boshli muskulni massaj qilish tirsak bo'g'imini pastidan boshlab qo'ltiqqacha davom etiriladi. Massaj qiluvchining kafti ikki boshli muskul sirtiga jips yopishib turishi kerak massaj qiluvchining bosh barmog'i yelka usti tarnovchisi bo'ylab qo'ltiq tamon silpanadi. Qolgan barmoqlar ikki boshli muskulning ichki pushtasi bo'ylab harakat qilib qo'ltiqda bosh barmoq bilan uchrashadi.



## NARKOZ-SUN'IY BEHUSHLIKNING O'ZIGA HOS JIHATLARI

*Salayeva Shaxnoza Pirnazar qizi*  
*Urganch Abu Ali Ibn Sino nomidagi*  
*jamoat salomatligi texnikumi o'qituvchisi*

**Annotatsiya:** Ushbu maqolada narkoz-sun'iy behushlikning o'ziga hos jihatlari atroflicha muhokama qilingan.

**Kalit so'zlar:** narkoz, behushlik, organizm.

Sun'iy chaqiriladigan behushlik ko'pchilik nazdida ham vahimali tuyuladi. «Narkozdan so'ng uyg'onmay qolsam-chi» deguvchilar ham yo'q emas. Xo'sh, aslida ham narkozning afzalligi nimada? Bemor uchun qanday foydasi bor? Zarari-chi? Bu haqida tibbiyot fanlari nomzodi Shavkat Sobirov ma'lumot beradi.

Bu ayni haqiqat! Zero ba'zilar narkoz ham asosiy muolajaga kiritilgan davo chorasi deb o'ylaydi. To'g'ri, narkoz uchun tegishli preparatlar bor. Ammo ular yurak kasalliklari, bosh og'riqlari yoki suyak xastaliklarini davolamaydi. Shunchaki jarrohlik vaqti bemor organizmini himoya qiladi, xolos.

Umumiy narkoz va mahalliy og'riqsizlantirish usullari haqida eshitgansiz. Xo'sh, ikkisinin farqi nimada? Mutaxassislar, hozirda mazkur usullar baravar qo'llanilishi mumkinligini ta'kidlashsa-da, umumiy narkoz bemorga ham shifokorga ham birdek qulay ekanligini aytishadi. Umumiy narkozda og'riq, noqulaylik va bezovtalik kabilar sezilmaydi. Qolaversa, bemorning hushsizligi shifikor xatti-harakatlari uchun ham qulay. Mahalliy anesteziya esa og'riqsizlantirish ta'siriga ega bo'lsa-da, bemor hushida bo'lib, jarayonni sezib turadi. Muolaja vaqti qaysi usul qo'llanilishi albatta anesteziolog tomonidan hal qilinadi. Bilasiz, jarrohlik rejali, shuningdek shoshilinch tarzda bajarilishi ham mumkin. Albatta, rejali jarrohlikka yo'llanma bo'lganida bemor amaliyotga tayyorlanadi. Qon tahlili, peshob suyuqligi, qon bosimi, yurak qon-tomir faoliyati tekshiriladi. Rejali jarrohlikda bemorga bir kun avval tozalovchi huqna (klizma) qilinadi, engil taom iste'mol qilish buyuriladi. Ertasiga esa amaliyot och qoringa o'tkaziladi. Nega endi to'q qoringa emas, dersiz?! Jarrohlik vaqti turli holatlar yuz berishi mumkin. Bundan tashqari bir kun avval tozalangan organizm amaliyot vaqti kutilmagan vaziyatlar yuzaga kelmasligidan himoyalaydi. Agar shoshilinch jarrohlik bo'lsa, bemor yoshi, xastaligi, jarrohlik vaqti va umumiy ahvolidan kelib chiqib, anesteziolog va shifokorlar tomonidan zarur choralar ko'riladi.

Tibbiyotda narkozning turlari ko'p. Asosiylari esa apparat maskali (ingalyasiya) narkoz, venaga yuboriladigan total anesteziya hamda endotraxeal

narkoz. Apparat maskali narkoz asosan bolalarda qo`llanilib, uzoq vaqt talab etilmaydigan muolajalarda foydalaniladi. Nafas olish yo`liga yo`naltirilgan narkozda kislorod bilan birga anestetiklar ham yuboriladi. Kattalarda esa venaga yuboriladigan total narkoz turi qo`llaniladi. Shuningdek, ingalyasiya usulini ham qo`llash mumkin, biroq bu usulda kattalar organizmini hushsizlantirish qiyin.

Chindan ham agar muolaja vaqti bemor uyg`onib ketsa yoki bir necha soatga mo`ljallangan jarrohlik uzoqqa cho`zilsa, nima bo`ladi? Anesteziolog bu kabi holatlarining hisobini olgan holda amaliyot vaqti narkozni nazorat qiladi. Narkoz preparatlari birvarakayiga emas, bosqichma-bosqich yuboriladi. Chunki amaliyot vaqtida kutilmagan holatlar ham bo`lishi mumkin. Odatda anesteziolog jarrohlik tugashiga 40 daqiqa qolganida narkoz preparatlari yuborishni to`xtatadi. Bu amaliyot jarayonidan kelib chiqib amalga oshiriladi. Bordiyu jarrohlik vaqtida bemor uyg`onib ketsa, qon ketsa yoki amaliyot cho`zilib ketsa, vaziyatdan kelib chiqib, zarur choralar qo`llaniladi.

Organizmga yuborilgan har qanday preparatning nojo`ya ta`siri bo`lishi mumkin. Jumladan, narkozning ham asoratlari yo`q emas. Narkozni boshidan o`tkazganlar bosh aylanishi, og`rishi, ko`ngil behuzur bo`lishi, uyqusirash kabilardan shikoyat qilishadi. Tibbiyotda bu hodisalar narkozdan keyingi holat deyiladi. Ayrimlar narkozdan keyin sochim to`kildi, tirnoqlarim sinuvchan, xotiram pand berib qolayapti, deydi. Ba`zida esa ruhiy holat o`zgarishlarini ham eshitib qolamiz. Aslida esa ruhiyat va xotira buzilishlariga narkozning dahli yo`q. Soch va tirnoqlar ham bundan emas. Kasallik muolajasidan so`ng yuzaga kelgan bo`lishi mumkin, ammo narkozdan bo`lmaydi.

## SANATORIYA, KURORTLARDA DAVOLANISH VA KURORTLARDA ORGANIZMNI SOG'LOMLASHTIRISH

*Yangibova Dilfuza Yangiboyevna*

*Urganch Abu Ali Ibn Sino nomidagi*

*jamoat salomatligi texnikumi*

*“Hamshiralik ishi” kafedrası katta o'qituvchisi*

**Annotatsiya:** Ushbu maqolada sanatoriya va kurortlarda davolanish va kurortlarda organizmni sog'lomlashtirish atroflicha muhokama qilingan.

**Kalit so'zlar:** sanatoriya, kurort, organizm.

Tabiiy shifobaxsh, kishi salomatligini mustahkamlashda keng qo'llaniladigan bu davolash usuli juda ta'sirchan va muhimdir. Bemor organizmining xastalangan a'zolari faoliyatini qayta tiklash uchun tabiiy omillardan keng miqyosda foydalanilishi sanatoriya-kurort davolash usulining asosiy vazifasidir. Bunday vaziyatda bemorning kasallik tashxisi, kasallik – nafas olish tizimi kasalliklari, yurakqon tomir tizimi kasalliklari, bosqichi va darajasi, uning moddiy imkoniyatlar darajasi, davolanish joyi (sanatoriya yoki kurort manzili, uzoq-yaqinligi) muhim ahamiyatga ega bo'ladi.

Kurort – bu iqlim jihatdan doimiy mo'tadil hisoblangan, ta-biiy shifobaxsh vositalarga ega va ularni davo sifatida qo'llashga moslashtirib jihozlangan joylar. Sanatoriya – bemorlar faol dam olishi va davolanishi mumkin bo'lgan, maxsus hayot rejimida olib boriladigan, deyarli barcha fizioterapevtik va tibbiy muolajalarni o'z ichiga olgan, shu- ningdek, iqlim bilan davolash uchun sharoitlar yaratilgan joylar.

Sanatoriyalarda bemorning kun tartibi, faol dam olish vaqti, davolash muolajalar vaqti aniq ajratilgan bo'ladi. Kun tartibiga kiritilgan uyqudan turish, ertalabki gimnastika, nonushta, faol o'yinlar, davolovchi fizioterapevtik muolajalar (davolovchi jismoniy tarbiya massaj, qumli yoki balchiqli muolajalar, ingalyatsiyalar). Tushlik, kunduzgi dam olish (uyqu vaqti), kechki ovqat va tungi uyqu be- morlarga individual ravishda tayinlanadi. Sanatoriya va kurortlarda bemor 14–28 kungacha davolanishi mumkin. Ba'zi sanatoriyalar ixtisoslashtirilgan bo'ladi, masalan, sil (noinfeksiyali bosqichida) yoki umurtqa pog'onasi kasalliklariga moslashtirilgan. Bunday sanatoriyalarda bolalar va kattalar 32–54 va undan ham uzoqroq vaqt davolanishlari mumkin.

Sanatoriya va kurortlar iqlim sharoitlariga va xastalik xusu- siyatlariga qarab ixtisoslashtiriladi. Masalan, nafas olish tizimi kasalliklari, yurak-qon tomir tizimi kasalliklari, hazm qilish a'zolari kasalliklari, asab tizimi kasalliklari teri va allergik



ka- salliklari, buyrak kasalliklari, ginekologik kasalliklariga moslashti- rilgan va jihozlangan sanatoriya va kurortlar mavjud. Ahvoli o'zgaruvchan va keksa bemorlarga mahalliy sanatoriyalarda da- volanish tavsiya etiladi, chunki iqlim o'zgarishi, parhez va yashash sharoitlarining o'zgarishi bemor ahvoliga kuchli ta'sir etishi mum- kin. Og'ir yotgan va yuqumli kasallikka chalingan bemorlar sana- toriyada davolanishi mumkin emas.

Sanatoriya va kurortlarda davolanish, bemor salomatligiga va ruhiyatiga ijobiy ta'sir ko'rsatadi. Bu muassasalarning tabiat qo'ynida joylashgani, tog'lar tagida yoki dengiz-daryo bo'yida, atrofidagi ko'kalamzor va sanatoriyaning ichki shinam jihozlanishi, undagi sportiv va madaniy dasturlar inson ruhiyatini tinchlantiradi, quvontiradi va tezroq davolanishiga yordam beradi. Bemorni sanatoriyaga yuborishdan avval uni yashash joyidagi poliklinika shifokori hamda fizioterapevt va sanatoriya komissiyasi ko'rikdan o'tkazadi. Bemorning umumiy ahvoli, kasallik bosqichi va dara- jasi, unga sanator davoning ko'rsatma va moneliklari inobatga oli- nadi. Komissiya xulosasidan kelib chiqqan holda bemor qaysi sa- natoriyada davolanishi aniqlanadi va yo'llanma beriladi.

Homiladorlikning ikkinchi yarmida, yuqumli kasalliklarda, o'sma kasalliklarida, teri-tanosil kasalliklarida, surunkali kasallik- larning retsediv davrida, qon ketishga moyillikda, yallig'lanish ka- salliklarining o'tkir davrida, sanatoriya va kurortlarda davolanish mumkin emas.

Balneologik kurortlar. Balneologik kurortlar, bu hududida shifobaxsh mineral suvlar va tabiiy buloqlar mavjud bo'lgan, bu suvlardan davolashda foydalanish mumkin bo'lgan joylardir.

Shifobaxsh suvlar oddiy chuchuk suvlardan o'zining kimyoviy tarkibi bilan farq qiladi. Shunigdek, suvning harorati, mazasi va hidi bilan ajralib turadi. Mineral suvlar tarkibida organik moddalar, tuzlar, mineral birikmalar, gazlar mavjud bo'lishi, ba'zida radioaktiv, yoki pH ko'rsatkichi bilan ham ajralib turadi. Lekin bu suvlarning asosiy ko'rsatkichi – minerallar, mikro- elementlar, gazlar va tarkibining ionlashganidir. Bu xususiyatlar inson organizmiga ijobiy ta'sir ko'rsatadi. Balneologik kurortlarda bunday suvlarni ichishda, ingalyatsiyalarda, vanna qilishda, yuvinish, bo'shliq a'zolari yuvish (oshqozon, ichaklar, qin bo'shlig'i, siydik qopi va o't pufagini chayishlar)da qo'llash mumkin. Mineral suvlar tarkibiga ko'ra quyidagi turlarga ajraladi:

Karbonat angidridli mineral suvlar.

Vodorod sulfidli mineral suvlar.

Tuzli (xloridli va natriy, kaliyli) mineral suvlar.

Kremniyli mineral tuzlar.

Rodonli mineral suvlar.

Yodli, bromli va organik moddalarga boy mineral suvlar.

Temir-yod-mishyakli mineral suvlar.

Balchiqli kurortlar. Balchiqli kurortlar, deb shifobaxsh balchiqlarga boy, bemorga yoqadigan iqlimga va balchiq bilan davolashga mos jihozlangan sanatoriya va kurortlarga aytiladi. Dengiz yaqinida tor yo‘laklarga o‘xshash uzun suv havzalari, dengizdan biroz do‘nglik bilan ajratilgan limanlar ham balchiq bilan davolashda qo‘llaniladi. Limanlar ichidagi suvlar dengiznikidan ko‘ra konsentratsiyasi yuqoriroq va tubidagi balchiqning tarkibi o‘zgacharoq bo‘ladi. Balchiqlarning shifobaxsh turlari, ularning inson organizmiga ta’siri va muolajalari «Balchiq bilan davolash» bo‘limida keltirilgan.

Iqlimli kurortlar. Bu kurortlarda asosiy davolovchi vosita bo‘lib iqlim xizmat qiladi. Kurort joylashgan yerning (tayga, dengiz yoki daryo bo‘yida, cho‘lda, o‘rmonli joyda va h.k.) ob-havosi, havoning harorat va namligi, kimyoviy-fizik xossalari, hududning metrologik xususiyatlari katta ahamiyatga ega.

Iqlimning bu ko‘rsatkich va xususiyatlaridan foydalanib davolash – iqlim terapiyasi deb ataladi.

Iqlim bilan davolashning quyidagi usullari mavjud:

Iqlimni qisqa vaqt almashtirish.

O‘zgacha iqlimga ega bo‘lgan, shahardan tashqarida joylashgan sanatoriya va kurortlarda dam olish.

Aeroterapiya – havo bilan davolash.

Gelioterapiya – geliy va havo aralashmasi bilan davolash.

Gidroterapiya – suv bilan davolash.

Nafas a‘zolari kasalliklari, yurak-qon tomir, asab, buyrak va siydik chiqaruv a‘zolari, shuningdek, tayanch-harakat sistemasi kasalliklari va kasallikdan so‘nggi holatlarda iqlim terapiyasi keng qo‘llaniladi.

Cho‘l kurortlari. Cho‘l iqlimi issiq va quruq bo‘ladi. Kunduzi quyosh radiatsiyasining intensivligi yuqori bo‘lganligi uchun havo toza va issiq bo‘ladi. Havoning namligi kam bo‘lishi teri va o‘pkaning faoliyatida, suvning bug‘lanib ketishiga va organizm issiqlikni yo‘qotishiga olib keladi. Periferik qonda issiqlik ta’sirida eritrotsitlar soni ko‘payadi. Teridan va nafas yo‘llarining shilliq pardasidan suvning bug‘lanishi moddalar almashinuvini kuchaytiradi. Bronxlar va o‘pka surunkali kasalliklarida (bronxitlar o‘choqli va bo‘lakli zotiljamda, o‘choqli sil kasalligida), surunkali ekssudativ plevritlarda cho‘l kurortlarida davolanish tavsiya etiladi.

Qon aylanishi buzilishi bilan kechuvchi kasalliklarda, yurak-qon tomir kasalliklarida cho‘l kurortlarida davolanish mamkin emas.

Tog' iqlimli kurortlar. Tog' iqlimida havoning harorati, namligi va kislorod bilan to'yinishi kam bo'ladi. Havo siyrak- lashgan va mussafo, quyosh radiatsiyasi ultrabinafsha nurlarga boy bo'ladi. Tog' iqlimli kurortlar dengiz sathidan qancha balandligiga qarab iqlim xususiyatlari ko'proq yoki kamroq ifodalanagan bo'ladi.

Tog' iqlimli kurortlar quyidagilarga bo'linadi: past tog'li (dengiz sathidan 500–1000 m balandlikda), o'rtacha balandlikdagi tog'li (dengiz sathidan 2000 m balandlikda), baland tog'li (dengiz sathidan 2000 m yuqori balandlikda) kurortlar.

Bunday iqlim organizmga bevosita ta'sir ko'rsatadi, iqlimga o'rganilgan (aklimatizatsiya) sayin nafas birmuncha chuqurlashadi va siyraklashadi. Puls soni kamayadi, qonda eritrotsitlar miqdori ko'payadi, asosiy moddalar va minerallar almashinuvi kuchayadi, uyqu yaxshilanadi.

Baland joylarda bo'lishni hamma kishilar ham, ayniqsa, bemorlar bir xilda ko'tara olmaydilar. Hatto sog'lom odamlarda ham baland joyda «tog' kasalligi» deb ataluvchi kasallik paydo bo'lishi mumkin.

Bronxial astma, o'pka silining ba'zi turlari, suyak bo'g'imlari sili, surunkali bronxit, bronxit asoratlari, pnevmo-skleroz va kamqonlik kasalliklarida tog' iqlimi bilan davolash usulini qo'llash mumkin emas.

Dengiz sohilidagi kurortlar. Dengiz sohilining yumshoq iqlimi organizmga yaxshi ta'sir ko'rsatadi, asabni tinchlantiradi, inson ruhiy holatiga xotirjamlik va osoyishtalik baxsh etadi. Dengiz sohili iqlimi havo haroratining doimiyligi, quyosh radiatsiyasi intensivligi bilan farqlanadi, havo namligi ham yuqori bo'ladi.

Dengiz bo'yi iqlimi ta'sirida nafas a'zolari faoliyati yaxshilanadi, ichki sekretsia bezlarining funksiyasi kuchayadi, qonda eritrotsitlar soni ko'payadi, arterial bosim pasayadi va me'yurlashadi. Organizmda moddalar almashinuvi va gaz almashinuvi yaxshilanadi. Dengiz bo'yi kurortlarida quyidagi kasalliklarni davolash tavsiya etiladi:

Markaziy asab tizimi funksional kasalliklari.

O'pka sili kasalliklari (og'ir va yuqumli turidan tashqari).

Suyak va bo'gimlar kasalliklari (sil ham).

Surunkali bronxitlar va zotiljamlar.

Bolalarda raxit va ekssudativ diatez kasalliklari.

Og'ir kasalliklardan so'nggi holatlar va qattiq ozib darmonsizlanish va b. O'zbekiston kurort va sanatoriyalari -- O'zbekiston Respublikasida tog'lar, daryolar kam, ko'llar va cho'llar ko'p. Ular ichida mineral suvli buloqlar va havzalar, shifobaxsh davolash vositalariga boy bo'lgan kurortlar aholiga tizimli xizmat ko'rsatmoqda.

Chortoq sanatoriyasi – balneologik kurort bo'lib, Namanagan shahridan 25 km, Chortoqsoy daryosi vodiysida, tog'lar yaqinida joylashgan. Iqlimi yumshoq, bu



kurort hududida qishda  $+1 +4^{\circ}\text{C}$ , yozda esa  $+23 +25^{\circ}\text{C}$  iliq, havoning nisbiy namligi 52 %ni tashkil qiladi. Kurort o'zining mineral suvlari bilan (xloridli, yodli, natriy, kaliyli eritmali), shuningdek, zamonaviy fizi- oterapevtik davolash uchun nihoyatda yuqori darajada jihozlan- ganligi bilan mashhur. Zamonaviy fizioterapiya, lazer bilan da- volash, davolovchi jismoniy tarbiya, massaj, psixoterapiyadan foydala- niladi. Yod-bromli vannalar gipotonik, tomir kengaytiruvchi ta'sir ko'rsatadi. Davolash uchun ko'rsatmalar: hazm a'zolari kasalliklari, asab tizimi kasalliklari, tayanch- harakat a'zolari kasalliklari, ginekologik kasalliklar va teri kasalliklarida.

«Chimyon» sanatoriyasi balneologik kurort bo'lib, Farg'ona shahridan 32 km masofada joylashgan, dengiz sathidan 450 m balandlikda, Oltinsoy daryosi vodiysida. Asosiy shifobaxsh omillari bu – vodorod sulfidli mineral suvlar va balchiqli ko'lning balchig'idir. Vodorod sulfidli van- nalar, chayishlar va boshqa maqsadda foydalaniladi. Sulfidli suvlar odam organizmiga teri, shilliq pardalar va nafas yo'llari orqali ijobiy ta'sir etadi va sog'lomlashtiradi. Davolash uchun ko'rsatmalar: qon aylanish tizimi kasalliklari, asab tizimi kasalliklari, ginekologik va urologik kasalliklar.

«Kosonsoy» sanatoriyasi – Namangan shahridan 30 km ma- sofada joylashgan bo'lib, iqlimi qishda  $0^{\circ}-3^{\circ}\text{C}$  gacha, yozda esa  $+26^{\circ} - 28^{\circ}\text{C}$  gacha iliq bo'ladi. Davolash kompleksida davo vosita sifatida iqlim bilan davolash, balchiq bilan davolash, gal- vanoterapiya, fizioterapiya, suv bilan davolash, massaj va davolovchi jismoniy tarbiya, parhez va mineral ichimlik suvlar tavsiya etiladi.

«Oqtosh» sanatoriyasi – Toshkent shahridan 65 km maso- fada va dengiz sathidan 1140 m balandlikda joylashgan. Davo- lash omili mussaffo tog' havosi, tog' daryolaridan kelayotgan tog' suvlari juda shifobaxsh xususiyatga ega. Nospetsifik nafas a'zolari kasalliklarida davolanish uchun tavsiya etiladi.

«Chinobod» sanatoriyasi balneologik balchiqli kurort bo' lib, Toshkent shahrida, dengiz sathidan 470 m balandlikda joy- lashgan.

Asosiy tibbiy davo omili Toshkent artezian hovuzining suvlari ( $+5^{\circ}\text{C}$ ), xloridli – gidrokarbonatli – natriyli, ichimlik va tashqi foydalanish uchun (vannalar, chayishlar) qo'llaniladigan suvlar. Bundan tashqari fizioterapevtik muolajalar, massaj, davolovchi jismoniy tarbiya, parhez, balchiqli applikatsiyalar qo'llaniladi. Davo- lash uchun ko'rsatmalar: hazm tizimi a'zolari kasalliklari, ginekologik kasalliklar, teri qoplami kasalliklari, asab tizimi kasalliklari, nafas a'zolari surunkali kasalliklari remissiyasi davrida.

Shuningdek, Toshkent shahrida va Toshkent viloyatida da- volash- sog'lomlashtirish komplekslari va sanatoriyalari juda ko'p, ulardan: «Botanika» sanatoriyasi – Toshkent shahridan 30 km masofada, «Umid gulshani» sanatoriyasi Toshkent shahridan 18 km masofada, «Bo'ston» sanatoriyasi – Toshkentdan 30 km

masofada Chirchiq shahrida, «Havotogʻ» sanatoriyasi Sirdaryo viloyatida, «Sitorai Mohi Xossa» – Buxoro shahrining sharqiy qis- mida, «Abu Ali ibn Sino» sanatoriyasi – Samarqand shahridan 50 km masofada, «Zomin» sanatoriyasi – Jizzax viloyatida, «Qashqadaryo sohili» sanoriyasi Qarshi shahrida, «Miroqi» sanatoriyasi Qashqadaryo daryosi vohasida, Shahrisabz shahridan 20 km masofada, «Marhamat» sanatoriyasi – Andijon shahridan 35 km masofada joylashgan.

## MULK IJARASI SHARTNOMASIGA OID NIZOLARNING SUDLARDA KO`RILISHI TARTIBI QANDAY?

*G'afurov Nodirjon Nazrullayevich*

*Fuqarolik ishlari bo'yicha Urganch tumanlararo sudi sudyasi*

**Annotatsiya:** Ushbu maqolada fuqarolik sudlarida mulk ijarasiga oid nizolarni ko'rib chiqish tartibiga oid normalar tahlil qilingan.

**Kalit so'zlar:** mulk, shartnoma, ijara, nizo.

Mustaqil va xolis sudni talab qilish har bir shaxsning huquqidir. Bu huquq Inson huquqlari umumjahon deklarasiyasining 10-moddasida va O'zbekiston Respublikasi qo'shilgan boshqa halqaro huquq hujjatlarida ham mustahkamlab qo'yilgan. Hozirda respublikamizda mulkni boshqarishning o'ziga xos usullaridan biri bo'lgan ijara munosabatlarini keng yo'lga qo'yish masalasiga katta e'tibor qaratilmoqda. Bo'sh turgan bino yoki inshootni ijaraga olish kichik biznes vakillari va tadbirkorlar uchun eng maqbul yo'l hisoblanmoqda. Tabiiyki, bu jarayonda mulkni ijaraga olish yoki berishning yo'l-yo'riqlari haqida to'liq ma'lumotlarga ega bo'lish muhim omil sanaladi. Prezidentimizning 2018 yil 25 maydagi "Nizolarning oldini olishga qaratilgan institut sifatida notariat tizimini yanada takomillashtirish chora-tadbirlari to'g'risida"gi qaroriga asosan 2019 yil 1 yanvardan boshlab ijara shartnomalarini davlat soliq xizmati organlarida majburiy hisobga qo'yish tartibini o'rnatish orqali ko'chmas mulkni ijaraga berish va tekin foydalanish shartnomalarini majburiy notarial tasdiqlash bo'yicha talab bekor qilindi. Davlat soliq qo'mitasi tomonidan esa "Ko'chmas mulk ijara shartnomalarini davlat soliq xizmati organlarida majburiy hisobga qo'yish tartibi to'g'risida"gi nizom qabul qilindi va Adliya vazirligida 2018 yil 11 oktyabrda 3077-son bilan ro'yxatga olindi. Unga asosan, davlat soliq qo'mitasi tomonidan "Ijara shartnomalarini hisobga olish" interaktiv xizmati va dasturiy mahsuli ishlab chiqildi.

Endilikda ko'chmas mulkni ijaraga bermoqchi bo'lgan yuridik va jismoniy shaxslar o'ziga tegishli bo'lgan turar yoki noturar mulkini ijaraga berishda ikki tomonlama ijara shartnoma tuzishi va shartnomani 10 kun ichida soliq organlarida hisobga qo'yishi shart. Ko'chmas mulk ijara shartnomasi shartnomada belgilangan muddat tugaganidan keyin bekor bo'ladi. Barchamizga ma'lumki, iqtisodiy nizolarning kelib chiqishiga bir nechta omillar ya'ni, shartnomada taraflarning o'zaro huquq va majburiyatlarining buzilishi, ijara to'lovini vaqtida to'lamaslik, bajarish muddatining buzilishi kabilar sabab bo'lmoqda. Iqtisodiy sudlarda ko'riladigan ishlarning asosiy qismini yuridik shaxslar, tadbirkorlik faoliyatini amalga oshirayotgan va yakka tartibdagi tadbirkor va boshqa huquqiy munosabatlardan kelib chiqadigan nizolarga doir ishlar tashkil qiladi.

Bunday nizolar toifasiga mahsulot etkazib berish, oldi-sotdi, pudrat, kredit va hokazolar doirasida tuzilgan shartnomalar yuzasidan kelib chiqadigan nizolarni kiritish mumkin. Xo'jalik prosessual kodeksining 24-moddasi, birinchi qismining 4-



bandiga ko`ra, majburiyatlar bajarilmaganligi yoki tegishli darajada bajarilmaganligi to`g`risidagi nizolar xo`jalik sudi tomonidan hal etiladi.

Fuqarolik kodeksining 535-moddasiga ko`ra, mulk ijarasi shartnomasi bo`yicha ijaraga beruvchi ijaraga oluvchiga haq evaziga mol-mulkni vaqtincha egalik qilish va foydalanish yoki foydalanish uchun topshirish majburiyatini oladi.

Demak, ijaraga oluvchi mol-mulkdan foydalanganligi uchun ijara haqini to`lashi lozim. FK 544-moddasining birinchi qismida ijaraga oluvchi mol-mulkdan foydalanganlik uchun haqni o`z vaqtida to`lab turishi shartligi belgilangan.

Qonun hujjatlarida nazarda tutilgan hollarda iqtisodiy sudga prokuror, davlat organlari va boshqa shaxslar ham murojaat qilishga haqli. Taraflar o`rtasida tuzilgan shartnomada yoki qonunchilikda da`vo arizasi bilan sudga murojaat qilishdan oldin, nizoni sudgacha hal qilish shartligidan iborat bo`lgan qoida belgilanishi mumkin. Jumladan, tadbirkorlik sub`ektlari o`zaro shartnoma tuzishda erkindirlar va shartnomada qonunga zid bo`lmagan qoidalarni mustaqil ravishda va o`z xohishlariga ko`ra belgilaydilar.

Sudga murojaat qilinayotganda da`vo talabi nimadan iborat bo`lsa, ta`minlash chorasi ham shu talabga aloqador bo`lishi lozim. Masalan, qarzni undirish to`g`risida sudga murojaat qilinganda, javobgarning mol-mulki va pul mablag`larini qarz summasiga mutanosib bo`lgan qismini xatlab qo`yishdan iborat bo`lishi chorasi so`rashi mumkin. Shuningdek, nizo mulkni talab qilib olish to`g`risida bo`lsa, javobgar ushbu mulkni begonalashtirishi yoki yo`q qilib yuborishini oldini olishga qaratilgan ta`minlash chorasi qo`llaniladi.

Da`vogar nafaqat da`vo arizasi taqdim etish bilan bir vaqtda, balki hal qiluv qarori qabul qilingunga qadar ham da`voni ta`minlash chorasini qo`llashni so`rashi mumkin. Undan tashqari, agar hal qiluv qarori qabul qilingan bo`lib, da`vo talabi qanoatlantirilgan bo`lsa, da`vogar da`voni ta`minlashni emas, balki ushbu hal qiluv qarorining ijrosini ta`minlashni so`rab sudga murojaat qilishga haqli.

Ayrim holatlarda bitta da`vo arizasida ikki yoki undan ortiq da`vo talablarini ham ko`rsatish mumkin. Ular o`zaro bog`liq bo`lib, ba`zilari iqtisodiy sudga, boshqalari esa fuqarolik ishlari bo`yicha sudga ko`riladi. Birlashgan Millatlar Tashkiloti Bosh Assambleyasining 1985 yil 29 noyabrdagi rezolyusiyasi bilan ma`qullangan "Sud organlari mustaqilligining asosiy prinsiplari" birinchi bo`limining 2-bandida yozilishicha, sud organlari o`zlariga berilgan ishlarni haqiqat asosida va qonunga rioya qilgan holda, kim tomonidan va qanday asoslarga ko`ra bo`lmasin, bevosita yoki bilvosita har qanday cheklovlar, g`ayriqonuniy ta`sirlar, mayl, tazyiq, tahdid yoki aralashuvlarsiz xolislik bilan hal qiladilar.

## YANGI ZAMON IQTISODIYOTINI TAKOMILLASHISH YO'LIDA SUN'IY INTELLEKTNING TUTGAN ROLI VA AHAMIYATI

*Ikromova Madina, Xudoyarov Davron  
Usmonov Jaloliddin, Eshtemirov Suxrob  
QARMII 4-bosqich talabalari*

**Annotatsiya.** Maqolada sun'iy intellektning iqtisodiyotni takomillashtirishdagi ahamiyati va vazifasi o'rganilgan. Jumladan, moliyaviy texnologiyalarning buxgalteriya sohasiga tadbiiq etishga ta'sir qiluvchi muammolar va ularning yechimi bilan bog'liq masalalar o'rganilgan.

**Kalit so'zlar:** sun'iy intellekt, yangi zamon iqtisodiyoti, innovatsiyalar, FINTECH kompaniyalari, moliyaviy texnologiyalar.

**Аннотация.** В статье исследовано значение и роль искусственного интеллекта в совершенствовании экономики. В частности, рассмотрены проблемы, связанные с применением финансовых технологий в области бухгалтерии, и рассмотрены решения проблем, влияющих на это применение.

**Ключевые слова:** Искусственный интеллект, современная экономика, инновации, компании FINTECH, финансовые технологии.

**Abstract.** In the article, the importance and role of artificial intelligence in advancing the economy have been explored. Specifically, issues related to applying financial technologies to the field of accounting and the solutions to problems that impact this application have been discussed.

**Keywords:** Artificial intelligence, the modern economy, innovations, FINTECH companies, financial technologies.

Kirish. Keyingi yillar mobaynida xalqaro standartlarga to'la to'kis javob beruvchi buxgalteriya hisobi tizimini yaratish borasida ko'pgina islohotlar olib borilmoqda. Buxgalteriya hisobidan foydalanuvchilar doirasi ancha kengayib borayotganligi integratsiya jarayonlari chuqurlashtirilayotganligi, qo'shma korxonalar barpo etilayotganligi, jahon moliya bozoriga chiqilayotganligi, sarmoyador, ishchi kuchi va valyutaning ayrim mamlakatlar o'rtasida erkin harakatlanishi zarurligi buxgalteriya hisobi tizimini jahon standartlari asosida zamonaviy innovatsion texnologiyalardan unumli foydalanishni taqozo etadi. Fintech (moliyaviy)-bu moliyaviy muassasalar va kompanoyalarga biznesning moliyaviy jihatlarini boshqarishga ko'maklashadigan texnologiyalar hisoblanadi. Ular sirasiga: dasturiy ta'minot, ilovalar, jarayonlar va biznes modellar kiradi. Shuningdek, Fintexnologiyalar tech tushunchasini banklarga bank-moliya bozoridagi zamonaviy

raqobatchi tarmoq sifatida ko'rish mumkin. Sun'iy intellekt hozirgi paytda odamlar tomonidan amalga oshirilayotgan qarorlarni qabul qilish vazifalarini tobora ko'proq o'z zimmasiga olayotganligi sababli, sun'iy intellekt yanada tubdan o'zgarishlarga imkon beradi. Bunday misol, soliqni maksimal darajada samaradorligini oshirish uchun guruhni global tuzish uchun sun'iy intellektdan foydalanishi mumkin. Tadqiqotchi olim Paulo Xorxe Ribeyroning ta'kidlashicha: Sun'iy intellekt shuningdek, buxgalteriya bo'limlarida, xususan, buxgalteriya hisobi, moliyaviy hisobot va auditda sezilarli o'zgarishlar kiritmoqda. AI texnologiyalari ma'lumotlarni kiritish kabi takrorlanuvchi vazifalarni avtomatlashtirishi mumkin, bu esa buxgalteriya mutaxassislariga ko'proq strategik tashabbuslarga e'tibor qaratish imkonini beradi. Bu sohadagi muhim misol, buxgalteriya hisobini yuritish imkoniyatlarini yaxshilash uchun AI texnologiyalarini joriy etgan bulutga asoslangan buxgalteriya dasturiy ta'minoti kompaniyasiga tegishli. Ular buxgalteriya hisobi bilan bog'liq ko'plab takrorlanuvchi vazifalarni, masalan, ma'lumotlarni kiritish va toifalarga ajratishni avtomatlashtirish uchun mashinani o'rganish algoritmlaridan foydalanadilar. Bu buxgalteriya hisobi uchun zarur bo'lgan vaqt va kuchni sezilarli darajada qisqartirdi, buxgalteriya mutaxassislariga ko'proq strategik tashabbuslarga e'tibor qaratish imkonini berdi. Moliyaviy hisobotda AI texnologiyalari odamlarga ko'rinmaydigan naqsh va tendentsiyalarni aniqlash uchun katta hajmdagi ma'lumotlarni tahlil qilishi mumkin. Bu buxgalteriya hisobi bo'yicha mutaxassislarga moliyaviy ko'rsatkichlarni yaxshilash mumkin bo'lgan sohalarni aniqlashga yordam beradi, bu esa ko'proq xabardor qarorlar qabul qilishga olib keladi. O'zbekiston Respublikasi Prezidentining 2023-yil 11-sentabrdagi "O'zbekiston — 2030" strategiyasi to'g'risida"gi PF-158-son Farmoni, O'zbekiston Respublikasi Prezidentining 2022-yil 2-dekabrdagi "Sun'iy intellekt texnologiyalarini jadal joriy etish uchun shart-sharoitlar yaratish chora-tadbirlari to'g'risida"gi PQ-4996-son Qarori va boshqa me'yoriy-huquqiy hujjatlarda belgilangan vazifalarni amalga oshirish sun'iy intellektning buxgalteriya hisobi va audit hamda moliya sohalariga tatbiq etgan holda takomillashtirishga xizmat qiladi. Tahlil va natijalari: "Raqqamli O'zbekiston — 2030" Strategiyasiga muvofiq hamda sun'iy intellekt texnologiyalarini jadal joriy etish va ularni mamlakatimizda keng qo'llash, raqqamli ma'lumotlardan foydalanish imkoniyatini va ularning yuqori sifatini ta'minlash, ushbu sohada malakali kadrlar tayyorlash uchun qulay shart-sharoitlar yaratish maqsadida 2021-2022-yillarda sun'iy intellekt texnologiyalarini o'rganish va joriy etish bo'yicha chora-tadbirlar dasturiga muvofiq:

- sun'iy intellektni qo'llashning asosiy yo'nalishlari va tamoyillarini, shuningdek, yaqqin va uzoq istiqbolda ushbu sohani kompleks shakllantirish uchun



shart-sharoitlarni belgilovchi Sun'iy intellektni rivojlantirish strategiyasini ishlab chiqish;

- iqtisodiyot tarmoqlari va ijtimoiy sohada, davlat boshqaruvi tizimida sun'iy intellekt texnologiyalarini ishlab chiqish va ulardan foydalanishda yagona talablar, javobgarlik, xavfsizlik va shaffoflikni belgilovchi normativ-huquqiy bazani ishlab chiqish;

- aholi manfaatlarini yo'lida davlat xizmatlari ko'rsatish sifatini yaxshilash, shuningdek, ma'lumotlarni qayta ishlashda davlat organlarining samaradorligini oshirish uchun sun'iy intellekt texnologiyalaridan keng foydalanish;

- foydali texnologik yechimlarni ishlab chiqish bo'yicha fundamental va amaliy ilmiy tadqiqotlarni o'tkazish va ularni keyinchalik tijoratlashtirishni rag'batlantiruvchi sun'iy intellekt sohasida innovatsion ishlanmalarning mahalliy ekotizimini yaratish;

- sun'iy intellekt texnologiyalarini qo'llovchi dasturiy ta'minot ishlab chiquvchilariga raqamli ma'lumotlardan foydalanish uchun sharoit yaratish, shuningdek, davlat organlari va tashkilotlarining tegishli ma'lumotlarini tezkor raqamlashtirishni ta'minlash;

- sun'iy intellekt sohasidagi ilmiy ishlar va ishlanmalarning investitsion jozibadorligini shakllantirish, shu jumladan tovarlarning (ish va xizmatlarning) ichki va tashqi bozorlarda raqobatbardoshligini oshirish;

- mahalliy korxonalar va mutaxassislarining sun'iy intellekt sohasidagi axborot resurslari va bilimlardan foydalanish imkoniyatini ta'minlash, shuningdek, zarur ta'lim muhitini rivojlantirish;

- qo'shma xalqaro tadqiqot faoliyatini amalga oshirish, kadrlar tayyorlash va ularning malakasini oshirish, respublikamizning nufuzli reytinglar va indekslarda pozitsiyasini yaxshilash maqsadida sun'iy intellekt va uni qo'llash texnologiyalari sohasida xalqaro hamkorlikni rivojlantirish; Shuningdek, dasturiy mahsulotlar va axborot texnologiyalari texnologik parki rezidentlarini jalb qilgan holda Sun'iy intellekt texnologiyalarini joriy etish bo'yicha 2021-2022- yillarda amalga oshiriladigan tajriba-sinov loyihalar ro'yxatiga muvofiq:

- qishloq xo'jaligi sohasida: erni masofadan zondlash ma'lumotlari asosida tuproq va qishloq xo'jaligi ekinlari holatini, shuningdek, qishloq xo'jaligi texnikasi, shu jumladan kombaynlar ishini monitoring qilish jarayonida sun'iy intellekt texnologiyalarini qo'llash;

- bank sohasida: tijorat banklari faoliyatini monitoring qilish samaradorligini oshirish va ular tomonidan tartibga solish talablari (SubTech va RegTech) bajarilishini soddalashtirish, shuningdek, bank xizmatlari ko'rsatish sifatini tahlil

qilish, foydalanuvchilarni masofadan biometrik identifikatsiyalash (Face-ID) va kredit tavakkalchiliklarini baholash uchun sun'iy intellekt texnologiyalarini qo'llash;

- moliya sohasida: budjet xarajatlari, pensiya, ijtimoiy va sug'urta to'lovlari, shuningdek, nafaqa to'lovlarini tahlil qilish va samaradorligini oshirish uchun sun'iy intellekt texnologiyalarini qo'llash;

- soliq sohasida: yuridik shaxslarning soliq tushumlarini tahlil qilish, soliq to'lovlaridagi tafovutlarni aniqlashda sun'iy intellekt texnologiyalarini qo'llash masalalariga Hukumat darajasida alohida e'tibor qaratilgan.

Raqamli texnologiyalar vazirligi ma'lumotlariga qaraganda, bugungi kunda 23 ta bank, 5 ta yirik davlat tashkiloti ushbu tizimdan doimiy foydalanmoqda, ro'yxatdan o'tganlar soni esa 2,5 millionga yetdi. MyID birinchi navbatda shaxsni biometrik identifikatsiyalash imkonini beradi va natijada jarayonga ketadigan vaqtni 1 soniyaga tushiradi, hujjatlarni tekshirish butkul avtomatlashadi. Yana bir o'ziga xos loyiha – qishloq xo'jaligi yerlari va ekinlari monitoringi loyihasi doirasida kosmosdan va dronlar bilan olingan suratlar, real vaqt rejimida to'planadigan ma'lumotlar asosida dalalar sun'iy intellekt yordamida monitoring qilinib, ularning geoaxborot tizimi yaratildi. Biroq kadrlar muammosi hamon ushbu yo'nalishdagi eng muhim masaladir. 2022/2023 o'quv yilidan "Sun'iy intellekt" yo'nalishida kadrlar tayyorlash bo'yicha jami 6 ta oliy ta'lim muassasalarida 245 ta kvota ajratildi. Shuningdek, alohida "Raqamli texnologiyalar va sun'iy intellekt" doktorantura yo'nalishi ochilganini qayd etish lozim.

Darxaqiqat, mutaxassislar 2030 yilga qadar sun'iy intellekt texnologiyasi bilan 800 millionga yaqin ish o'rinlari almashtirilishini taxmin qilishmoqda. Dastlab, sun'iy intellekt texnologiyasi va ish joyidagi avtomatizatsiya nafaqat pushti va ko'k rangli ishchilarga ta'sir qilgandek edi. Ushbu texnologiya rivojlanib, kuchliroq bo'lib borayotganligi sababli, professional, shu jumladan buxgalterlar, kelajakda o'zlarining martabalari uchun nima bo'lishini va agar sun'iy intellekt o'zlarining ishlarini eskirgan deb hisoblasa, tashvishlana boshladilar. AI texnologiyasi allaqachon soliqni tayyorlash, ish haqi va tekshirishlar kabi ko'plab buxgalteriya funktsiyalarini bajarishga qodir. Xero, Intuit va Sage kabi ko'plab etakchi buxgalteriya dasturlari provayderlari o'zlarining dasturiy ta'minotlariga sun'iy intellect texnologiyalarini kiritdilar, masalan, banklarni solishtirish, hisob-kitoblarni turkumlash, risklarni baholash va audit jarayonlari, masalan, xarajatlarni taqdim etish va hisob- kitoblarni to'lash shular jumlasidandir. Hozirgi kunda buxgalteriya hisobi ishlarini tashkil qilishga qo'yilgan eng asosiy talab — bu uning kam xarajatli va sodda bo'lishligidir. Korxonada hisob ishlari ana shunday tashkil etilgandagina, buxgalteriya hisobi yuqori samaraga hamda yaxshi natijalarga erishishi mumkin. Buning uchun esa, eng avvalo, har bir korxonaning o'ziga xos tarmoq xususiyatlarini va boshqa jihatlarini chuqur

o'rganish lozim. Har bir korxonada tashkil etilgan buxgalteriya hisobi xo'jalik faoliyati jarayonida sodir bo'layotgan xo'jalik muomalalarini uzluksiz kuzatish, kuzatish natijalarini son ko'rsatkichlarida ifodalash, keyin ularni yoppasiga maxsus hujjatlarda aks ettirishni ta'minlash lozim. Shu bilan birgalikda korxonada biznes-rejasini va kelgusidagi strategik dasturlarini tuzishda kerakli ma'lumotlar bilan ta'minlashi hamda ularning bajarilishi ustidan amaliy ravishda nazorat olib borishi kerak.

**Xulosa:** Hozirgi kunda buxgalteriya sohasida sun'iy intellektning ahamiyati kundankunga ortib bormoqda va buni yanada rivojlantirish va uning rivojlanishi uchun harakat qilishimiz juda ham muhim vazifalarimizdan biridir. Chunki, ushbu globallashtirish zamonida 'sun'iy ong' yetib bormagan sohaning o'zi qolmadi. Shu jumladan, buxgalteriya hisobining zamonaviy avtomatlashtirilgan dasturiy ta'minotlarini amaliyotga keng joriy qilinishi moliyaviy texnologiyalar kompaniyalarining ham moliyaviy bozorlardagi raqobatbardoshligini oshirishga xizmat qiladi.

#### Foydalanilgan adabiyotlar:

1. O'zbekiston Respublikasi Prezidentining 2023-yil 11-sentabrdagi "O'zbekiston — 2030" strategiyasi to'g'risida"gi PF-158-son Farmoni.
2. O'zbekiston Respublikasi Prezidentining 2022-yil 2-dekabrdagi "Sun'iy intellekt texnologiyalarini jadal joriy etish uchun shart-sharoitlar yaratish chora-tadbirlari to'g'risida"gi PQ-4996-son Qarori. "RAQOBATBARDOSH KADRLAR TAYYORLASHDA FAN – TA'LIM – ISHLAB CHIQRISH INTEGRATSIYASINI TAKOMILLASHTIRISH ISTIQBOLLARI " MAVZUSIDAGI XALQARO ILMIIY-AMALIY KONFERENSIYA 2023-yil 22-noyabr 799
3. D.R. O'ng'arov, S.Sh. Eraliyeva. Sun'iy intellektning bugungi kundagi ahamiyati. Science And Innovation International Scientific Journal Volume 1 ISSUE 8 UIF-2022: 8.2 | ISSN: 2181-3337
4. O.X. Otaqulov, G.A. Pulatova, G. G.Pulatov. Sun'iy intellekt va uning insoniyat faoliyatida tutgan o'rni. SCIENTIFIC PROGRESS VOLUME 2 | ISSUE 8 | 2021 ISSN: 2181-1601
5. <https://kun.uz/uz/news/2023/10/26/ozbekistonda-suniy-intellektning-kelajagi-qanday-engsonggi-trendlar-va-voqealarga-nazar>
6. Paulo Jorge Ribeiro. The Impact of Artificial Intelligence on Finance and Accounting Departments. <https://www.linkedin.com/pulse/impact-artificial-intelligence-financeaccounting-paulo-jorge-ribeiro>.



UDK 631.6; 626.8

## THE IMPORTANCE OF SEEDLING CULTIVATION AND THE DEVICE FOR PREPARING POTS FROM BIOHUMUS IN SEEDLING CULTIVATION

*D.Sh.Chuyanov*

*Karshi Institute of Engineering Economics, Professor*

*S.S.Orziyev*

*A doctoral student at the Institute of Natural Resources*

*Management of MTU "TIAME" Bukhara.*

*E-mail: [sorziyev891@gmail.com](mailto:sorziyev891@gmail.com)*

*Phone number:*

*Sardor S. Orziyev: +998906463981*

**Abstract:** In the article, today's demand in the food industry in the world, the work and normative documents carried out for the development of the food industry in our Republic, the importance of cultivation through seedlings in increasing the productivity of kaleyard crops and vegetables, the role of biohumus and peat pots in the cultivation of seedlings, and biohumus (organic fertilizer) is given information about the production line.

**Key words:** Soil fertility, machinery, electricity, root system, oxygen, greenhouses, vegetable and cash crops, homesteaders, wood shavings, food products, peat, organic fertilizer, ingredients, yield, decomposition, nutrients.

**Introduction.** In the agriculture of Uzbekistan, about 60% of kaleyard crops and vegetable crops are grown from seedlings. In our sunny country, it is possible to harvest 2-3 times a year from fruits and vegetables. This is achieved due to cultivation from seedlings and effective use of protected land structures.

The decision of the President of the Republic of Uzbekistan "On measures for the further development of horticulture and greenhouses in the Republic of Uzbekistan" dated March 20, 2019 No. PD-4246 established the tasks of production of fruit and vegetable products in the off-season in our republic, increasing the volume of exports, and training high-level competitive personnel in the field. In order to provide the population with cheap, high-quality food products, and to increase production, it is urgent to use modern methods of growing kaleyard crops and vegetable seedlings in greenhouses in the Republic [1].

**Materials and methods of research.** Increase and protection of soil fertility. Improving the system of agroservices based on science and innovation. Supplying

raw materials to agro-industrial enterprises and increasing production volume by 1.5 times. Development of agrolistics centers and increasing the number of modern laboratories. Implementation of the national program on seed and seedling cultivation.

Establishing an international agricultural university together with prestigious international scientific centers and higher education institutions. A number of issues such as deepening the integration of science and practice in the agricultural sector have been identified.

In kaleyard and vegetable farming, the growth and development of plants grown from seedlings is observed in comparison with the same plants grown without seedlings. This promotion leads to faster ripening of the plant, better prices of the product in the market and higher economic efficiency. For this reason, many of our farmers know the benefits of growing rice and vegetable crops from seedlings and growing early crops in open fields and greenhouses. But there is a lack of knowledge and experience in the preparation of rice and vegetable seedlings for some farmers and homesteaders [2].

Implementation of the process of growing seedlings in greenhouses with the help of fully scientifically based mechanisms is one of the urgent problems of the industry today [ 3, 4 ].

In the cultivation of seedlings, plastic and polyethylene bags are widely used to grow seedlings with fertilizers. The high price of polyethylene products increases the cost of planting seedlings, which in turn leads to an increase in the price of food products ( Fig.1 ).



a)

a - A pot designed by a peat pot production line.



b)

b - The process of growing seedlings in peat pots developed by the production line of peat pots

**Fig.1 Peat pots in seedling cultivation**

The equipment and structures for the preparation of seedlings used in the cultivation of seedlings carry out different technological processes depending on the shape and size of the preparation seedlings and the type of product used for the preparation of seedlings. Semi-mechanized and mechanized types of existing equipment for the preparation of seedlings are widespread [ 5, 6 ].

The sequence of operation of the main parts of the plant for mechanized seedling production is automated, powered by 2- or 3-phase electricity. Today, 80% of the seedlings of vegetables and pulse crops grown in agriculture are grown in different district greenhouses and delivered to pre-prepared fields and greenhouses. The size and shape of the pots formed by these devices are made depending on the type of seedling [ 7 ].

The line for the production of peat pots for planting seedlings manufactured by the Chinese enterprise "Liming Heavy Industry" (Fig.2).



**Fig.2 Production line of peat pots**

This equipment allows you to make pots of different shapes and sizes. This modern production line has a production capacity of 4,000 pieces of peat moss per hour. the line is automatically adapted to work with 380 V electric current, and 3 workers are needed to provide service and load raw materials into the hopper, as well as to control the quality of the manufactured product [ 8, 10 ].

**Results and discussion.** Peat beds are designed for growing various seedlings (tomatoes, cucumbers, etc.), as well as all types of flower crops. They are hollow



products, the walls of which are made of a mixture of wood shavings or peat moss. Since the seedlings are planted directly in the soil, the cost of fertilization is significantly reduced (the walls themselves are fertilizer) and the yield increases [ 9 ].

Growing seedlings in peat beds has a number of advantages:

1. Due to the porous walls of the container, the root system is well supplied with oxygen and water.

2. Once planted in the ground, the roots grow freely through the flexible and soft walls of the pot without resistance.

3. The base of the pot is strong enough to support the load of soil and seedlings.

4. The peat moss falls to the ground and gradually decomposes and becomes a natural fertilizer for the plant, which provides its nutrition and improves the growth rate.

Peat mulches are made from completely natural ingredients, they do not harm the seedlings, the soil, and do not poison the crop [ 11 ].

**Conclusion.** Through the technological process described above, biohumus (organic fertilizer) for growing seedlings can be used to reduce the consumption of labor by preparing seedlings that completely decompose in the soil and mechanizing the preparation of seedlings.

#### List used literature

1. Decision PQ-4246 of March 20, 2019 "On measures to further develop horticulture and greenhouses in the Republic of Uzbekistan".
2. S.A. Yunusov, Z.T. Abdiev 100 kitob to'plami issiqxonalarda sabzavot ko'chatchiligi 34-kitob, 7-8-betlar.
3. N.Sh. Imomova, S.S. Orziyev, K.I Ruzikulov. High voltage impulse to organic waste anaerobic treatment device with current supply // **Neo Science Peer Reviewed Journal Volume 4, Dec. 2022 ISSN (E): 2949-7701/www.neojournals.com**
4. Orziyev.S.S, Amrulloev T. O, Khusenov U. F, Khalimov T. A, Imomov Sh. J. Laboratory experiments on the use of basalt and biohumus packaging in seedling cultivation **/(Bukhara, 26-27 april 2022y) / @tiamebf.uz**
5. S.S. Orziyev , A A Juraev, A Tukhtakuziyev, Kh Kh Olimov, Sh S Ostonov. Creating energy and resource saving longitudinal pawls forming device between rows // IOP Conference Series: Earth and Environmental Science / April 8, 2022
6. S.S. Orziyev , Sh J Imomov, Amrulloev T.O, Husenov O'.F Efficiency of using biogome in cultivation of greenhouse plants // Web of scientific research journal / ISSN: 2776-0979, Volume 3, Issue 3, Mar., 2022

7. S.S. Orziyev, Kh Kh Olimov, A N Juraev, Sh J Imomov, T O Amrulloev  
Application of energy and resource engineering software in cotton fields // IOP  
Conference Series: Earth and Environmental Science /AEGIS 2021
8. Salimov O U, Imomov Sh J, Shodiyev E B, Juraev T Kh and Sabirov K N 2021  
Physical-mechanical properties of organic waste reduced to bioreactor IOP  
Conference Series: Earth and Environmental Science 868 012088
9. Usmanov K E, Imomova N Sh, Imomov Sh J, Nuritov I R and Tagaev V I 2021  
Analysis of laboratory results in anaerobic processing in poultry dung reduction  
regime IOP Conference Series: Earth and Environmental Science 868 012049
10. <http://www.china-bridge.ru/catalog/oborudovanie-dlya-proizvodstva-torfyanx-gorshkov/>
11. <https://ar.culture.ru/ru/subject/stanok-dlya-pikirovaniya-rassady>

УЎК 631.316.4

## ҒЎЗА МАЙДОНЛАРИДА ЁГИНГАРЧИЛИКДАН СЎНГ ҲОСИЛ БЎЛАДИГАН ҚАТҚАЛОҚНИ ТАКОМИЛЛАШГАН ҚАТҚАЛОҚ ЮМШАТГИЧ ҚУРИЛМАСИНИ ҚЎЛЛАШ ОРҚАЛИ ЮМШАТИШ

*Жўраев Аслиддин Насриддин ўғли*

(Email: [asliddinj688@gmail.com](mailto:asliddinj688@gmail.com))

*“Тошкент ирригация ва қишлоқ хўжалигинимеханизациялаш  
муҳандислари институти” миллий тадқиқот университети  
Бухоро табиий ресурсларни бошқариш институти*

**Аннотация:** Ушбу мақола қишлоқ хўжалигини механизациялашга бағишланган бўлиб, дала деҳқончилигида ёгингарчиликдан сўнг ҳосил бўладиган лойли қобикни энергия ва ресурстежамкор қатқалоқ юмшатгич агрегатини қўллаш орқали юмшатиб деҳқонларни оғирини енгил қилишга қаратилган.

**Калит сўз:** Қатқалоқ, техник қурилма, технология, агрегат, юмшатувчи бармоқлар.

**Аннотация.** This article is edicated to the mechanization of agriculture and aims to help farmers by softening the muddy crust formed after rainfall in field farming by using an energy and resource saving aggregate softener

**Ключевые слова:** Crust, technical device, technology, aggregate, softening fingers.

### КИРИШ

Республикамиз тупроқ–иклим шароитида аксарият майдонларда чигит экилгандан кейин ёққан кучли ёмғирлар қатқалоқ пайдо бўлишига олиб келади. Маълумки, чигит экилган далаларда қатқалоқнинг пайдо бўлиши, униб чиққан ниҳолларнинг ривожланишига салбий таъсир кўрсатади, ҳали унмаган чигитларнинг тўла униб чиқишига имкон бермайди ва натижада кўчатлар сийрак бўлиб қолади. Бунга йўл қўймаслик учун кучли ёгингарчиликдан кейин тупроқнинг юза қисмида ҳосил бўлган қатқалоқ тезлик билан 1-2 кун ичида бартараф этилиши лозим.

Шуни ёдда тутиш лозимки кучли ёгингарчиликдан кейин ҳосил бўлган қатқалоқ ўз вақтида тезлик билан бартараф этилса, униб чиққан ниҳолларнинг серавж ривожланишига, унаётган чигитлардан эса тўла-тўкис кўчат олинади.





**1-расм. Кучли ёғингарчиликдан кеин униб чиқаётган ғўза ниhoли.**

Экин далаларида қатқалоқни юмшатиш мақсадида 2 ва 3-расмларда тасвирланган МВН-2,8 ва МВХ-5,4 русумли ротацион мотигалардан фойдаланилмоқда. Чунки бунда қатқалоқни юқори тезлик ва унум билан ҳамда ниҳошлар ва уруғларга кам зарар етказган ҳолда сифатли юмшатилишига эришилади.

### МАТЕРИАЛЛАР ВА МЕТОДЛАР

Иш жараёнида кўрсатилган мотига-лардан тузилган агрегатлар экилган қаторлар бўйлаб ҳаракатланади. Ниҳошлар тўлиқ униб чиққан далаларда қатқалоқни юмшатиш учун ротацион юлдузчалар билан жиҳозланган пахтачилик култиваторларидан фойдаланиш мумкин. Бунда култиватор ҳар бир грядилининг ўнг ва чап томонидан бир жуфтдан ротацион юлдузчалар ўрнатилади ва улар қатор ораларига 3-расмда кўрсатилгандек, яъни ғўза қаторларидан 3-5 см қочириб ва 4-5 см чуқурликда юрадиган этиб жойлаштирилади ва агрегат ғўза қаторлари бўйлаб ҳаракатланади.

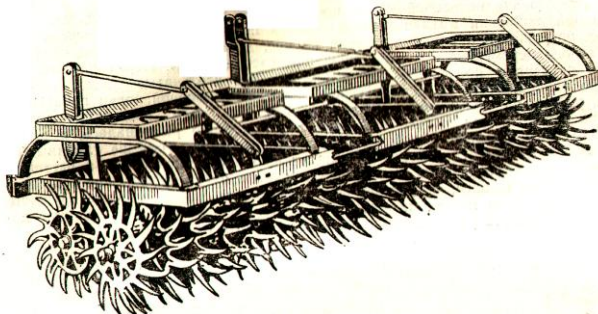

**2-расм. МВН-2,8 мотигаси**

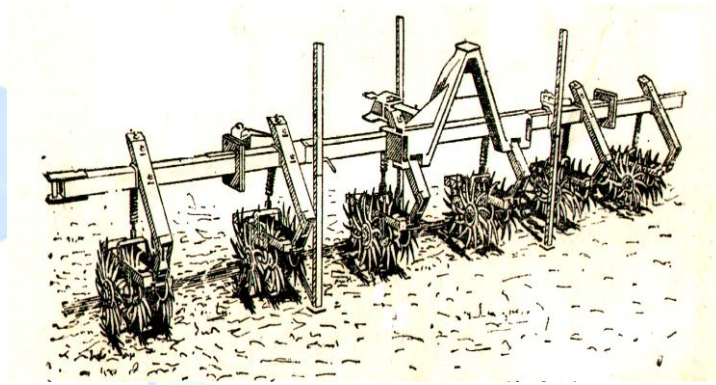

3-расм. MBX-5,4 мотигаси

Қатқалоқ ҳосил бўлиш жараёни тупроқларнинг механик таркиби, тури, маданий ҳолати, шўрланганлиги ва бошқаларга боғлиқ. Қатқалоқ, кўпинча, суғориладиган бўз ва чўл тупроқларида ҳосил бўлади. Унинг қалинлиги ва қаттиқлиги тупроқ механик таркибининг оғирлашувига боғлиқ. Айниқса, оғир қумоқли, соз механик таркибли тақирли, сур тусли кўнғир тупроқларда ва тақирларда Қатқалоқ қалин ҳамда жуда қаттиқ бўлади. Шўрланиш ҳамда шўртобланиш Қатқалоқ ҳосил қилишга мойилликни кучайтиради. Мас, кўрик ва енгил қумоқли оч тусли бўз тупроқларда Қатқалоқнинг қалинлиги 0,3-0,5 см, оч ҳамда тўқ тусли бўз тупроқларда 0,8-1,5 см, кучсиз шўрланган қумоқли ва соз механик таркибли тақирли тупроқларда 2,4-4,5 см ни ташкил этади; бир м<sup>2</sup> ердаги Қатқалоқнинг оғирлиги 50-70 кг гача етади. [1,2]

2017-2021 йилларда Ўзбекистон Республикасини янада ривожлантириш бўйича Ҳаракатлар стратегиясида жумладан, «Қишлоқ хўжалигини модернизация қилиш ва жадал ривожлантириш, суғориладиган ерларнинг мелиоратив ҳолатини янада яхшилаш, мелиорация ва ирригация объектлари тармоқларини ривожлантириш, қишлоқ хўжалиги ишлаб чиқариши соҳасига интенсив усулларни, энг аввало, сув ва ресурсларни тежайдиган замонавий агротехнологияларни жорий этиш, иш унуми юқори бўлган қишлоқ хўжалиги техникасидан фойдаланиш» вазифалари белгилаб берилган. Ушбу вазифаларни амалга ошириш, жумладан қишлоқ хўжалиги экинларини парваришlash ва маҳсулот етиштиришда ёғингарчиликлардан кейин пайдо бўлган қатқалоқни юмшатадиган техника воситаларини техник ва технологик жиҳатдан модернизацияlash муҳим вазифалардан бири ҳисобланади[3].

### НАТИЖАЛАР

Юқоридагиларни инобатга олган ҳолда тавфсия этилаётган фойдали модел қишлоқ хўжалигини механизацияlash соҳасига хусусан қатор ораларига дастлабки ишлов бериш жараёнига таалуклидир. Янги қурилмани тузилиши

қуйидагилардан иборат бўлади. Яхлит узунлиги 3,5 метр бўлган метал профилга, 4 та туткич пайвандланган, ҳар бир туткичга биттадан ишчи орган ўрнатилади. Демак ҳар бир ишчи орган бир қатордан униб чиққан пахта ниҳолларига ишлов берганида жами 5 та қаторгача ишлов бериш имкониятига эга қаторлар сонини янада ошириш имкони мавжуд. Агрегатни қамров кенглигини тортувчи трактор қувватига қараб белгилаймиз. 80-100 от кучига эга бўлган тракторлар 8 та қаторгача ишлов бера олади.

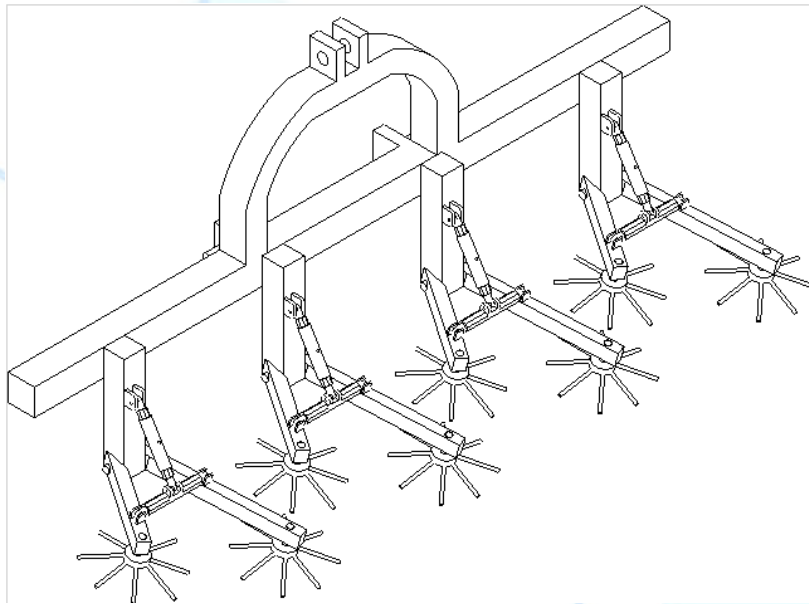

**4-расм. Қатқалокни юмшатиш қурилмасининг тузилиш схемаси**

Ишчи орган асосий қисми бўлиб, пайвандлаш орқали тайёрланган кичик рамаларга тупроққа ишлов берувчи юмшатувчи бармоқлар ўрнатилган. Юмшатувчи бармоқлар кичик рамага айланувчи шарнир ёки подшипниклар орқали бириктирилади. Тортувчи трактор илгариланма ҳаракатидан юмшатувчи бармоқлар айланма ҳаракат қилиб, қатқалокни увалантиради (4-расм).





**5-расм. Қатқалокни юмшатиш қурилмаси ишчи органларнинг иш жараёнида кўриниши.**

Агрегатни ишлатиш технологиясига тўхталадиган бўлсак, ТТЗ-80 тракторига агрегатланган қурилма, ростловчи тортқилар орқали гряделларга ишлов бериш учун созланади. Ишчи органни гряделга паралеллиги ва ерга текис ётишини таъминланиши керак акс ҳолда ишлов берилган далани сифати яхши бўлмайди.

### ХУЛОСА

Шуни таъкидлаш лозимки ғўза ниҳоллари шикастланишининг 0,18-0,48 % оралиғида бўлиши дастлабки талабларга жавоб беради[6]. Шунинг учун юқорида келтирилган маълумотлар асосида шуни айтиш мумкинки, ғўза ниҳолларига минимал шикаст етказган ҳолда қатқалокни талаб даражасида сифатли юмшатиш учун тишли бармоқлар диаметри 200-250 мм оралиғида бўлиши лозим (2-расм).

Ушбу қурилмани қўллаш орқали қатқалокни юмшатилиш жараённида сарфланадиган металл, энергия ва ёқилғи сарфи камайган ҳолда иш сифатини яхшилантиришга эришилинади.

**Фойдаланилган адабиётлар рўйхати.**

1. Б. Рахматов, Г. Икромов, З. Юнусов, Пахтакор фермер хўжаликлари учун “Бухоро – 6”, “Бухоро – 8” ва “Бухоро – 102” ўрта толали ғўза навларини етиштириш агротехникаси бўйича тавсиялар. УзПИТИ Бухоро филиали. Бухоро. 2010.

2. В.А. Сергиенко Технологические основы механизации обработки почвы в междурядьях хлопчатника. – Ташкент: Фан, 1978.

3. Б.П. Артикбаев. “Қатқалоқни юмшатиш учун пахтачилик культиваторига дискли иш органларини ишлаб чиқиш ва параметрларини асослаш” техника фанлари бўйича фалсафа доктори (PhD) диссертацияси автореферати. Тошкент. 2019.

4. Kh Kh Olimov, A N Juraev, S J Imomov, S S Orziev // “Application of energy and resource engineering software in cotton fields” Earth Environ. Sci. 868 012067

UDK 631.6; 626.8

## КО‘CHAT YETISHTIRISH UCHUN TUVAKCHALAR HOSIL QILISH QURILMALARINI YARATISH VA TAKOMILLASHTIRISH BORASIDA OLIB BORILGAN TADQIQOTLAR

*Orziyev Sardor Samandar o‘g‘li*  
*“TIQXMMI” MTU Buxoro tabiiy resurslarni boshqarish instituti tayanch doktoranti.*  
*Email: sorziyev891@gmail.com*

**Annotatsiya:** Maqolada ko‘chat yetishtirish usillari, ko‘chat yetishtirish maqsadida ishlab chiqilgan tuvakchalar tayyorlash qurilmalarining yaratish va ularni takomillashtirish bo‘yicha tadqiqotlar natijalari keltirilgan.

**Kalit so‘zlar:** qog‘oz, organik chiqindilar, elektrodvigatel, shnek reduktordan, yelimlab, quvur, g‘altak, roliklar, zanjir, qaychi, konveyer, biogaz, bunker, taglik, ostki tutgich, torf breket, qolip.

Poliz va sabzavotchilikda ko‘chatdan o‘stirilgan o‘simliklarning ko‘chatsiz o‘stirilgan xuddi shunday o‘simliklarga nisbatan o‘sishi va rivojlanishida oldinga ketishi, ilgarilashi kuzatiladi. Bu ilgarilash o‘simlikning tezroq pishib yetilishi, bozorda mahsulotning yaxshi narxlarda sotilishi va yuqori iqtisodiy samaraga olib keladi. Shu sabab juda ko‘p dehqonlarimiz poliz va sabzavot ekinlarini ko‘chatidan o‘stirib, ochiq maydon va issiqxonalarda ertachi mahsulot yetishtirish foydasini biladi. Ammo ayrim fermer va aholi tomorqa egalari uchun poliz va sabzavot ko‘chatlarini tayyorlash bo‘yicha malumot va tajriba yetishmovchiligi mavjud [1; 7-8- b].

Rossiyalik olim N.V.Orlova tomonidan olib borilgan tadqiqotlarda ko‘chat yetishtirish uchun qog‘ozdan idishchalar tayyorlash va ularni tuproq bilan to‘ldirish uchun mashina tavsiya etilgan (1-rasm).



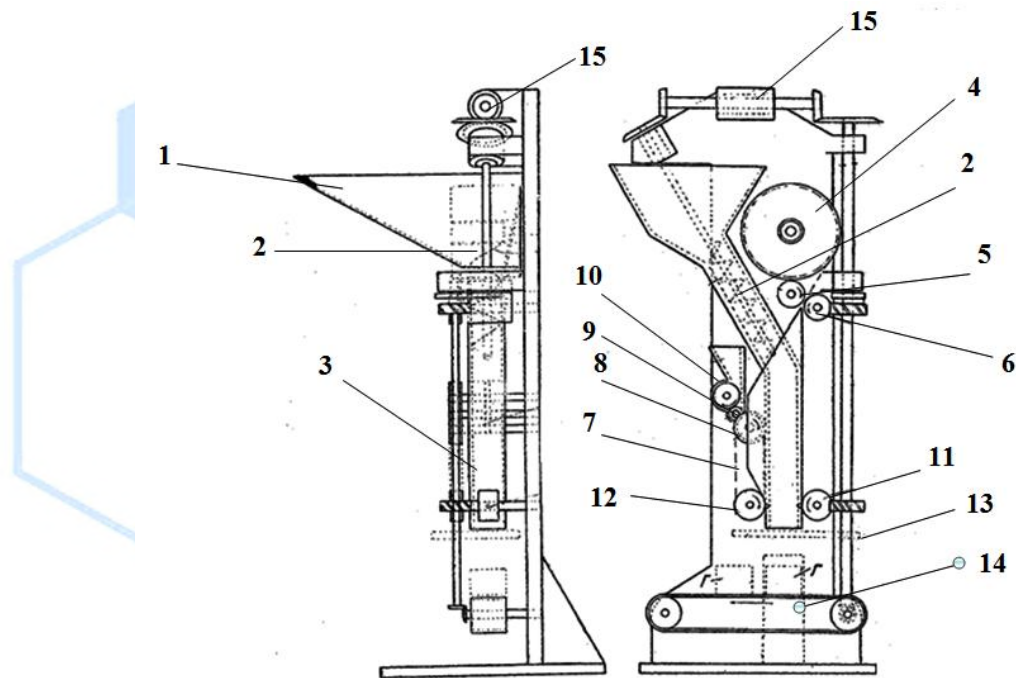

1- voronka, 2- shnek, 3-quvur, 4- g'altak, 5 va 6 yo'naltiruvchi roliklar, 7 -zanjir, 8, 9, 10- roliklar tizimi, 11, 12- yetkazib beruvchi roliklar, 13- qaychi, 14 – konveyor, 15- qog'oz rulon

**1-rasm. Ko'chat yetishtirish uchun qog'oz konstruksiyalari yasash va ularni tuproq bilan to'ldirish mashinasi**

Bunda tuproq voronkaga quyiladi, shnek orqali maydalanib uvalanadi va quvurning ichiga joylashtiriladi. Quvur qog'oz lenta bilan o'ralgan bo'lib, qog'ozni g'altakdan yo'naltiruvchi roliklar yetkazib beradi. Zanjir 13 yordamida qog'ozni uzluksiz yelimlab turadigan apparatning roliklar tizimi aylantiriladi. Korpus yordamida maxkamlangan yetkazib beruvchi roliklar tayyor maxsulotni qaychiga yo'naltiradi qaychi vaqti-vaqti bilan qog'oz bilan qoplangan tuproqni bo'laklab kesib konveyerga tashlaydi [2].

Rossiyaning "Uzoq Sharq davlat agrar universiteti" olimlari Bumar Ivan Vasilevich, Kandelya Mixail Vasilevichlar tomonidan olib borilgan tadqiqotlarda yoqilg'i uchun briketlar, shuningdek ko'chatlar uchun torf breketlari ishlab chiqarishda qo'llanilishi mumkin bo'lgan qurilma tavsiya qilingan (2-rasm).

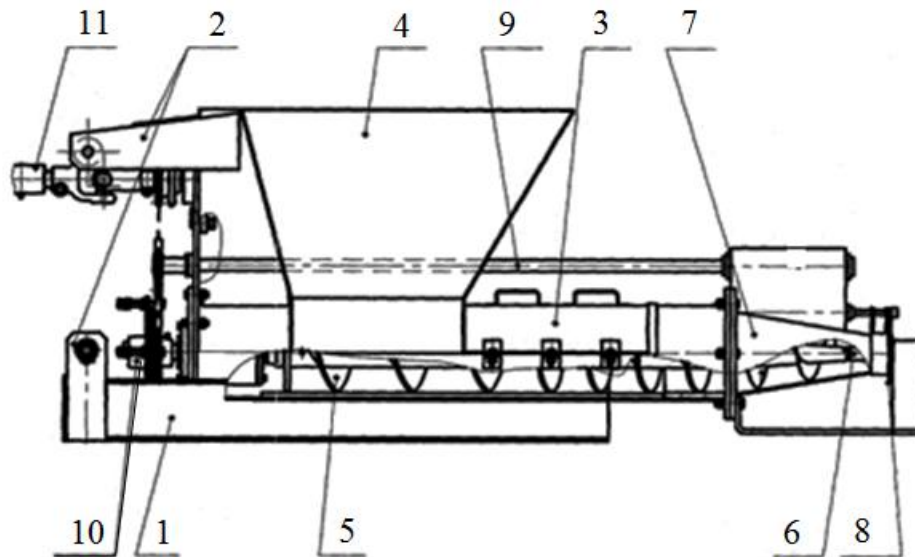

1-rama, 2-maxkamlovchi quloqlar, 3-silindr, 4-bunker, 5-shnek, 6-konussimon shnek, 7-quvur, 8-chiquvchi teshik, 9- aylanuvchi mil, 10-reduktor, 11-harakat uzatuvchi val

**2 - rasm. Yoqilg‘i va ko‘chatlar uchun torf breketlari ishlab chiqarish qurilmasi**

Zichlash qurilmasini quyidagi qismlardan tashkil topgan. Quvvat manbai va ish jixozlarini mahkamlash uchun rama, mashinanini qismlarini mahkamlash uchun ramada maxkamlovchi quloqlar bilan jixozlangan, silindr ichida joylashtirilgan shnek reduktordan harakatni qabul qilib silindr ichida aylanma harakatlanadi texnologik materialni yuklash uchun aylanuvchi mil orqali bunkerdan tushgan maxsulotni shnek qadami bilan xom ashyoni zichlab chiqish tomon transport qilib boradi. Silindrning chiqish tomoniga konussimon shnekning valiga va kesik konus shaklidagi quvur silindr bo‘yniga maxkamlangan bo‘lib, kesik konusli quvurni ikkinchi bo‘yinchasiga doira shaklidagi teshik qo‘yiladi. Shnek qadami olib kelgan maxsulot konussimon shnek va konisimon quvur orasida zichlashib teshikdan tayyor maxsulot silindrsimon breketlar chiqadi. Tuvakchalarning qurilmadan chiqishi kordinata tekisligida algebraik egri chizig‘i bo‘yicha torf tuvakchanning chiqishidagi konusli quvurga o‘rnatilgan chiquvchi teshikning o‘rnatilishi  $x^3=y^2(D-x)$  quyidagi qoniniyatga bo‘ysinadi, “D” torf tuvakchanning tashqi diametri, kordinata tekisligiga ko‘ra “x” va “y” tuvakchanning kordinata tekisligidagi uzunligi.

Tayyor mahsulot diametri 30...40 mm va uzunligi 50...200 mm bo‘lgan silindrsimon shaklga ega bo‘ladi.

Ushbu torf zichlash qurilmasining kamchiliklari shundaki, silindrsimon shaklga ega bo‘lgan tayyor mahsulot ko‘chatlar ildizni rivojlanishi uchun teshikka ega emas,

bu o‘z navbatida tuvakcha parchalanguncha ko‘chatga berilgan suvni ildiz atrofida to‘planib qolib ildiz chirishiga olib keladi [3].

“TIQXMMI” MTU Buxoro tabiiy resurslarni boshqarish instituti olimlari SH.J.Imomov, S.T.Vafoev, A.A.Jo‘raevlar tomonidan taklif qilingan organik chiqindilardan tuvakchalar tayyorlash qurilmasi ( 3-rasm ).

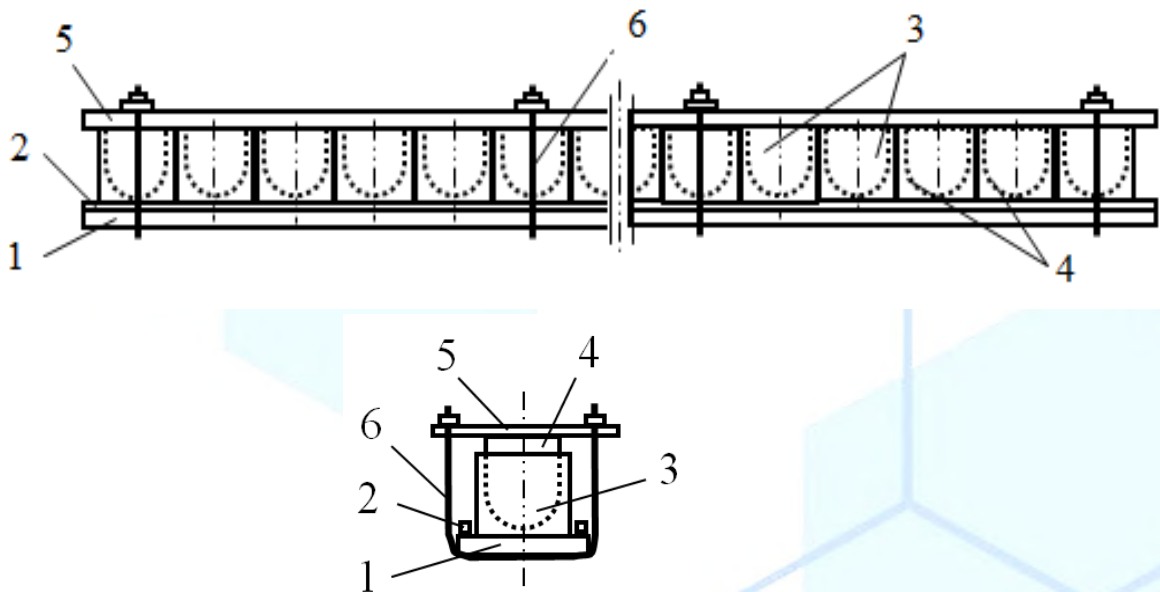

1-asosiy taglik, 2- ostki tutgich, 3- qolip, 4- yog‘och sterjen,  
5- ustki tutkich, 6- hamud

### 3 - rasm. Organik chiqindilardan tuvakchalar tayyorlash qurilmasi

Ko‘chat etishtirish uchun organik chiqindilardan tuvakchalar tayyorlash va o‘simlik uchun zarur bo‘ladigan tuproq tarkibidagi gumus miqdorini oshirish, shuningdek hosil etishtirish muddatini kamaytirish hamda hosildorlikni oshirishda qo‘llanilishi mumkin. Maqsadi ko‘chatlar etishtirish uchun biogaz reaktoridan chiqadigan biogumus (organik o‘g‘it) dan tuproqda to‘liq parchalanib ketadigan tuvakchalar tayyorlash orqali turoq tarkibidagi gumus miqdorini ko‘paytirish va ekinlarning hosildorligini ikki barobarga oshirishdan iborat.

Qurilmaning asosiy tagligiga ostki tutgich orqali ketma-ket o‘rnatilgan silindr shaklidagi qoliplariga biogumus (organik o‘g‘it) va mol go‘ngi aralashmasi solinadi, so‘ngra uni tuvakcha shakliga keltiruvchi shar shaklidagi yog‘och sterjenlar biogumus (organik o‘g‘it) va mol go‘ngi aralashmasi solingan silindr shaklidagi qoliplarga kiritilib tuvakcha shakli hosil bo‘lguncha botiriladi so‘ngra ustki tutkich o‘rnatilib hamudlar yordamida mahkamlanadi va issiq havo muhitida quritiladi. Natijada biogumus (organik o‘g‘it) dan tuvakchalar hosil qilinadi [4].



Qurilmaning maqsadi ko'chatlar yetishtirish uchun biogaz reaktoridan chiqadigan biogumus (organik o'g'it) dan tuproqda to'liq parchalanib ketadigan tuvakchalar tayyorlash orqali turoq tarkibidagi gumus miqdorini ko'paytirish va ekinlarning hosildorligini ikki barobarga oshirishdan iborat.

Yuqoridagi bayon etilgan texnologik jarayon orqali tayyorlangan ozuqaviy biogumus tuvakchalarni qishloq xo'jaligida ko'chat yetishtirish hamda turoq tarkibidagi gumus miqdorini va hosildorlikni oshirish uchun ishlatish mumkin.

Ushbu tayyorlash usuli va qurilmaning asosiy kamchiligi shundaki, tayyorlash texnologik jarayoning murakkabligi, mexanizatsiyalashmaganligi va tuvakchalarni qurishi uchun ketgan vaqt tufayli tuvakchalarni ishlab chiqarish sonining kamligidir.

### **Foydalanilgan adabiyotlar ro'yxati**

1. С.А. Юнусов., З.Т. Абдиев. 100 китоб тўплами иссиқхоналарда сабзаёт кўчатчилиги. 34-китоб, “Агробанк” АТБ – 2021 96-бет.
2. <https://patents.su/2-19457-mashina-dlya-izgotovleniya-bumazhnykh-gorshkov-i-napolneniya-ikh-zemlejj.html>
3. <https://findpatent.ru/patent/243/2433046.html>
4. Patent. Uz FAP 02281 Ko'chat yetishtirish uchun organik chiqindilardan tuvakchalar tayyorlash qurilmasi / Imomov Shavkat Jaxonovich, Jo'rayev Akram Azamat o'g'li, Orziyev Sardor Samandar o'g'li, To'xtayeva Habiba Toshevna. Rasmiy axborotnoma -2023.

## THE BENEFITS OF READING ALOUD IN EFL CLASSES: USING LITERATURE TO IMPROVE PRONUNCIATION AND FLUENCY

*Ferghana State University  
Senior year student  
Fayzullayeva Diyora*

### Abstract

Reading aloud in English as a Foreign Language (EFL) classrooms offers a dynamic approach to bridging linguistic theory with real-world application. This study delves into the transformative impact of incorporating literature-based oral reading exercises to improve pronunciation, fluency, and overall speaking confidence. By engaging with authentic literary texts, learners are exposed to rich language patterns, varied intonations, and meaningful contexts, allowing them to internalize the rhythm and flow of English naturally. The findings highlight that literature fosters an emotionally engaging and motivational environment, encouraging learners to connect deeply with the language while building linguistic and cultural awareness. Challenges such as mastering pronunciation and maintaining rhythm were acknowledged, emphasizing the importance of teacher-guided support. Despite these obstacles, the benefits of reading aloud—such as increased confidence, improved fluency, and expanded vocabulary—strongly affirm its value as a creative and effective pedagogical tool. This study shows the importance of integrating literature into EFL classrooms to create a comprehensive and enriching language learning experience.

**Key words:** reading aloud, pronunciation, fluency, EFL classrooms, literature ,language learning, comprehensible input, confidence building, vocabulary acquisition, pedagogical strategies

### 1. INTRODUCTION

In recent years, educators have increasingly recognized the importance of integrating engaging, effective methods into English as a Foreign Language (EFL) instruction to promote active learning and skill development. Among these methods, reading aloud has emerged as a versatile technique, particularly when paired with literature, to address two critical areas of language acquisition: pronunciation and fluency. This article delves into the multifaceted benefits of reading aloud in EFL classrooms, examining how literary texts can transform the learning experience by fostering phonetic awareness, rhythm, and confidence in spoken English.

The significance of this approach lies in its ability to simultaneously engage learners' cognitive, linguistic, and emotional capacities. According to Nation (2009), reading aloud not only facilitates language processing but also enhances memory retention by involving multiple senses. Moreover, Krashen (1982) emphasized the importance of comprehensible input in language learning, which can be effectively provided through literature. By reading aloud, learners encounter natural sentence

structures, authentic vocabulary, and expressive intonation patterns, enabling them to bridge the gap between theoretical knowledge and practical application.

This article was developed to address a gap in understanding how reading aloud—especially with literature—can be utilized to achieve tangible improvements in EFL learners’ pronunciation and fluency. While previous studies, such as those by Rasinski (2010) on the role of fluency in literacy, and Ghosn (2002) on the benefits of literature in language learning, have highlighted the individual merits of these elements, few have explored their intersection. This article aims to fill that gap by offering an in-depth exploration of the pedagogical advantages of combining reading aloud with literary texts.

The primary aim of this study is to demonstrate how literature-based reading aloud activities can enhance learners’ pronunciation, improve fluency, and boost their confidence in using English. It also seeks to provide practical insights for educators on incorporating this method effectively into EFL curricula. By synthesizing existing research and offering empirical evidence, this article contributes to the ongoing discussion about innovative, learner-centered strategies in language teaching.

## 2. LITERATURE REVIEW

Nation (2009) seminal work emphasizes the importance of **comprehensible input** in language learning, highlighting how reading aloud fosters phonetic awareness and pronunciation improvement. His research suggests that when learners read aloud from authentic literary texts, they are exposed to natural language patterns and prosody, which help in developing fluency. The study also points out that repeated exposure to rhythmic and intonational patterns in literature, such as poetry, leads to better retention of pronunciation rules. This aligns with findings that meaningful content aids both linguistic competence and cognitive skills, making reading aloud a practical technique for enhancing learners' spoken English abilities.

Rasinski (2010). Rasinski’s research delves into the relationship between oral reading fluency and overall language development. He asserts that reading aloud promotes better phonological processing, particularly when students engage with literature that contains varied sentence structures and expressive language. Rasinski identifies practices such as choral reading or paired reading as effective methods for building both confidence and fluency in EFL learners. His findings also emphasize the motivational aspects of literature-based oral reading, where students develop a stronger connection to the text, enhancing their pronunciation and rhythm through repeated practice.

Krashen (1982) Krashen’s Input Hypothesis underpins much of the theoretical basis for reading aloud in EFL contexts. He argues that meaningful and comprehensible input is essential for language acquisition, and literary texts offer an ideal source of rich input. According to Krashen, when learners read aloud, they internalize linguistic structures and improve their pronunciation by actively engaging with the material. His research supports the idea that fluency is developed not through rote repetition but through exposure to authentic texts, where learners naturally acquire the rhythms and intonations of the target language.



Ghosn (2002). Ghosn’s study explores the impact of using literature in EFL classrooms to develop linguistic and cognitive skills. She argues that reading aloud from literary texts engages students emotionally, making pronunciation practice less intimidating and more enjoyable. Ghosn also highlights how the rich language of literature, such as metaphors and descriptive passages, aids learners in understanding stress patterns and improving articulation.

By focusing on narrative-based texts, Ghosn demonstrates how the process of reading aloud integrates language learning with storytelling, motivating students to explore and master pronunciation nuances.

Topping (2015). Topping examines the role of repeated oral reading in building fluency and pronunciation accuracy among language learners. His study shows that when EFL learners read aloud from literature, their familiarity with the text grows, allowing them to refine their intonation and pacing. Topping also emphasizes the value of teacher-guided feedback during reading aloud, which helps learners identify and correct mispronunciations. His approach aligns with global research on the benefits of **scaffolded oral reading**, where learners progressively develop fluency through structured practice and feedback.

Maley and Duff (2005). Maley and Duff focus on the creative use of literature in language learning, highlighting how reading aloud can transform passive learning into an interactive and engaging process. Their work emphasizes the phonological benefits of poetry and drama, which naturally lend themselves to practicing pronunciation, stress, and intonation. Maley and Duff also stress that literature fosters a sense of rhythm in language, crucial for fluency. Their findings reveal that the act of performing literary texts aloud not only enhances linguistic accuracy but also builds learners' confidence and emotional connection to the language.

### 3. RESULTS

Figure number 1

How often do you read aloud in your EFL class  
15 ответов

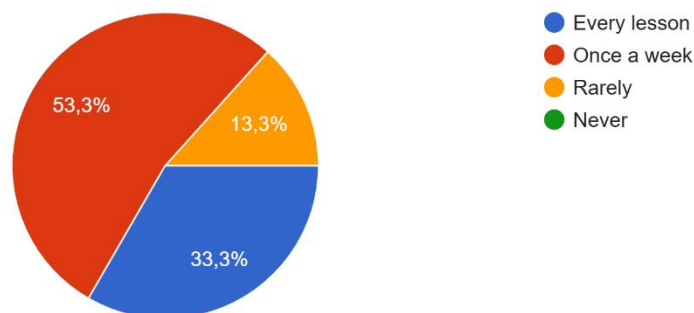

This pie chart summarizes the frequency of oral reading exercises in an EFL (English as a Foreign Language) class, based on responses from 15 students. The largest segment (53.3%) indicates that oral reading occurs in every lesson. A significant portion (33.3%) of students reported reading aloud once a week. A smaller group (13.3%) reported reading aloud only rarely. Importantly, no respondents reported never participating in oral reading activities. The data suggests that oral reading is a relatively common component of this EFL class, with a noticeable emphasis on regular practice.

Figure number 2

Which type of text do you prefer for reading aloud?  
15 ответов

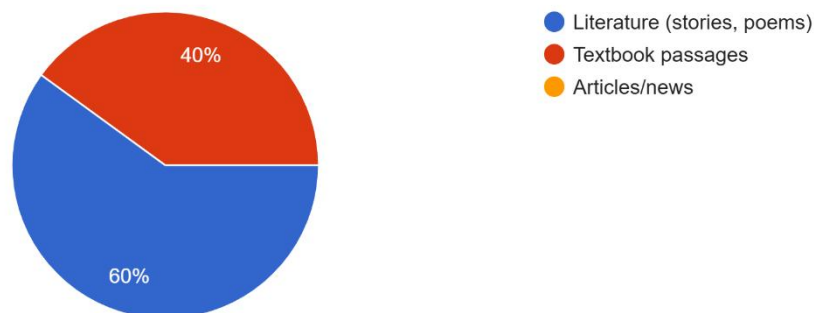

This pie chart illustrates the text type preferences of 15 respondents for oral reading exercises. A clear majority, 60%, prefer reading aloud from literary works, encompassing stories and poems. A significant minority, 40%, expressed a preference for reading textbook passages. Notably, no participants selected articles or news items as their preferred text type for oral reading. This data indicates a strong inclination towards literary texts for vocalization practice, suggesting a potential connection between engaging narrative and enhanced pronunciation or fluency development during oral reading activities. The preference for literary texts over more factual material is noteworthy.

Figure number 3

What do you think is the main benefit of reading aloud?  
15 ответов

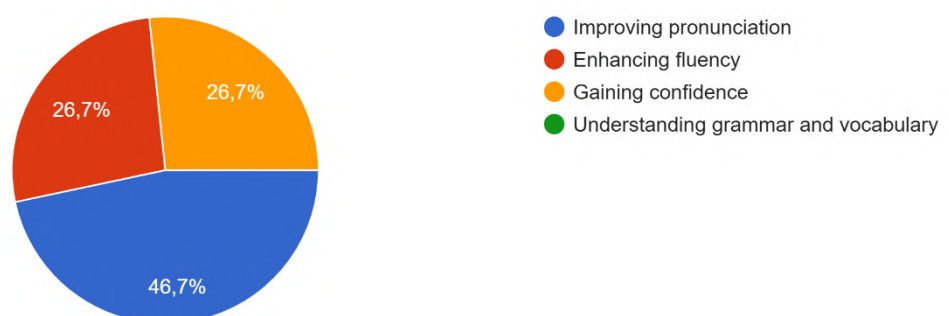

This pie chart presents the perceived primary benefits of oral reading exercises, as reported by 15 respondents. The most frequently cited benefit, selected by 46.7% of participants, was improved pronunciation. Enhancing fluency and gaining confidence in speaking were each identified as the main benefit by 26.7% of respondents. Interestingly, no respondents cited a strengthened understanding of grammar and vocabulary as the primary advantage of reading aloud. The results highlight a strong focus on the spoken aspects of language acquisition—pronunciation and fluency—as the perceived primary benefits of this pedagogical technique.

Figure number 4

Do you feel more confident speaking English after reading aloud in class?  
15 ответов

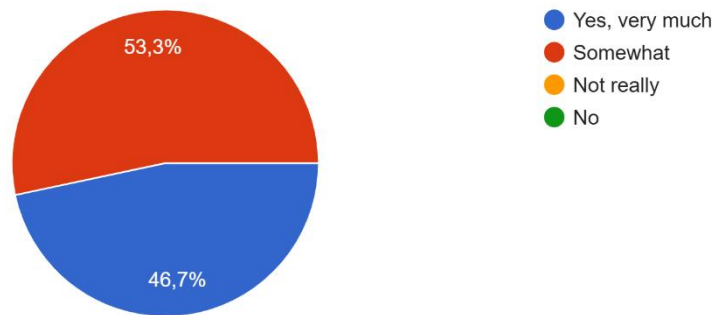

This pie chart presents the responses of 15 participants to a survey assessing the impact of in-class oral reading on their English speaking confidence. A majority, 53.3%, reported feeling significantly more confident in their English speaking abilities after participating in oral reading exercises. A substantial minority, 46.7%, reported some increase in confidence. No respondents reported no change or a decrease in confidence as a result of the activity. The data strongly suggests a positive correlation between oral reading practice and increased self-assuredness in spoken English among the individuals surveyed. The absence of negative responses further strengthens this positive outcome.

Figure number 5

Does reading aloud help you learn new vocabulary?  
15 ответов

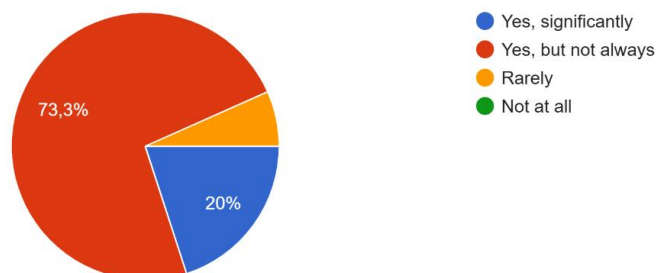



This pie chart displays the responses of 15 participants when asked if reading aloud aids in learning new vocabulary. A substantial majority, 73.3%, affirmed that reading aloud significantly assists in vocabulary acquisition. A smaller group, 20%, indicated that while it helps, it's not consistently effective. The remaining respondents did not feel that reading aloud contributes to vocabulary acquisition, representing a negligible percentage. The data strongly suggests that oral reading is a beneficial technique for vocabulary development. The significant proportion finding it helpful highlights its potential as a valuable learning strategy.

Figure number 6

How engaging do you find reading aloud activities in class?  
15 ответов

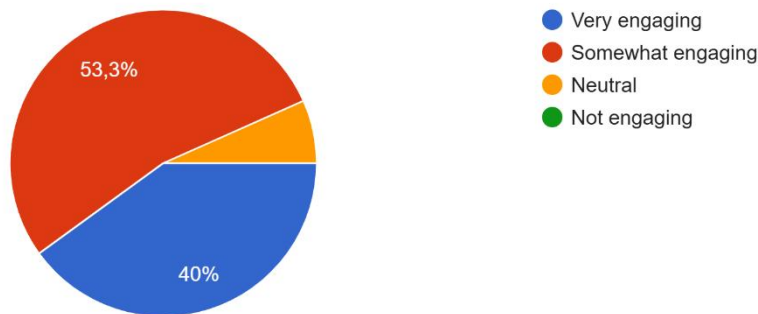

This pie chart illustrates the responses of 15 students regarding their perception of the engagement level of oral reading activities in class. A significant majority, 53.3%, found these activities to be very engaging, suggesting a positive learning experience. A considerable portion, 40%, described the activities as somewhat engaging, indicating a generally favorable response. There were no responses indicating that the activities were not engaging at all or that students felt neutrally about them. The data showcases a predominantly positive view of oral reading as a classroom activity, with most students finding them to be either very or somewhat engaging. The lack of negative feedback strengthens this positive perception.

Figure number 7

Do you feel reading aloud has improved your overall fluency?  
15 ответов

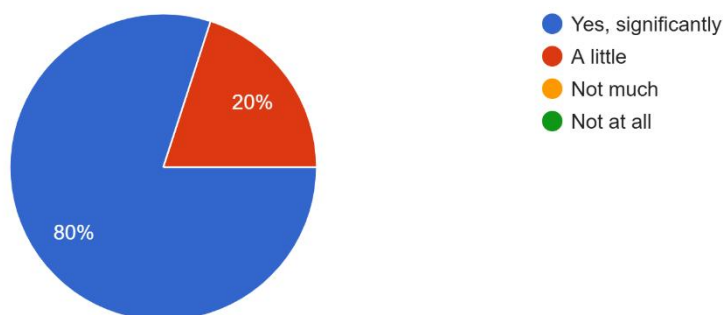

This pie chart presents the self-reported improvement in overall fluency experienced by 15 participants after engaging in oral reading exercises. A substantial majority, 80%, reported a significant enhancement in fluency. A smaller segment, 20%, indicated a less pronounced, yet still positive impact. No participants reported no improvement or a negative effect on their fluency. This data strongly supports the positive influence of oral reading practices on fluency development. The overwhelmingly positive responses suggest that this pedagogical technique is highly effective in enhancing the participants' spoken language proficiency.

Figure number 8

What is the biggest challenge you face when reading aloud?  
15 ответов

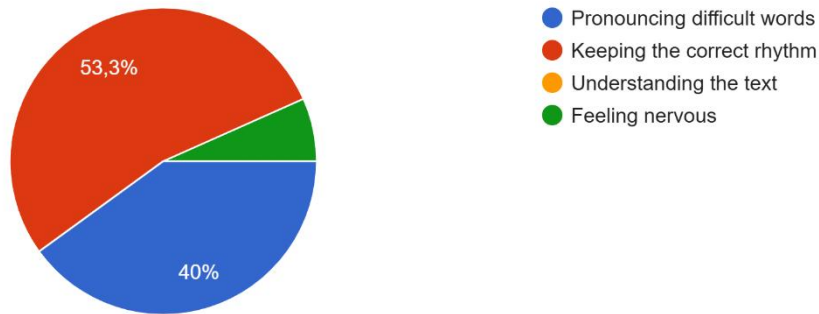

This pie chart illustrates the principal challenges faced by 15 participants when reading aloud. The most significant obstacle, reported by 53.3% of respondents, was the pronunciation of difficult words. Maintaining the correct rhythm during reading was cited by 40% of participants as their primary difficulty. Comparatively fewer challenges were noted regarding text comprehension or feelings of nervousness, each accounting for a small percentage of responses. The data clearly indicates that pronunciation presents the most substantial hurdle for these readers, followed by maintaining appropriate rhythm and pacing. The relative ease of text comprehension and low anxiety levels are noteworthy observations.

Figure number 9

Would you recommend more reading aloud activities in EFL classes?  
15 ответов

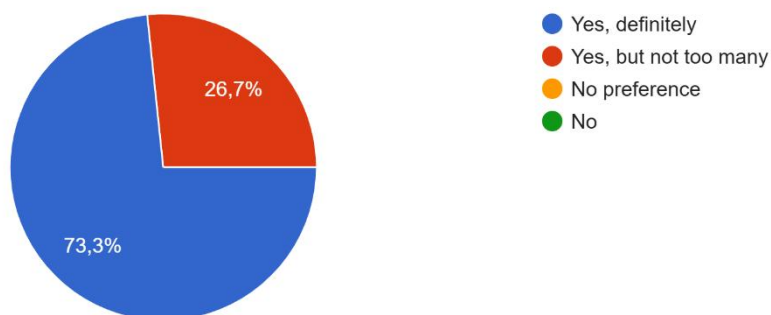

This pie chart illustrates the principal challenges faced by 15 participants when reading aloud. The most significant obstacle, reported by 53.3% of respondents, was the pronunciation of difficult words. Maintaining the correct rhythm during reading was cited by 40% of participants as their primary difficulty. Comparatively fewer challenges were noted regarding text comprehension or feelings of nervousness, each accounting for a small percentage of responses. The data clearly indicates that pronunciation presents the most substantial hurdle for these readers, followed by maintaining appropriate rhythm and pacing. The relative ease of text comprehension and low anxiety levels are noteworthy observations.

#### 4. DISCUSSION

The findings from this study strongly underscore the value of reading aloud in EFL classrooms, particularly when literary texts are utilized. Several key themes emerged from the data, which align closely with the broader literature on this subject.

First, the majority of participants indicated a significant improvement in their pronunciation and fluency after engaging in reading aloud exercises. This aligns with Nation's (2009) emphasis on the role of comprehensible input and Rasinski's (2010) assertion that oral reading enhances phonological processing and rhythm awareness. Participants overwhelmingly identified pronunciation as the primary challenge (53.3%), reflecting the need for focused teacher guidance and feedback during these activities.

Second, the preference for literary texts, as expressed by 60% of respondents, reinforces the argument made by Ghosn (2002) and Maley and Duff (2005) regarding the emotional and motivational benefits of literature. These texts provide authentic language patterns and rich, contextually meaningful content, fostering deeper engagement and a positive learning experience, as reflected by the 93.3% of students who found the activities very or somewhat engaging.

Another noteworthy finding is the connection between oral reading and confidence-building. The study revealed that 100% of participants reported increased confidence in their speaking abilities. This aligns with Krashen's (1982) Input Hypothesis, which highlights the empowering effect of comprehensible and authentic input in language learning.

Finally, the study shows the role of oral reading in vocabulary acquisition, with 73.3% of participants affirming its effectiveness. This supports Topping's (2015) claim that repeated exposure to vocabulary in meaningful contexts enhances retention and application.

These results indicate that while oral reading is a highly effective tool, it also presents challenges, such as difficult pronunciations and maintaining rhythm. These insights suggest that targeted interventions, such as explicit pronunciation drills or rhythm-focused exercises, could further optimize outcomes.

#### 6. CONCLUSION

This study shows the significant benefits of incorporating reading aloud into English as a Foreign Language (EFL) classrooms, particularly when paired with literary texts. Through an in-depth analysis of both theoretical perspectives and



empirical data, it has been demonstrated that literature-based reading aloud activities can effectively enhance learners' pronunciation, fluency, and overall confidence in spoken English.

The preference for literary texts, as highlighted by participants, reflects the motivational and emotional power of stories, poems, and other creative works in fostering a deep connection to the language. Literature provides authentic, culturally rich content that not only aids linguistic development but also helps learners engage with the material on a personal level. This emotional engagement is particularly important in language learning, as it encourages students to persevere through challenges and fosters a sense of accomplishment.

While the results are overwhelmingly positive, this study also identifies specific challenges learners face during oral reading, such as pronunciation difficulties and maintaining rhythm. These challenges highlight the need for targeted teacher intervention, such as structured feedback, pronunciation drills, and rhythm-focused exercises. By addressing these obstacles, educators can ensure that all learners fully benefit from the practice of reading aloud.

Another key takeaway from the research is the role of reading aloud in building learners' confidence in using English. Confidence is a crucial factor in language acquisition, as it directly impacts students' willingness to communicate and participate actively in classroom activities. By creating a supportive and engaging environment, educators can help learners overcome anxiety and develop the self-assurance needed to use English in real-life situations.

In conclusion, this study reaffirms that reading aloud is not just a simple classroom activity but a powerful pedagogical tool. When implemented thoughtfully, it bridges linguistic theory and practical application, helping learners internalize language patterns, improve pronunciation, and develop fluency. Future research could expand on this work by exploring the long-term effects of regular oral reading practices, examining their impact on other language skills, such as listening and writing, or testing their effectiveness across diverse learner populations and educational settings.

Ultimately, the integration of literature-based reading aloud into EFL curricula represents an innovative and effective approach to language teaching, one that addresses both the linguistic and cognitive needs of learners while enriching their educational experience.

#### REFERENCES:

1. Rasinski, T. (2010) *The Fluent Reader: Oral Reading Strategies for Building Word Recognition, Fluency, and Comprehension*. 2nd edn. New York: Scholastic.
2. Topping, K. J. (2015) 'Paired reading and related methods for improving fluency', *International Electronic Journal of Elementary Education*, 8(1), pp. 5–20.

3. Alderson, J. C. (2005) *Assessing Reading*. Cambridge: Cambridge University Press.
4. Collie, J. and Slater, S. (1987) *Literature in the Language Classroom: A Resource Book of Ideas and Activities*. Cambridge: Cambridge University Press.
5. Day, R. R. and Bamford, J. (1998) *Extensive Reading in the Second Language Classroom*. Cambridge: Cambridge University Press.
6. Ghosn, I. K. (2002) 'Four good reasons to use literature in primary school ELT', *ELT Journal*, 56(2), pp. 172–179.
7. Hall, G. (2015) *Literature in Language Education*. 2nd edn. London: Palgrave Macmillan.
8. Lazar, G. (1993) *Literature and Language Teaching: A Guide for Teachers and Trainers*. Cambridge: Cambridge University Press.
9. Long, M. H. (1996) 'The role of the linguistic environment in second language acquisition', in Ritchie, W. C. and Bhatia, T. K. (eds.) *Handbook of Second Language Acquisition*. San Diego: Academic Press, pp. 413–468.
10. Krashen, S. D. (1982) *Principles and Practice in Second Language Acquisition*. New York: Pergamon Press.
11. Maley, A. and Duff, A. (2005) *Literature*. 2nd edn. Oxford: Oxford University Press.
12. Nation, I. S. P. (2009) *Teaching ESL/EFL Reading and Writing*. New York: Routledge.
13. McKay, S. L. (1982) 'Literature in the ESL classroom', *TESOL Quarterly*, 16(4), pp. 529–536.
14. Ur, P. (2012) *A Course in English Language Teaching*. 2nd edn. Cambridge: Cambridge University Press.

## HUDUDIY MASALALARNI HAL QILISH MASULIYATI

*Xoliqova Zarifa*

*Alisher Navoiy nomidagi Toshkent davlat o'zbek tili va adabiyoti*

*Universiteti o'zbek tili ta'limi fakulteti sotsiologiya yo'nalishi*

*2-bosqich talabasi*

[zarifakholikova01@gmail.com](mailto:zarifakholikova01@gmail.com)

**Annotatsiya:** Mazkur maqolada hududiy masalalarni hal qilish mas'uliyati, uning muhimligi va jamiyatda olib borilayotgan boshqaruv tizimlaridagi o'rni tahlil qilinadi. Hududiy rivojlanish, resurslar taqsimoti, ekologik va ijtimoiy masalalarni hal qilishda davlat va mahalliy boshqaruv organlarining o'zaro mas'uliyati muhokama qilinadi. Maqolada, ayniqsa, hududiy boshqaruvda muvofiqlikni ta'minlash, resurslarni samarali boshqarish va ijtimoiy adolatni rivojlantirishning ahamiyati ko'rsatiladi. Bunda, huquqiy va iqtisodiy jihatlarining o'zaro bog'liqligi, jamiyatdagi turli qatlamlar ehtiyojlariga moslashish muhim omillar sifatida qaraladi. Hududiy masalalarni hal qilishdagi samarali yondashuvlar va tajribalar ko'rib chiqilib, bu masalalarda hamkorlik va integratsiyalangan yondoshuvlar zarurligi ta'kidlanadi. Maqola, hududiy boshqaruv tizimining samaradorligini oshirish uchun muhim tavsiyalarni taklif etadi.

**Kalit so'zlar:** Hududiy rivojlanish, boshqaruv tizimi, resurslar taqsimoti, ijtimoiy adolat, ekologik masalalar, mahalliy boshqaruv, fuqarolarning ishtiroki, jamiyat ehtiyojlari, Integratsiyalashgan yondashuv.

**Kirish.** Hududiy masalalar insoniyat tarixida har doim dolzarb bo'lib kelgan. Davlatlararo yoki mintaqalararo hududiy nizolar ko'pincha siyosiy, iqtisodiy va madaniy manfaatlarining to'qnashuvi natijasida yuzaga keladi. Ushbu masalalar faqatgina mojarolarga olib kelmay, balki mintaqaviy va global barqarorlikka tahdid solishi mumkin. Shuning uchun hududiy masalalarni hal qilishda mas'uliyatli yondashuv nafaqat nizolashayotgan tomonlar, balki xalqaro hamjamiyat uchun ham muhim ahamiyatga ega.

Hududiy masalalarni hal qilish mas'uliyati huquqiy, siyosiy va ijtimoiy majburiyatlarni o'z ichiga oladi. Davlatlar suverenitet va hududiy yaxlitlik tamoyillarini hurmat qilishi zarur, shu bilan birga, xalqaro tashkilotlar va vositachilar ushbu nizolarni tinch yo'l bilan hal qilishda muhim rol o'ynaydi. Hududiy masalalarning o'z vaqtida va adolatli yechilishi nafaqat nizolashayotgan tomonlarning barqarorligiga, balki xalqaro hamkorlikni mustahkamlashga ham xizmat qiladi.



Mazkur referatda hududiy masalalarni hal qilish mas'uliyatining huquqiy asoslari, manfaatdor tomonlarning vazifalari va amaliy yechimlarining ahamiyati tahlil qilinadi. Bu jarayonlarni chuqur o'rganish orqali xalqaro barqarorlik va tinchlikni ta'minlash yo'lida qanday chora-tadbirlar ko'rilishi kerakligi haqida xulosalar chiqariladi.

**Metod va materiallar:** Maqolada kontent-analiz, statistik tahlil, taqqoslash, so'rovnoma va intervyu metodlari qo'llanilgan. Bu metodlar orqali hududiy boshqaruv tizimi, resurs taqsimoti va fuqarolarning ehtiyojlari o'rganilgan. O'zbekiston va boshqa davlatlarning qonunlari, hududiy rivojlanish statistikasi, mahalliy hokimiyat hisobotlari, ijtimoiy tadqiqotlar va fuqarolar so'rovi.

**Muhokama va natijalar:** *Hududiy masalalarni hal qilish mas'uliyatining huquqiy asoslari.* Hududiy masalalarni hal qilishda xalqaro huquqning asosiy tamoyillari muhim rol o'ynaydi. Ushbu bo'limda hududiy masalalarni tartibga solishning xalqaro huquqiy asoslari, davlatlarning suvereniteti va hududiy yaxlitlik tamoyillari, shuningdek, xalqaro tashkilotlarning ushbu jarayondagi mas'uliyati haqida batafsil so'z yuritiladi.

### *1. Hududiy masalalarni tartibga solishda xalqaro huquq tamoyillari*

Xalqaro huquq hududiy masalalarni hal qilishda asosiy yo'riqnoma sifatida xizmat qiladi. BMT Ustavi<sup>1</sup> va boshqa xalqaro hujjatlar davlatlararo nizolarni hal qilishda quyidagi tamoyillarni belgilaydi:

**Suveren tenglik:** Har bir davlat o'z hududida mustaqil ravishda siyosat yuritish huquqiga ega, bu huquq boshqa davlatlar tomonidan hurmat qilinishi lozim.

**Hududiy yaxlitlik:** Biror davlat boshqa davlatning hududiga tajovuz qilmasligi kerak. Bu tamoyil tinchlikni saqlash uchun asosiy me'yor hisoblanadi.

**Chegaralarni xalqaro tan olish:** Davlatlarning chegaralari xalqaro hamjamiyat tomonidan tan olingan me'yorda saqlanishi kerak.

### *2. Hududiy masalalarning xalqaro huquq doirasidagi muammolari*

Xalqaro huquqda ba'zi holatlar noaniq yoki bahsli bo'lishi mumkin:

**Chegaralarning noaniqligi:** Ayrim davlatlar tarixiy yoki tabiiy omillarga asoslanib chegaralarni qayta ko'rib chiqishni talab qiladilar.

**O'z-o'zini boshqarish huquqi:** Ayrim hududiy birliklar mustaqil bo'lish istagini bildiradi. Bu holat davlatlarning hududiy yaxlitligi bilan ziddiyatga olib kelishi mumkin.

**Resurslar uchun nizolar:** Suv, neft, gaz kabi tabiiy boyliklar hududiy nizolarning qo'shimcha omiliga aylanadi.

### *3. Hududiy masalalarni hal qilishda xalqaro tashkilotlarning roli*

<sup>1</sup> BMT Ustavi (1945-yil) – Davlatlarning hududiy yaxlitligini hurmat qilish va nizolarni tinch yo'l bilan hal qilish tamoyillarini belgilovchi asosiy xalqaro hujjat.

БМТ, Yevropa Ittifoqi, Afrika Ittifoqi va boshqa xalqaro tashkilotlar hududiy masalalarni tartibga solishda faol ishtirok etadi. БМТ Xavfsizlik Kengashi hududiy mojarolarda vositachi sifatida ishlaydi va tinchlikni saqlash bo'yicha qarorlar qabul qiladi.

БМТning tamoyillari: Mojarolarni tinch yo'l bilan hal qilish, qurolli mojarо ehtimolini kamaytirish.

Xalqaro sudlarning roli: Xalqaro sud<sup>2</sup>lar va arbitraj organlari davlatlararo nizolarni huquqiy jihatdan ko'rib chiqadi va adolatli qaror qabul qiladi.

#### 4. Hududiy masalalarni hal qilishga oid xalqaro hujjatlar

Hududiy nizolarni tartibga solish va davlatlararo mas'uliyatni belgilovchi asosiy hujjatlar:

БМТ Ustavi (1945): Davlatlar o'rtasidagi nizolarni tinch yo'l bilan hal qilishni talab qiladi

Xelsinki Yaqinlashuv Bitimi<sup>3</sup> (1975): Chegaralarning o'zgarmasligini va davlatlarning hududiy yaxlitligini kafolatlaydi.

БМТ xalqaro sudining nizolarni hal qilish bo'yicha qarorlari: Ushbu sud tarixiy masalalarda muhim ahamiyat kasb etadi

#### 5. Hududiy masalalarni hal qilishda xalqaro hamjamiyatning mas'uliyati

Hududiy nizolar ko'pincha xalqaro hamjamiyatning sa'y-harakatlarini talab qiladi. Mas'uliyatli xalqaro yondashuv quyidagilarni o'z ichiga oladi:

Mojarolarning sabablari va oqibatlarini tahlil qilish.

Diplomatik vositalarni ishga solish va vositachilik qilish.

Tinchlik saqlash missiyalarini yo'naltirish.

Hududiy masalalarni hal qilishda ijtimoiy omillarni hisobga olish muhimdir.

Etnik va diniy muvozanatni saqlash<sup>4</sup>

1. Mahalliy aholi manfaatlarini inobatga olish: Hududiy nizolarning asosiy sababi ko'pincha mahalliy aholining manfaatlari bo'ladi.

Misol: Kanada va uning tub aholisining yer huquqlari masalasida kelishuvlar.

2. Madaniy dialogni rivojlantirish: Davlatlar o'rtasida madaniy almashuv va hamkorlik nizolarni yumshatishga xizmat qiladi.

Inson huquqlari tamoyillari asosida yondashuv

1. Xalqaro tashkilotlarning inson huquqlarini ta'minlashdagi roli:

<sup>2</sup> Xalqaro sud amaliyoti – Qatar va Bahrayn o'rtasidagi chegara nizosi bo'yicha Xalqaro sudning qarori (2001-yil), davlatlar o'rtasidagi hududiy masalalarni huquqiy yo'l bilan hal qilish muhimligini tasdiqlaydi.

<sup>3</sup> Xelsinki Yaqinlashuv Bitimi (1975-yil) – Yevropada xavfsizlik va hamkorlikni mustahkamlash bo'yicha konferensiyada qabul qilingan, davlatlar o'rtasida chegara o'zgarishlarini taqiqlovchi hujjat.

<sup>4</sup> United Nations Peacekeeping Operations: Principles and Guidelines. United Nations, 2008.

Misol: Falastin-Isroil mojarosida inson huquqlarini himoya qilish bo'yicha BMTning tashabbuslari<sup>5</sup>.

2. Jamoatchilik fikrini shakllantirish: Fuqarolar jamiyati va NNTlar tomonidan tashkil etilgan tadbirlar<sup>6</sup>.

4.7. Hududiy masalalarni hal qilishning muvaffaqiyatli tajribalari

Markaziy Osiyo davlatlari tajribasi

O'zbekiston va Tojikiston o'rtasidagi chegaraviy masalalarni hal qilish bo'yicha ijobiy yondashuv.

Qozog'iston va Qirg'iziston o'rtasidagi suv resurslari bo'yicha muvaffaqiyatli hamkorlik<sup>7</sup>.

Afrika davlatlari tajribasi

Efiopiya va Eritreya o'rtasidagi chegaraviy nizolarni hal qilish.

Somali tinchlikparvar missiyasi orqali mojarolarni bartaraf etish.

Yevropa Ittifoqi va NATO tajribasi

Bolqon mintaqasidagi tinchlikni tiklash bo'yicha xalqaro tashabbuslar.

**Xulosa:** Hududiy masalalarni hal qilish xalqaro huquqning o'ziga xos tamoyillariga asoslanadi. Davlatlar o'zaro hurmat, hududiy yaxlitlik va xalqaro qonunlarni hurmat qilish orqali nizolarni tinch yo'l bilan hal qilish imkoniyatini oshiradi. Shu bilan birga, xalqaro tashkilotlar va huquqiy institutlar bu jarayonda muhim o'rin tutadi.

Hududiy masalalarni hal qilishda davlatlarning siyosiy mas'uliyati nafaqat nizolarning yechimini topish, balki mintaqaviy tinchlik va global xavfsizlikni ta'minlashda ham muhim ahamiyat kasb etadi. Siyosiy yondashuvlarning tinch va huquqiy vositalarga asoslanishi xalqaro barqarorlikni mustahkamlaydi.

Hududiy masalalarni hal qilishda siyosiy mas'uliyat davlatning ichki barqarorligi va xalqaro hamkorligi bilan chambarchas bog'liq. Davlatlarning o'zaro ishonch, muloqot va xalqaro tashkilotlar bilan hamkorlikni rivojlantirishga qaratilgan siyosati nafaqat nizolarni hal qilishga, balki mintaqaviy va global tinchlikni mustahkamlashga xizmat qiladi.

Hududiy masalalarni hal qilish mas'uliyatining amaliy jihatlari ko'plab mexanizmlarni o'z ichiga oladi: diplomatik muzokaralar, iqtisodiy hamkorlik, huquqiy hal qilish yo'llari, va harbiy vositalar. Ushbu yondashuvlar global va mintaqaviy barqarorlikni ta'minlashda asosiy omil sifatida qaraladi. Turli davlatlar va xalq

<sup>5</sup> Huntington, S. The Clash of Civilizations and the Remaking of World Order. Simon & Schuster, 1996.

<sup>6</sup> Safarov, B. Central Asian Water Resources: Challenges and Opportunities. UNESCO Report, 2021.

<sup>7</sup> Shaw, M. International Law. Cambridge University Press, 2017.



**Foydalanilgan adabiyotlar:**

1. Buzan, B. Regions and Powers: The Structure of International Security. Cambridge University Press, 2003.
2. Smith, K. E. European Union Foreign Policy in a Changing World. Polity, 2013.
3. Boutros-Ghali, B. An Agenda for Peace. United Nations, 1992.
4. Nye, J. Understanding International Conflicts. Pearson, 2009.
5. Keohane, R. After Hegemony. Princeton University Press, 1984.
6. Shaw, M. International Law. Cambridge University Press, 2017.
7. Martens, B. The Political Economy of Regionalism. Routledge, 2000.
8. Dayton Peace Agreement. Bosnia and Herzegovina, 1995.
9. ASEAN Secretariat. ASEAN and the South China Sea Dispute. Jakarta, 2020.
10. SHHT Secretariat. SCO Achievements and Development. Shanghai, 2019.

## MILLIY VA UMUMINSONIY QADRIYATLAR UYG‘UNLIGINING JAMIYAT BOSHQARUVIDAGI AHAMIYATI

*Xoliqova Zarifa*

*Alisher Navoiy nomidagi Toshkent davlat o‘zbek tili va adabiyoti*

*Universiteti o‘zbek tili ta’limi fakulteti sotsiologiya yo‘nalishi*

*2-bosqich talabasi*

[zarifakholikova01@gmail.com](mailto:zarifakholikova01@gmail.com)

**Annotatsiya:** "Milliy va umuminsoniy qadriyatlar uyg‘unligining jamiyat boshqaruvidagi ahamiyati" mavzusida milliy va umuminsoniy qadriyatlarning jamiyat boshqaruvidagi rolini o‘rganadi. U milliy an‘ana va madaniyatlar asosidagi qadriyatlar bilan umuminsoniy huquq, erkinlik, tenglik kabi qadriyatlarning uyg‘unligini tahlil qilib, bu integratsiyaning jamiyatning barqaror rivojlanishiga qanday ta’sir qilishi ko‘rsatiladi. Maqola, milliy va umuminsoniy qadriyatlarni samarali integratsiya qilishning muhim tamoyillarini aniqlaydi.

**Kalit so‘zlar:** milliy qadriyatlar, umuminsoniy qadriyatlar, jamiyat boshqaruvi, uyg‘unlik, davlat siyosati, qonunchilik, barqaror rivojlanish, erkinlik, tenglik, integratsiya.

**Kirish.** Jamiyat boshqaruvi, davlat siyosati va xalqaro munosabatlar kabi sohalarda milliy va umuminsoniy qadriyatlar o‘rtasidagi uyg‘unlik katta ahamiyatga ega. Milliy qadriyatlar har bir mamlakatning tarixiy, madaniy, diniy va ijtimoiy xususiyatlaridan kelib chiqib shakllanadi, ular o‘z xalqi uchun muhim bo‘lgan prinsiplar va e’tiqodlarni ifodalaydi. Boshqa tomondan, umuminsoniy qadriyatlar butun insoniyat uchun umumiy bo‘lib, inson huquqlari, adolat, tenglik, erkinlik kabi tamoyillarni o‘z ichiga oladi. Bu qadriyatlar xalqaro hamkorlik, tinchlik va barqaror rivojlanishning asosiy poydevori hisoblanadi.

Bugungi kunda global miqyosda yuzaga kelayotgan turli ijtimoiy, siyosiy va iqtisodiy muammolar milliy va umuminsoniy qadriyatlar o‘rtasidagi uyg‘unlikni ta’minlashni yanada dolzarb qilib qo‘ymoqda. Mamlakatlar o‘z milliy qadriyatlarini saqlab qolish bilan birga, xalqaro hamjamiyatning umuminsoniy qadriyatlari bilan hamohang ish ko‘rishlari zarur. Bunday uyg‘unlik jamiyat boshqaruvida barqarorlikni, ijtimoiy adolatni, erkinlikni va tinchlikni ta’minlashda muhim rol o‘ynaydi.

**Metod va materiallar:** Maqolada analitik va sintetik metodlar qo‘llanilgan. Materiallar sifatida ilmiy tadqiqotlar, huquqiy manbalar va xalqaro tajriba tahlil qilingan.

**Мuhokama va natijalar:** 1. *Milliy qadriyatlar va umuminsoniy qadriyatlarning ta'rif:* Milliy va umuminsoniy qadriyatlar, o'zaro farqlanib, jamiyatlarning madaniy, siyosiy va ijtimoiy hayotida muhim rol o'ynaydi. Ushbu qadriyatlar tizimi xalqning o'ziga xos tarixiy tajribasiga, madaniy merosiga, ijtimoiy tuzumiga, shuningdek, butun insoniyatga taalluqli bo'lgan umumiy prinsiplar va e'tiqodlarga asoslanadi. Milliy qadriyatlar va umuminsoniy qadriyatlar o'rtasidagi muvozanat jamiyat barqarorligini, ijtimoiy adolatni va tinchlikni ta'minlashda muhim ahamiyat kasb etadi.

1. Milliy qadriyatlar - bu har bir millatning tarixiy, madaniy, diniy va etnik an'analari asosida shakllangan tamoyillar va e'tiqodlar tizimidir. Ular o'sha xalqning o'ziga xosligini, madaniyatini, tilini, urf-odatlarini, diniy e'tiqodlarini va turmush tarzini ifodalaydi. Milliy qadriyatlar xalqning o'zligini saqlab qolishi, ijtimoiy birlikni mustahkamlashda va kelajak avlodlarga madaniy merosni yetkazishda katta ahamiyatga ega<sup>1</sup>.

Milliy qadriyatlar asosan quyidagi omillarga asoslanadi

Tarixiy meros: Millatning uzoq o'tmishi, yirik tarixiy shaxslar va hodisalar, urushlar va inqiloblar, milliy ozodlik kurashlari.

Madaniyat: Millatning san'ati, adabiyoti, musiqa va raqs, arxitekturasi, kulinariya, va boshqa madaniy boyliklari.

Din va e'tiqod: Millatning diniy e'tiqodi, diniy bayramlar va marosimlar, e'tiqodning kundalik hayotdagi o'rni.

Urf-odatlar va an'analar: Oilaviy va ijtimoiy munosabatlar, mehnat va dam olish odatlari, bayramlar va tadbirlar<sup>2</sup>.

Milliy qadriyatlar jamiyatni birlashtirish, millatning o'zini anglashini mustahkamlash va uning taraqqiyotini shakllantirishda muhim o'rin tutadi. Biroq, milliy qadriyatlar ba'zan global miqyosdagi umuminsoniy qadriyatlar bilan ziddiyatga kirishi mumkin. Shuning uchun, milliy qadriyatlarni hurmat qilish bilan birga, global qadriyatlarni qabul qilish ham muhimdir.

2. *Milliy va umuminsoniy qadriyatlarning jamiyat boshqaruvida roli.*

I. Milliy qadriyatlar va jamiyat boshqaruvi

Milliy qadriyatlar, o'z millatining tarixiy, madaniy va diniy an'analari asosida shakllangan tamoyillarni o'z ichiga oladi. Ular xalqning o'ziga xosligini saqlab qolishi, ijtimoiy birlikni mustahkamlash va kelajak avlodlarga madaniy merosni yetkazishda katta ahamiyatga ega.

1. Milliy qadriyatlar va identifikatsiya

<sup>1</sup> Maxmudov, O. (2020). Milliy qadriyatlar va globalizatsiya.

<sup>2</sup> Giddens, A. (2009). Sosial nazariya: Ijtimoiy tizimlar va ularning boshqaruvi.



Milliy qadriyatlar jamiyatning o'zlik va identifikatsiyasini shakllantirishda muhim rol o'ynaydi. O'ziga xos til, madaniyat, tarix va urf-odatlar millatni birlashtirish va barqarorlikni ta'minlashda katta ahamiyatga ega. Masalan, milliy bayramlar, davlat madhiyalari va madaniy tadbirlar millatning birligini mustahkamlashga yordam beradi. Milliy qadriyatlar jamiyatning uyg'un va to'laqonli rivojlanishi uchun zarur bo'lgan asoslarni yaratadi<sup>3</sup>.

## 2. Milliy qadriyatlarning siyosiy boshqaruvga ta'siri<sup>4</sup>

Milliy qadriyatlar siyosiy boshqaruvda ham o'z aksini topadi. Milliy qadriyatlar siyosatdagi asosiy prinsiplarni, shu jumladan, fuqarolikni, inson huquqlarini va adolatni belgilaydi. Har bir mamlakatda milliy qadriyatlar siyosiy qarorlarni qabul qilishda ko'pincha asosiy omil bo'lib xizmat qiladi. Masalan, milliy qadriyatlar asosida tuzilgan qonunlar va normativ hujjatlar, shuningdek, davlat boshqaruvining davlat organlari va fuqarolar o'rtasidagi munosabatlar boshqarilmoqda.

## 3. Milliy qadriyatlar va ijtimoiy barqarorlik;

Milliy qadriyatlar jamiyatning ijtimoiy barqarorligini ta'minlashda ham muhim rol o'ynaydi. Milliy qadriyatlar ijtimoiy tizimni boshqarish, fuqarolarni o'z milliy identifikatsiyasiga xos tarzda birlashtirish, ijtimoiy adolatni ta'minlashga yordam beradi. O'zaro hurmat, bir-biriga bo'lgan ishonch va umumiy manfaatlarga asoslangan ijtimoiy tuzum milliy qadriyatlarga asoslanadi. Shu bilan birga, milliy qadriyatlar ayrim holatlarda ba'zi ijtimoiy guruhlar o'rtasida nizo va ziddiyatlarni keltirib chiqarishi mumkin<sup>5</sup>.

### 3. Milliy va umuminsoniy qadriyatlar o'rtasidagi farqlar va o'xshashliklar.

Milliy va umuminsoniy qadriyatlar o'rtasidagi farqlar va o'xshashliklar murakkab va ko'p qirrali masala bo'lib, ularni tahlil qilish jamiyatlarning ijtimoiy, siyosiy va madaniy tizimlarini tushunishga yordam beradi. Quyida milliy va umuminsoniy qadriyatlarning o'xshashliklari va farqlari haqida batafsil ma'lumot beraman.

#### I. Milliy qadriyatlar va umuminsoniy qadriyatlar: Ta'riflar

1. Milliy qadriyatlar bir xalqning tarixiy, madaniy, diniy va ijtimoiy an'alariga asoslangan tamoyillarni ifodalaydi. Bu qadriyatlar xalqning o'zligini, madaniyatini, tili va urf-odatlarini saqlashga yordam beradi. Milliy qadriyatlar har bir millatning o'ziga xos xususiyatlarini, ularning tarixiy rivojlanishini va jamiyatdagi umumiy hayotni tashkil etishda muhim ahamiyatga ega.

<sup>3</sup> Huntington, S. P. (1996). *The Clash of Civilizations and the Remaking of World Order*. New York: Simon & Schuster

<sup>4</sup> Norris, P., & Inglehart, R. (2004). *Sacred and Secular: Religion and Politics Worldwide*.

<sup>5</sup> Cornell University Press. Ushbu asarda umuminsoniy qadriyatlarning inson huquqlari va ularning siyosiy boshqaruvdagi ahamiyati ko'rib chiqiladi.

2. Umuminsoniy qadriyatlar barcha insoniyat uchun umumiy va ulkan ahamiyatga ega bo'lgan tamoyillardir. Inson huquqlari, tenglik, erkinlik, adolat, boshqalarni hurmat qilish kabi qadriyatlar umuminsoniy qadriyatlarning asosini tashkil etadi. Bu qadriyatlar xalqaro miqyosda qabul qilingan va barcha odamlar uchun bir xil huquqlarni kafolatlashga qaratilgan.

## II. Milliy va umuminsoniy qadriyatlarning o'xshashliklari

### 1. Inson huquqlari va adolat

Har ikkala qadriyatlar tizimi ham adolat va inson huquqlariga katta e'tibor beradi.

Milliy qadriyatlar o'z millatining huquqlarini himoya qilishni maqsad qilsa, umuminsoniy qadriyatlar insonning barcha huquqlarini, shu jumladan tenglik, erkinlik va xavfsizlikni ta'minlashga yo'naltirilgan. Ikki tizim ham ijtimoiy adolatni ta'minlashga intiladi<sup>6</sup>.

### 2. Odamning hurmati va insoniy qadr-qimmati

Umuminsoniy qadriyatlar barcha insonlar o'z huquqlarini hurmat qilishini ta'minlashga intiladi, bu esa milliy qadriyatlarning ham asosiy qismi hisoblanadi. Har bir millatning o'z qadriyatlari ham, umuminsoniy qadriyatlar kabi, odamning qadr-qimmatini hurmat qilishni ta'minlashga yo'naltirilgan.

### 3. Ijtimoiy tinchlik va barqarorlik

Ikkala qadriyat tizimi ham jamiyatdagi tinchlik va barqarorlikni ta'minlashga harakat qiladi. Milliy qadriyatlar o'z millatining ijtimoiy barqarorligini saqlashni maqsad qilsa, umuminsoniy qadriyatlar global miqyosda tinchlik va xavfsizlikni ta'minlashga qaratilgan.

## III. Milliy va umuminsoniy qadriyatlarning farqlari

### 1. Mahalliy va global miqyosdagi qarashlar

Milliy qadriyatlar odatda ma'lum bir xalq yoki millatning o'ziga xos qadriyatlari asosida shakllanadi. Ular o'z xalqining madaniyati, diniy e'tiqodlari, tiliga va urf-odatlariga mos keladi. Milliy qadriyatlar davlat chegaralari doirasida amal qiladi<sup>7</sup>.

### 2. Diniy va sekulyar tafovutlar

Milliy qadriyatlar ko'pincha bir millatning diniy e'tiqodlari bilan chambarchas bog'liq bo'ladi. Masalan, ko'p mamlakatlarda diniy qadriyatlar milliy qadriyatlarning tarkibiy qismi sifatida qaraladi. Milliy qadriyatlar, shuningdek, o'z millatining diniy an'analari va ritlarini saqlashga qaratilgan bo'lishi mumkin.

### 3. Madaniy o'ziga xoslik va universallik

<sup>6</sup> Huntington, S. P. (1996). *The Clash of Civilizations and the Remaking of World Order*. New York: Simon & Schuster.

<sup>7</sup> Norris, P., & Inglehart, R. (2004). *Sacred and Secular: Religion and Politics Worldwide*.

Миллий qadriyatlar bir xalqning madaniyatiga xos bo‘lib, o‘ziga xos an‘analar, tarix va urf-odatlar bilan chambarchas bog‘liqdir. Ular xalqning ajralmas qismi sifatida, ijtimoiy va siyosiy tizimlarida katta o‘rin tutadi.

**Xulosa:** Milliy va umuminsoniy qadriyatlar o‘rtasidagi uyg‘unlik jamiyat boshqaruvida barqarorlik, ijtimoiy adolat va tinchlikni ta‘minlashga yordam beradi. Milliy qadriyatlar xalqning o‘ziga xosligini saqlab qolishda, umuminsoniy qadriyatlar esa barcha insonlarning huquq va erkinliklarini himoya qilishda muhim ahamiyatga ega. Shunday qilib, milliy va umuminsoniy qadriyatlar o‘rtasidagi muvozanatni topish jamiyatning taraqqiyoti va kelajagi uchun zarurdir.

Миллий va umuminsoniy qadriyatlar jamiyat boshqaruvida o‘zaro aloqada bo‘lib, jamiyatning siyosiy, ijtimoiy va iqtisodiy rivojlanishida muhim rol o‘ynaydi. Milliy qadriyatlar o‘z millatining tarixiy va madaniy merosini saqlab qolish va shakllantirishda zarur bo‘lsa, umuminsoniy qadriyatlar barcha insonlar uchun tenglik, erkinlik va adolatni ta‘minlashga xizmat qiladi. Bu qadriyatlar o‘rtasidagi uyg‘unlik jamiyat barqarorligini, ijtimoiy tinchlikni va global miqyosda hamkorlikni mustahkamlashga yordam beradi.

#### **Foydalanilgan adabiyotlar:**

1. Huntington, S. P. (1996). *The Clash of Civilizations and the Remaking of World Order*. New York: Simon & Schuster.
2. Norris, P., & Inglehart, R. (2004). *Sacred and Secular: Religion and Politics Worldwide*. Cambridge: Cambridge University Press.
3. Donnelly, J. (2003). *Universal Human Rights in Theory and Practice*. Ithaca, NY: Cornell University Press.
4. Sen, A. (2006). *Identity and Violence: The Illusion of Destiny*. New York: W.W. Norton & Company.
5. Parekh, B. (2000). *Rethinking Multiculturalism: Cultural Diversity and Political Theory*. Cambridge: Harvard University Press.
6. Rawls, J. (1999). *The Law of Peoples*. Cambridge, MA: Harvard University Press.
7. Taylor, C. (1994). *Multiculturalism and "The Politics of Recognition"*. Princeton: Princeton University Press.
8. Kymlicka, W. (1995). *Multicultural Citizenship*. Oxford: Oxford University Press.
9. Harris, J. (2002). *Injustice and the Roots of Political Change*. Oxford: Oxford University Press.
10. Beitz, C. (2009). *The Idea of Human Rights*. Oxford: Oxford University Press.



## МАТЕМАТИКА FANINI O‘QITISHDA INTERFAOL USULLARIDAN FOYDALANISH

*Kalimbetova G.K.*

*Мухаммад Аль Хоразмий номидаги ТАТУ*

*Нукус филиали ўқитувчиси.*

**Annotatsiya:** Maqolada dars jarayonida o‘qitishning sifatini oshirish so‘zsiz yangi o‘qitish usullaridan qanday foydalanishga bog‘liq bo‘lmoqda. Maqolada dars jarayonida kompyuter texnologiyasi elementlarini ko‘proq qo‘llash, o‘quv jarayonini xilma-xilligini oshirishga yordam berish.

**Abstract:** In the article, the improvement of the quality of teaching in the course of the lesson depends on how to use new teaching methods.

Bugungi kunda fan va texnika jadal suratda rivojlanib bormoqda, bu esa yangi texnologiyalardan foydalanib, dars o‘tishni taqozo etadi. Kelajagimiz bo‘lgan yoshlarni yuksak madaniyatli, o‘tkir bilimli qilib tarbiyalashda har bir pedagog xodim o‘zini mas‘ul shaxs ekanligini bilgan holda, dars samaradorligini oshirib borishi, yangi texnologiyalardan unumli foydalanishi dolzarb masala hisoblanadi.

Ta‘limda o‘qitishning sifatini oshirish so‘zsiz yangi o‘qitish usullaridan qanday foydalanishga bog‘liq bo‘lmoqda. Yangi o‘qitish usullari talabalarning e‘tiborini ta‘lim jarayoniga jalb eta bilish muhim sanaladi. Bunda albatta talaba doimiy ravishda izlanish va harakatda bo‘lishi lozim, ya‘ni berilgan ma‘lumotlarni ochishi, qayta ishlashi va olgan bilimlarni aniq masalalar yechishda qo‘llashi lozim.

Ta‘limda axborot texnologiyalarini qo‘llaganda o‘quvchi eshitish, ko‘rish, ko‘rganlari asosida mustaqil fikrlash imkoniyatiga ega bo‘ladi. Ta‘lim jarayonida axborot texnologiyalaridan foydalangan holda darslarni interfaol usullarda tashkillashtirish uchun ma‘lum bir shart - sharoitlar mavjud. Shunday ekan, axborot ta‘lim texnologiyalaridan samarali foydalanish hozirgi zamon yutuqlariga asoslangan holda davr talabiga mos keladigan pedagogik mahoratning nazariy amaliy asoslarini hamda uning shakllanish jarayonini yaratish eng dolzarb vazifalardandir. O‘qituvchi prezentatsiya slaydalarini ko‘rsatayotgan paytida, har xil rasmlar, formulalar va grafiklarni ko‘rsatishi, ma‘ruzani qisqa va lo‘nda qilib yozdirishi mumkin. Bunda talaba bir vaqtning o‘zida eshitayotgan tushunchalarini ko‘zi bilan ko‘rib ham turadi. Ma‘lumki, axborotning katta qismi ko‘rish orqali olinadi.

Fanning rivojlanishi - faktlarni to‘plash, ularni o‘rganish va tizimlashtirish, umumlashtirish va ayrim qonuniyatlarni ochishdan ilmiy bilimlarning hozirda ma‘lum bo‘lgan faktlarning mazmun-mohiyatini tushuntirib bera oladigan,

yangilarini bashorat qilishga qodir bo'lgan yaxlit mantiqiy tizimini yaratish yo'nalishida boradi.

Interfaol o'qitish - muloqotli o'qitish bo'lib, jarayonning borishida o'qituvchi va o'quvchi orasida o'zaro ta'sir amalga oshiriladi. Interfaol o'qitishning mohiyati o'quv jarayonini shunday tashkil etishdan iboratki, unda barcha o'quvchilar bilish jarayoniga jalb qilingan bo'lib, erkin fikrlash, tahlil qilish va mantiqiy fikr yuritish imkoniyatlariga ega bo'ladilar.

Darslardagi interfaol faoliyat o'zaro tushunishga, hamkorlikda faoliyat yuritishga, umumiy, lekin har bir ishtirokchi uchun ahamiyati nazorat topshiriqlarini birgalikda yechishga olib keladigan muloqotli aloqani tashkil etish va rivojlantirishni ko'zda tutadi.

Interfaol metodlardan foydalaniladigan o'quv jarayonida o'quvchilar tanqidiy fikrlashga, shart-sharoitlarini va tegishli axborotni tahlil qilish asosida murakkab muammolarni yechishga, alternativ fikrlarni chamalab ko'rishga va asosli ravishda qarorlar qabul qilishga, bahslarda ishtirok etishga, boshqalar bilan muloqot qilishga o'rganadilar. Buning uchun darslarda individual, juftli va guruhli ishlar tashkil etiladi, izlanuvchi loyihalar, rolli o'yinlar, ijodiy ishlar qo'llaniladi, hujjatlar va axborotning turli manbalari bilan ish olib boriladi.

Interfaol usullar bo'yicha o'qitish tashkil etish jarayonida o'qituvchining bergan topshiriqlari mazmuni o'quvchining tafakkurini rivojlantirish uchun kuchli vositadir. Ushbu topshiriqlar turli xil murakkablik darajalarida bo'lib, o'quvchilarni fikr yuritish, o'ylash, tasavvur qilish, yaratish yoki sinchiklab tahlil etishga undovchi bo'lishi lozim.

Matematika fanidan o'qituvchilar bilimni nazorat qilish va baholash uchun quyidagi vazifalarni taklif etish mumkin:

**“Aqliy hujum” metodi.** Mazkur metod muayyan mavzu yuzasidan berilgan muammolarni hal etishda keng qo'llaniladigan metod sanalib, u mashg'ulot ishtirokchilarini muammo xususida keng va har tomonlama fikr yuritishga, o'z tasavvurlari va g'oyalariidan ijobiy foydalanish borasida ma'lum ko'nikma hamda malakalarni hosil qilishga rag'batlantiradi. Ushbu metod yordamida tashkil etilgan mashg'ulot jarayonida ixtiyoriy muammolar yuzasidan bir necha original yechimlarni topish imkoniyati tug'iladi.

«Aqliy hujum» metodi tanlab olingan mavzular doirasida ma'lum qadriyatlarni aniqlash, ayni vaqtda ularga muqobil bo'lgan g'oyalarni tanlash uchun sharoit yaratadi. Mashg'ulotlar jarayonida bu metodidan foydalanishda bir necha qoidalarga amal qilish talab etiladi:

1. Mashg'ulot ishtirokchilarini muammo doirasida keng fikr yuritishga undash,

ular tomonidan kutilmagan mantiqiy fikrlarning bildirilishiga erishish;

2. Har bir ta'lim oluvchi tomonidan bildirilayotgan fikr yoki g'oyalar miqdori rag'batlantirilib boriladi. Bu esa bildirilgan fikrlar orasidan eng maqbullarini tanlab olishga imkon beradi. Bundan tashqari fikrlarning rag'batlantirilishi navbatdagi yangi fikr yoki g'oyalarning tuzilishiga olib keladi;

3. Har bir ta'lim oluvchi o'zining shaxsiy fikri yoki g'oyalarga asoslanishi hamda ularni o'zgartirishi mumkin. Avval bildirilgan fikr (g'oya) larni umumlashtirish, turkumlashtirish yoki ularni o'zgartirish ilmiy asoslangan fikr (g'oya) larning shakllanishiga zamin hozirlaydi;

4. Mashg'ulotlar jarayonida ta'lim oluvchilarning har qanday faoliyatlarini standart talablar asosida nazorat qilish, ular tomonidan bildirilayotgan fikrlarni baholashga yo'l qo'ymaydi. Agarda ularning fikr (g'oya) lari baholanib boriladigan bo'lsa, ta'lim oluvchilar o'z diqqatlarini, shaxsiy fikrlarini himoya qilishga qaratadilar, oqibatda ular yangi fikrlarni ilgari surmaydilar. Mazkur metodni qo'llashdan asosiy maqsad ta'lim oluvchilarni muammo xususida keng va chuqur fikr yuritishga rag'batlantirish ekanligini e'tibordan chetda qoldirmagan holda ularning faoliyatlarini baholab borishning har qanday usulidan voz kechish maqsadga muvofiqdir.

**“Bilaman. Bilib oldim. Bilishni xohlayman” metodi.** Sinf o'quvchilari beshta guruhga bo'linadilar, guruhlar nomlanadi. Yozuv taxtasi uch qismga ajratiladi. Birinchi bandning yuqori qismiga «Bilaman», ikkinchi bandning yuqori qismiga «Bilib oldim», uchinchi bandning yuqori qismiga esa «Bilishni xohlayman» degan so'zlar yoziladi. So'ngra o'qituvchi o'quvchilardan mavzu yuzasidan qanday ma'lumotlarga ega ekanliklarini so'raydi va bildirilgan fikrlarni «Bilaman» nomli bandga yozib qo'yadi. Ushbu harakat guruhlar tomonidan fikrlar to'la bayon etilganga qadar davom etadi. Mazkur jarayonda guruhlarning barcha a'zolari faol ishtirok etishlariga ahamiyat berish zarur. O'quvchilar tomonidan bildirilayotgan noto'g'ri fikrlar ham inkor etilmasligi zarur (zero bunday harakat o'quvchilarning faolligiga salbiy ta'sir ko'rsatadi).

Keyingi bosqichda o'quvchilarga mavzuga oid matnlar tarqatiladi, ushbu matn mavzu bo'yicha eng asosiy tushunchalarni o'z ichiga oladi. O'quvchilar matn bilan tanishib chiqqandan so'ng fikr yuritishlari hamda mavzuga oid yana qanday ma'lumotlarni o'zlashtirilganini aniqlashlari lozim. O'quvchilar o'z xulosalari asosida fikrlarini bayon etadilar, ushbu fikrlar «Bilib oldim» nomli ustunga yozib boriladi. So'nggi bosqichda o'qituvchi o'quvchilardan yangi mavzu bo'yicha qanday ma'lumotlarni o'zlashtirish istagida ekanliklarini so'raydi va o'quvchilarni yana o'ylashga da'vat etadi. Guruhlardan navbat bilan fikr so'raladi. O'quvchilar tomonidan bildirilgan fikrlar «Bilishni xohlayman» nomli ustunga yozib boriladi.



Masalan: matn o‘quvchilarga tarqatiladi. O‘quvchilar yakka tartibda (7 daqiqa) matn bilan tanishadilar va qayd etilgan jadvalni to‘ldiradilar.

**“T-sxema” metodi.** T-sxema metodida bahs davomida javoblarni (ha, yo‘q, tarafdor, qarshi kabi) yozib borishda universal grafik vosita bo‘lib xizmat qiladi.

Muammo mavzu doirasi aniqlangandan so‘ng, quyidagi ko‘rinishdagi T-sxemani tuzish kerak:

Tarafdor		Qarshi
	Muammo	

Besh daqiqadan so‘ng sxemaning chap tomonini to‘ldirish lozim. Unda besh daqiqa davomida o‘quvchilar mavzuga oid nechta kategoriya o‘ylab topishgan bo‘lsa, shuncha kategoriya ko‘rsatiladi. Keyingi besh daqiqada o‘quvchilar sxemaning o‘ng tomonini to‘ldiradilar va nihoyat, yana besh daqiqa mobaynida o‘quvchilar o‘zlarining T-sxemalarini boshqa juftlik yoki kichik guruhning T-sxemasi bilan taqqoslash imkoniga ega bo‘ladilar.

**“Klaster” metodi.** Klasterlarga ajratish - o‘quvchilarga biror mavzu bo‘yicha erkin va ochiq fikr yuritishga yordam beradigan pedagogik strategiyadir.

Bu metod biror mavzuni chuqur o‘rganishdan avval o‘quvchilarning fikrlash faoliyatini jadallashtirish hamda kengaytirish uchun xizmat qilishi mumkin. Shuningdek, o‘tilgan mavzuni mustahkamlash, yaxshi o‘zlashtirish, umumlashtirish hamda o‘quvchilarni shu mavzu bo‘yicha tasavvurlarini chizma shaklida ifodalashga undaydi.

Klasterlarga ajratish metodini qo‘llash quyidagicha amalga oshiriladi:

- tarqatma materialda mavzuga oid ochiq so‘z yoziladi;
- o‘quvchilar ushbu so‘z bilan bog‘liq hayollariga kelgan so‘z va jummalarni uning atrofiga yoza boshlaydilar;
- so‘zlarni yozish jarayoni o‘qituvchi tomonidan belgilangan vaqt tugaguncha yoki barcha so‘z va qoidalar tugaguncha davom etadi.

Klasterga ajratishda bir qator qoidalarga ham rioya qilish zarur. Ular quyidagilardan iborat:

1. Hayolga kelgan hamma narsani ularning mazmuniga e‘tibor bermasdan yozib borish.
2. Orfografiya va boshqa omillarga e‘tibor bermaslik.
3. Vaqt tugaguncha ko‘proq bog‘lanishlar hosil qilishga harakat qilish.
4. G‘oyalar va so‘zlar sonini cheklab qo‘ymaslik.

Yuqoridagilardan xulosa qilib shuni aytishim mumkinki, informatika va axborot

texnologiyalari fanini o'qitish jarayonida interfaol metodlarni qo'llash o'quvchilar o'quv faoliyatini faollashtirishga yordam beradi va o'zlashtirish darajasini ko'tarishga olib keladi. Interfaol metodlarni o'quvchilarni guruhlariga bo'lib o'qitish orqali ularning o'quv faoliyatini yuksaltirish va mustaqil fikrlay olish qobiliyatlarini rivojlantirish mumkin. Bu metodlarni informatika va axborot texnologiyalari darslarida qo'llash uchun fanning o'qitish xususiyatlarini yaxshi bilish lozim. Ya'ni har qanday Matematika fani o'qituvchisi o'z mutaxassisligi bo'yicha yetarli bilimlarga ega bo'lganidan so'ng, o'qitish xususiyatlarini - fanni o'qitishning dolzarbligi, o'qitish uslubiyotini va usullarini, o'qitish texnologiyasini, darslarda ma'ruza, seminar, amaliyot mashg'ulotlarini qanday tashkil etish kabi malakalarni yaxshi egallagan bo'lishi lozim.

### **Foydalanilgan adabiyotlar ro'yxati:**

1. O'quv jarayonida ilg'or pedagogik va axborot texnologiyalarini qo'llash yo'llari. Uslubiy qo'llanma. Akademik S.S. G'ulomov umumiy rahbarligi ostida. – T.; TDIU. 2005. 105-b.
2. I. Isoqov, S.I. Qulmamatov. "Informatikani o'qitishda innovatsion texnologiyalar". Ma'ruza matnlari.
3. J. Tolipova, A.T. G'ofurov. Ta'lim jarayonidagi noan'anaviy shakllar. Metodik qo'llanma. -T, 1994. 28-b.

## PSIXOLOGLARDA KASBIY KOMPETENTLIKNI RIVOJLANTIRISH

*Norxadjayeva Nafisa*

*Osiyo xalqaro universiteti 2-kurs magistranti*

### Аnotatsiya:

Mazkur maqolada psixologlarni kasbiy kompetentlikni rivojlantirishi, o'z ustida ishlashi, bilim ko'nikma va malakalarini muntazam oshirib borishi, ularda kasbiy kompetentlikni rivojlantirish haqida ma'lumotlar keltirilgan.

**Kalit so'zlar:** kompetentlik, ta'lim, dars, kommunikatsiya, tarbiya, kompyuter, innovatsiya.

**Psixologlarda kasbiy kompetentlikni rivojlantirish** — bu psixologlarning o'z kasbiy faoliyatini muvaffaqiyatli amalga oshirish, bilim va ko'nikmalarini oshirish, malakalarini yanada takomillashtirish jarayonidir. Kasbiy kompetentlik psixologning bilimlari, amaliy ko'nikmalari, shaxsiy sifatleri va etik prinsiplariga asoslanadi. Psixologlar o'z kasbiy kompetentliklarini rivojlantirish orqali mijozlarga yanada samarali yordam bera olishadi, turli murakkab holatlarda professional yondashuvlarni qo'llash imkoniyatiga ega bo'ladilar.

Psixologda kasbiy kompetentlikni rivojlantirishning asosiy asoslari:

1. **Bilim va Teoriya:** Psixologlar o'z sohasida chuqur nazariy bilimlarga ega bo'lishlari kerak. Bu bilimlar psixologiya fanining asosiy yo'nalishlari, metodlari va yondoshuvlarini o'z ichiga oladi. Kasbiy kompetentlikni rivojlantirish uchun psixologlar o'z bilimlarini doimiy ravishda yangilab turishlari lozim, masalan, yangi psixoterapiya metodlarini o'rganish yoki psixologik tahlil va diagnostika vositalarini o'zlashtirish.

2. **Ko'nikmalar va Amaliy Tajriba:** Psixologlarning amaliy ko'nikmalari o'z kasbiy kompetentliklarining muhim qismi hisoblanadi. Bu ko'nikmalar turli metodlarni qo'llash, diagnostik va terapiya usullarini bilish va mijozlar bilan samarali aloqalar o'rnatishda ko'zga tashlanadi. Amaliy tajriba psixologlarning muammolarni hal qilishda, diagnostika va muvozanatni tiklashda, samarali maslahatlar berishda yordam beradi.

3. **Etik Me'yorlar va Axloqiy Qoidalar:** Psixologlar o'z faoliyatlarida etik qoidalarga rioya qilishlari zarur. Kasbiy kompetentlikni rivojlantirishda etik prinsiplar, mijozlar bilan munosabatlar, maxfiylikni saqlash, axloqiy va professional javobgarliklarning muhim o'rni bor. Psixologlarning har bir qarori va yondashuvi, mijozlarning huquqlarini hurmat qilish, ularning manfaatlarini hisobga olish kerak.

4. **Shaxsiy Rivojlanish:** Psixologlarning o'zlarini doimiy ravishda rivojlantirishlari, shaxsiy va professional o'sishga intilishlari muhimdir. Bu, o'z-o'zini baholash, refleksiya qilish va o'z xatolarini tahlil qilish orqali kasbiy o'sishni ta'minlashdir. Psixologlarning shaxsiy sifatleri (masalan, emotsional aql, empatiya, stressga chidamlilik) ularning kasbiy kompetentligini oshiradi.

5. **Innovatsiyalarni Qabul Qilish:** Psixologlar o'z kasbiy faoliyatlarida yangi texnologiyalarni, innovatsion metodlarni va ilg'or yondoshuvlarni qo'llashlari zarur. Bu, masalan, raqamli psixoterapiya, onlayn maslahatlar yoki yangi psixologik baholash vositalarini o'z ichiga oladi.

Kasbiy kompetentlikni rivojlantirishning yo'llari quyidagicha:

1. **Ta'lim va professional malaka:** Psixologlarning kasbiy kompetentligini rivojlantirish uchun ta'lim va malaka oshirishning katta ahamiyati bor. Ular o'qish, yangi



kurslarga qatnashish, seminarlarda ishtirok etish orqali o'z bilimlarini yangilab turishlari kerak. Shuningdek, psixologlar sertifikatlash tizimidan o'tib, malakali psixolog sifatida tan olingan bo'lishlari zarur.

2. **Superviziya va Mentoring:** Tajribali psixologlar tomonidan beriladigan superviziya va mentoring yangi psixologlarga o'z faoliyatlarini samarali bajarish bo'yicha maslahatlar berishda yordam beradi. Superviziya orqali psixologlar o'z ishlaridagi zaif tomonlarini aniqlab, tajribali mutaxassislardan fikr olishadi.

3. **O'zini Baholash va Refleksiya:** Psixologlar o'z kasbiy faoliyatlarini baholash orqali o'zlarini rivojlantirishga intilishlari zarur. O'z xatolarini va muvaffaqiyatlarini tahlil qilish, yangi yondoshuvlar va metodlarni sinab ko'rish, doimiy ravishda o'z ustida ishlash kasbiy kompetentlikni oshiradi.

4. **Ko'nikmalarni Rivojlantirish:** Psixologlar o'zlarining professional ko'nikmalarini rivojlantirishga e'tibor qaratishlari kerak. Bu nafaqat diagnostika va terapiya ko'nikmalarini, balki mijozlar bilan muloqot qilish, stressni boshqarish va vaqtni samarali boshqarish kabi ko'nikmalarni o'z ichiga oladi.

5. **Professional Jamoa va Tarmoq:** Psixologlar o'z kasbiy rivojlanishlarida bir-biridan o'rganish uchun tarmoq yaratishlari lozim. Professional jamoalarga a'zo bo'lish, konferensiyalarga qatnashish va boshqa psixologlar bilan tajriba almashish, yangi yondoshuvlar va metodlarni o'rganishga yordam beradi.

Kasbiy kompetentlikni rivojlantirish psixologlarning mijozlarga sifatli xizmat ko'rsatish imkoniyatini oshiradi. Ularning bilimlari va ko'nikmalari to'g'ri ishlatilsa, mijozlar o'z muammolarini samarali tarzda hal qilishlari mumkin. Bundan tashqari, psixologning kompetentligi uning kasbiy obro'sini oshiradi, bu esa yangi mijozlar va ish imkoniyatlarini yaratadi.

Xulosa qiladigan bo'lsak, psixologlarda kasbiy kompetentlikni rivojlantirish — bu uzluksiz jarayon bo'lib, psixologning bilimlarini, ko'nikmalarini, axloqiy me'yorlarini va shaxsiy rivojlanishini o'z ichiga oladi. Bu jarayon psixologning nafaqat o'z ishini samarali bajarishiga, balki mijozlar bilan muvaffaqiyatli aloqalar o'rnatishiga, ijtimoiy va professional muvaffaqiyatlarga erishishiga ham yordam beradi.

#### Adabiyotlar:

1. Psixolog kadrlarni qayta tayyorlash va ularning malakasini oshirish tizimini takomillashtirish to'g'risidagi Vazirlar Mahkamasining qarori (O'zbekiston Respublikasi Qonun hujjatlari to'plami. 2006 yil, 6,7 son, 39-modda, 2011 yil 25 son, 260-modda, 2012 yil 33-34 son, 390-modda.

2. Oliy ta'lim muassasalari psixolog kadrlarini qayta tayyorlash va ularning malakasini oshirish tizimini yanada takomillashtirish chora-tadbirlari to'g'risidagi Vazirlar Mahkamasining qarori.

3. Bolotov V.A., Serikov V.V. Kompetentnostnaya model: Ot idei k obrazovatelnoy programmoy. Psixologika. 2003. No 3.

4. Bondorevskaya Ye.V., Kulnevich S.V. Psixologika. 2004. No 10.

5. Blinov V.I. Prakticheskaya podgotovka budущix uchiteley: progmatika, prespektivy. Moskva. IOO. MONRF. 2008.

## XIZMAT KO'RSATISH SOHANI RIVOJLANTIRISHNING STRATEGIK YO'NALISHLARI TAXLILI

*Samarqand iqtisodiyot va servis instituti*

*"Bank ishi" kafedrasida assistenti*

***Muxammadiyev Kamoliddin G'ulomiddinovich***

*Samarqand iqtisodiyot va servis instituti*

*Buxgalteriya hisobi va menejment fakulteti talabasi*

***Ibragimov Asadbek To'lqin o'g'li***

**Annotatsiya:** Ushbu maqolada O'zbekiston Respublikasining xizmatlar sohasida innovatsion rivojlanish jarayonlari va ularning mamlakat iqtisodiyotiga ko'rsatadigan ta'siri tahlil qilingan. Xizmatlar sohasi iqtisodiyotning muhim tarkibiy qismi bo'lib, uning innovatsion rivoji raqobatbardoshlik darajasini oshirish va yangi ish o'rinlarini yaratishda asosiy omil hisoblanadi.

Maqolada innovatsion texnologiyalarning xizmat ko'rsatish tarmoqlarida qo'llanilishi, davlat tomonidan bu sohani qo'llab-quvvatlash choralari, xalqaro tajribalar bilan milliy amaliyotning o'zaro uyg'unligi hamda xizmatlar bozorida texnologik modernizatsiyaning iqtisodiy samaradorligi yoritilgan. Shu bilan birga, xizmatlar sohasidagi dolzarb muammolar va ularni hal etish yo'llari ham batafsil ko'rib chiqilgan.

Ishda zamonaviy iqtisodiy adabiyotlar, davlat qarorlari va ilmiy tadqiqotlar asosida xizmatlar sohasini innovatsion rivojlantirish bo'yicha xulosa va tavsiyalar ishlab chiqilgan. Ushbu maqola xizmatlar sohasida tadqiqot olib borayotgan olimlar, amaliyotchilar va soha mutaxassislari uchun muhim ilmiy-amaliy manba sifatida xizmat qiladi.

**Kalit so'zlar:** xizmatlar sohasi, innovatsion rivojlanish, iqtisodiy samaradorlik, texnologik modernizatsiya, raqobatbardoshlik, davlat qo'llab-quvvatlashi, xalqaro tajriba, xizmatlar bozori.

### **Kirish.**

O'zbekiston Respublikasi iqtisodiy siyosatining asosiy ustuvor yo'nalishlaridan biri bo'lgan xizmatlar sohasini rivojlantirish mamlakatning iqtisodiy barqarorligi va xalq farovonligini oshirishda muhim rol o'ynamoqda. Bugungi kunda xizmatlar sohasi nafaqat ichki bozorni rivojlantirish, balki xalqaro iqtisodiy integratsiyada raqobatbardosh ustunliklarga erishishning ham asosiy manbalaridan biriga aylangan. Mazkur sohaning innovatsion salohiyati va texnologiyalarni keng

joriy etish orqali iqtisodiy samaradorlikni oshirish masalasi, ayniqsa, global raqobat muhitida dolzarb ahamiyat kasb etmoqda.

Mamlakatda xizmatlar sohasining rivojlanishi uchun yaratilayotgan qulay shart-sharoitlar, jumladan, biznes muhitining liberallashtirilishi, raqamli texnologiyalar joriy qilinishi va davlat tomonidan ko'rsatilayotgan qo'llab-quvvatlash choralari iqtisodiy o'sishni tezlashtirishga xizmat qilmoqda. Shu bilan birga, xizmatlar sohasi nafaqat iqtisodiyotni diversifikatsiya qilish, balki yangi ish o'rinlarini yaratish va aholi turmush darajasini oshirishda ham muhim rol o'ynaydi.

Ushbu maqolada xizmatlar sohasining milliy iqtisodiyotdagi o'rni va ahamiyati chuqur tahlil qilinib, uning rivojlanish istiqbollari va xalqaro tajriba asosida innovatsion yondashuvlar ko'rib chiqilgan. Bundan tashqari, O'zbekistonning xizmatlar sohasida raqamlashtirish jarayonlarini jadal rivojlantirish orqali erishishi mumkin bo'lgan iqtisodiy yutuqlarga alohida e'tibor qaratiladi.

### **Asosiy qism.**

O'zbekistonda xizmatlar sohasiga mujassamlashgan ulkan salohiyatni ruyobga chiqarish, uni milliy iqtisodiyotni yuksaltirishdagi rolini keskin oshirish, yangi ish o'rinlarini yaratishdagi mavqegini mustahkamlash ushbu tarmoqni taraqqiyotning an'anaviy modelidan uning innovatsion modeliga o'tishini taqozo etadi. Bu borada mamlakatimizda jiddiy chora-tadbirlar amalga oshirilmoqda. Jumladan,

### **2021 — 2023 yillarda O'zbekiston Respublikasida xizmatlar sohasini rivojlantirishning maqsadli parametrlari**

T/r	Xizmatlar nomi	2020 yil		Prognoz (o'sish sur'ati, foiz)			
		hajmi, mlrd. so'm	o'sish sur'ati, foiz	2021 yil	2022 yil	2023 yil	2023 yilda 2020 yilga nisbatan, baravar
	Jami xizmatlar	218 853,5	102,3	120,7	128,6	134,7	2,1
	shu jumladan asosiy turlari bo'yicha:						
I	Aloqa va axborotlashtirish xizmatlari, shu jumladan:	12 885,9	115,3	123,1	133,6	138,6	2,3
1.1.	Kompyuter dasturlashtirish, maslahat berish xizmatlari va boshqa yordamchi xizmatlar	891,7	119,1	125,8	136,3	141,4	2,4
1.2.	Axborot sohasidagi xizmatlar	632,2	157,8	125,7	135,4	140,5	2,4
II	Moliyaviy xizmatlar, shu jumladan:	45 817,2	125,6	122,5	135,2	140,7	2,3



2.1.	Sug'urtalash, qayta sug'urtalash va nafaqa ta'minoti bo'yicha xizmatlar, majburiy ijtimoiy sug'urtalash bo'yicha xizmatlardan tashqari	2 333,5	104,7	116,4	129,9	135,4	2,0
III	Transport xizmatlari, shu jumladan:	53 772,5	91,6	120,4	125,9	130,8	2,0
3.1.	Avtotransport xizmati	29 196,6	103,5	121,0	126,5	131,4	2,0
3.2.	Quvur yo'li transporti xizmatlari	9 167,3	89,0	120,3	125,2	130,9	2,0
3.3.	Temir yo'l transporti xizmatlari	7 420,9	111,6	120,5	125,7	130,7	2,0
3.4.	Havo transporti xizmatlari	3 139,2	41,9	120,2	121,8	126,8	1,9
3.5.	Pochta va kurerlik xizmatlari	355,4	77,2	121,0	126,2	130,5	2,0
IV	Yashash va ovqatlanish xizmatlari	5 878,5	86,5	128,9	136,3	139,8	2,5
V	Savdo xizmatlari	56 553,9	101,7	119,7	125,8	132,9	2,0
VI	Ko'chmas mulk bilan bog'liq xizmatlar	6 089,7	91,1	119,5	125,4	133,4	2,0
VII	Ta'lim sohasidagi xizmatlar	9 073,0	107,4	119,2	128,7	134,9	2,1
VIII	Sog'liqni saqlash sohasidagi xizmatlar	3 209,4	89,9	128,8	136,0	142,0	2,5
IX	Ijara xizmatlari	4 172,1	98,9	117,9	125,3	131,5	1,9
X	Kompyuterlar va maishiy tovarlarni ta'mirlash bo'yicha xizmatlar	3 407,4	96,1	116,2	124,5	133,0	1,9
XI	Shaxsiy xizmatlar	4 983,3	92,1	116,6	124,5	132,5	1,9
XII	Me'morchilik, muhandislik izlanishlari, texnik sinovlar va tahlil sohasidagi xizmatlar	4 925,7	93,7	117,7	123,8	129,8	1,9
XIII	Boshqa xizmatlar: shu jumladan:	8 084,7	98,3	116,9	123,2	130,2	1,9

2021 — 2023 yillarda O'zbekiston Respublikasida xizmatlar sohasini rivojlantirishning innovasion loyihasiga asoslangan maqsadli parametrlari amalga oshirilmoqda. Shu nuqtai nazardan O'zbekistonda xizmat ko'rsatish sohasi sohani innovasion asosda rivojlantirishning ahamiyati va zarurligini mantiqiy dalillar asosida asoslab berish zarur.

Birinchidan, kishilik jamiyati taraqqiyotining hozirgi bosqichida innovasiyalar fan va texnikaning zamonaviy yutuqlarini yangi texnologiyalar, yangi mahsulotlar, kommunikasiyalarning yangi vositalari, xizmatlarning yangi turlari, boshqarishning

va aholi iste'molini qondirishning yangi usullarini qo'llash asosida O'zbekiston milliy iqtisodiyotini tez va barqaror yuksaltirishga imkoniyat tug'diradi. O'zbekiston Respublikasi Prezidenti Sh.M.Mirziyoevning 2018 yilning 21 sentyabrida "Mamlakatni innovasion rivojlantirishning strategiyasini tasdiqlash to'g'risida"gi Farmonida bu xususda shunday bayon etilgan: "Ilm-fan va texnika yutuqlarini keng qo'llagan holda, iqtisodiyot tarmoqlariga, ijtimoiy va boshqa sohalarga zamonaviy innovasion texnologiyalarni tezkor joriy etish O'zbekiston Respublikasini jadal rivojlantirishning muhim sharti hisoblanadi". Shu yuzasidan davlat rahbari 2022-2021 yillarda O'zbekiston Respublikasini innovasion rivojlantirishning strategiyasi hamda strategiyasini amalga oshirish bo'yicha "Yo'l xaritasi" shuningdek, O'zbekiston Respublikasini 2030 yilgacha ko'rsatilgan rivojlantirishning maqsadli ko'rsatkichlarini tasdiqladi. Innovasion taraqqiyotning natijaviyligi uning inson faoliyatini barcha turlarini va milliy iqtisodiyotning barcha soha va tarmoqlarini qamrab olish darajasi bilan belgilanadi. Bu borada xizmat ko'rstish sohasi va uning infrastrukturasi ham milliy iqtisodiyotning muhim tarkibiy qismi sifatida, istisno emas. Xizmat ko'rsatish sohada ro'y berayotgan intensiv o'zgarishlar, bir tomondan, xizmatlarga talabning uzluksiz o'sib borayotganligi, ikkinchi tomondan, uni innovasion rivojlantirishni o'tkir zaruratga aylantiradi, qolaversa, ushbu tarmoqning integrasion jarayonlarda faol ishtirok etishini ta'minlaydi. Xizmat ko'rsatish soha mexanizmlarida innovasiyalarning paydo bo'lishi va amal qilishi ushbu tarmoqda tizimli, bir-biriga uzviy bog'liq va katta ijobiy samara beradigan o'zgarishlarni amalga oshirish uchun zamin yaratadi.

Ikkinchidan, globallashuv jarayonlari jadallashuvining bevosita xizmat ko'rsatish bozorida raqobat muhitining tobora keskinlashib borayotganligi va innovasion taraqqiyot xizmatlarning jahon bozorida raqobatbardoshligini oshirishning asosiy omiliga aylanganligi. Xizmatlar sohasining o'ziga xos xususiyatlaridan biri – uning yuqori daromadligidir. O'ylaymizki, aynan uning yuqori daromadliligi va yuqori ijtimoiy samara berish qobiliyati barcha mamlakatlarni uni jadal rivojlantirishga, sohada mujassamlashgan ijobiy jihatlaridan foydalanishga qiziqishini kuchaytirmoqda. Natijada yangi xizmat ko'rsatish ob'ektlar ishga tushirilmoqda, yangi yangi xizmat turlari yaratilmoqda, yangi korxonalar va tashkilotlar tashkil etilmoqda, malakali kadrlar jalb etilmoqda, raqobat kurashida o'z mavqegini mustahkamlashning boshqa innovasion vositalari yaratilmoqda. Innovasiyalar, ularning paydo bo'lishi, joriy qilinishi, amal qilishi xizmatlar bozorida marketologlar va menejerlar mavqegini mustahkamlashning va raqobatbardoshligini oshirishning birinchi darajali vositasi hisoblanadi.

Uchinchidan, O'zbekistonda xizmat ko'rsatish sohani taraqqiyotning innovasion yo'lga o'tkazish zarurati mamlakatning ushbu tarmog'ida rivojlanish

sur'atlarining sustligi, turistik salohiyatdan foydalanish ko'rsatkichlarining pastligi, jahon xizmatlar bozoridagi mavqeining zaifligi, xalqaro taqqoslama va tenglashtirishlarda bardosh bera olmayotganligi bilan izohlanadi. Yurtimizda xizmat ko'rsatish sohada bunday holatning yuzaga kelishining sabablari quyidagilarda deb hisoblaymiz: soliq va byudjet siyosatining beqarorligi, xizmat ko'rsatish sohasini tartibga solishdagi xuquqiy-me'yoriy bazaning nomukammalligi, xizmatlar sifatining talabga javob bermayotganligi, narx siyosatining samarasizligi, infratuzilmaning yaxshi rivojlanmaganligi, investision resurslarning tanqisligi, malakali kadrlar bilan ta'minlanmaganligi va boshqalar.

To'rtinchidan, innovasiyalar va ularni keng qo'llash turistik korxonalar va tashkilotlar uchun yuqori ijtimoiy ahamiyat kasb etadi. Alohida olingan xizmat ko'rsatish korxonasida tashkiliy innovasiyalar (masalan, mehnatni ilmiy tashkil qilish, innovation menejment) jismoniy mehnatni engillashtirishga, ishchi-xodimlar mehnat sharoitini yaxshilashga, qo'l mehnatining jami mehnat sarflaridagi ulushini kamaytirishga xizmat qiladi. Xizmat ko'rsatish korxonalar yoki tashkilotda texnologik innovasiyalarning joriy etilishi ishchi-xodimlar malakasini oshirish, mehnat unumdorligini o'stirish, ish haqi daromadlarini ko'paytirish, resurslarni tejash asosida korxonalar yalpi daromadlari va foydasini ko'paytirish imkonini beradi.

Yuqorida ta'kidlaganimizdek, innovasiyalar jamiyat iqtisodiy taraqqiyotini jadallashtirishda katta ahamiyat kasb etadi. Amalda ular foydani ko'paytirish orqali iqtisodiy samarani oshirishning quroli, vositasi hisoblanadi. Xizmat ko'rsatish soha faoliyati serqirra va murakkab bo'lib, innovation jarayonlarni rivojlantirish uchun keng imkoniyatlar yaratuvchi qulay makon hisoblanadi. Keskin raqobat muhitida faoliyat olib boruvchi xizmat ko'rsatish korxonasi (menejer) nisbatan yuqori sifatli innovation xizmat yaratish, tannarxni pasaytirish, vaqt birligida xizmat hajmini ko'paytirish, iste'molchilarga qo'shimcha qulayliklar yaratish va boshqa tadbirlar orqaligina bozordagi o'z mavqeini saqlab qolishga va uni mustahkamlashga erishdi. Bu esa, pirovard natijada tarmoqda yuqori daromadlilikni ta'minlaydi.

Shu sababli, xizmat ko'rsatish soha faqat innovasiyalardan o'rinli foydalanish evaziga inson faoliyati barcha turlari o'rtasida eng yuqori daromadli soha sifatida mavqeini saqlab qoladi.

Keyingi yillarda iqtisodiyoti ustun rivojlangan G'arb mamlakatlarida innovation jarayonlar ilmu-fan va bilimning kuchli ta'siri ostida shiddat bilan rivojlanib bormoqda. Iqtisodiy taraqqiyotda yangiliklarni yaratish va ularni amaliyotga joriy etishda axborot va kommunikasiya texnologiyalarining roli va ahamiyati tobora ortib bormoqda. Bularning barchasi innovation jarayonlarning yangicha tarmoqli modelini (Systems integration and networking model) qo'llashni taqozo etadi. Ushbu modelda xizmat ko'rsatish soha innovation jarayonning barcha bosqichlarida



integrasiyalashgan ishtirokchilarning ehtiyojlarini qondirishga yo‘naltirilgan bo‘lishi lozim.

Nazariy izlanishlarimiz natijasida olgan muhim ilmiy natijalardan yana biri shuki, O‘zbekistonda xizmat ko‘rsatish sohani innovasion rivojlantirish nafaqat salmoqli iqtisodiy, balki yuqori ijtimoiy samara ham beradi. Xizmat ko‘rsatish sohani ni innovasion rivojlantirish jamiyat uchun ham, tarmoq uchun ham, uning tarkibidagi alohida xizmat ko‘rsatish korxonalar, tashkilot va kompaniyalar uchun ham katta ijtimoiy ahamiyatga ega. Bizningcha, jamiyat darajasida xizmat ko‘rsatish sohani innovasion asosda rivojlantirishning ijtimoiy ahamiyati, birinchi navbatda, aholi bandligini oshirish bilan belgilanadi. Bundan tashqari, iqtisodiyot sohasidagi adabiyotlarda xizmat ko‘rsatish sohani innovasion taraqqiyot yo‘li undagi mavjud qo‘nimsizlikni bartaraf etishning va uni barqaror rivojlantirishdagi alohida ahamiyati e’tirof etilgan.

Xizmat ko‘rsatish sohaga jalb etilgan ulkan iqtisodiy resurslardan foydalanish samaradorligiga jiddiy salbiy ko‘rsatayotgan omillardan biri – unga xos qo‘nimsizlik ekanligini hisobga olsak, tarmoqni innovasion taraqqiy ettirishning mamlakat miqyosidagi ijtimoiy, ham iqtisodiy ahamiyati xususidagi xulosalarimiz ilmiy asoslangan bo‘ladi. Bunga qo‘shimcha ravishda, xizmat ko‘rsatish sohani innovasion taraqqiy ettirishning jamiyat miqyosidagi ijtimoiy ahamiyati sifatida uning turistik xo‘jalik sub'ekti yalpi daromadlari va korxonalar ishchi-xodimlari ish haqining ko‘payishi orqali, byudjetga kelib tushadigan daromad soliqlarining ko‘payishi orqali hamda sarf-xarajatlarning tejalishi orqali aholi turmush darajasi va sifatiga ijobiy ta'sirini ko‘rsatmoqchimiz.

Tarmoq miqyosida xizmat ko‘rsatish sohani innovasion rivojlantirishning ijtimoiy ahamiyatini uning tarmoqlararo raqobat kurashidagi raqobatbardoshligini oshirish orqali ushbu tarmoqqa investisiyalar oqimini kengaytirish hamda malakali kadrlarni jalb etishda namoyon bo‘ladi.

Tadqiqot natijalari hozirgi kunda xizmat ko‘rsatish sohada innovasiyalar samaradorligiga salbiy ta'sir ko‘rsatayotgan bir qator omillar borligini ko‘rsatdi. Kelajakda O‘zbekistonda xizmat ko‘rsatish sohada innovasiyalarning unda kechayotgan ijtimoiy-iqtisodiy taraqqiyotga ta'sirini kuchaytirish, rolini oshirish maqsadida quyidagilarni taklif qilamiz:

- xizmat ko‘rsatish tarmog‘ida va uning tarkibidagi korxonalarda amalda joriy qilingan innovasiyalarning rolini keskin oshirish;
- innovasion loyihalarni ishlab chiqishda va uni amaliyotga joriy qilishda malakali mutaxassislarni jalb etish;
- xizmat ko‘rsatish sohada innovasion faoliyatni boshqarishda ushbu faoliyatning prinsiplari (tizimlilik, xavfsizlilik, dolzarblilik va ilmiylik);

– xizmat ko‘rsatish sohada innovasion jarayonlarni jadallashtirishda investision resurslarning rolini keskin oshirish.

Jamiyat taraqqiyotining hozirgi bosqichida xizmat ko‘rsatish sohaning tez sur‘atlar bilan rivojlanib borayotgan istiqbolli tarmog‘i sifatida ijtimoiy-iqtisodiy taraqqiyotning samarali vositasiga aylandi. Xizmat ko‘rsatish sohasi milliy iqtisodiyotning boshqa tarmoqlariga (savdo, transport, umumiy ovqatlanish, aloqa, iste‘mol tovarlari, ishlab chiqarish, qurilish va boshqalar) rag‘batlantiruvchi ta‘sir ko‘rsatib, milliy iqtisodiyotga samara beradi. U aholi bandligi muammolarini hal etish uchun mablag‘larni yo‘naltirish orqali qo‘shimcha ish o‘rinlarini yaratishga, xalqaro munosabatlarni kengaytirishga va investisiyalarni jalb qilish orqali tashqi savdo balansini optimallashtirishga imkon yaratib beradi.

O‘zbekistonda milliy iqtisodiyotning bugungi holati, undagi ijtimoiy-iqtisodiy samaradorlik ko‘rsatkichlarining pastligi ko‘p jihatdan ijtimoiy ishlab chiqarishda ekstensiv omillar rolining yuqoriligi bilan izohlanadi. Davlatimiz rahbari O‘zbekiston Respublikasi Oliy Majlisga Murojaatnomasida mamlakatda aynan ijtimoiy ishlab chiqarish samaradorligining pastligini iqtisodiy resurslardan, jumladan investision resurslardan samarali foydalanilmayotganligiga katta e‘tibor qaratdi. Shu sababli, O‘zbekistonda iqtisodiyotni innovasion rivojlantirish strategiyasini izchillik bilan amalga oshirishga qaratilgan siyosat amalga oshirilmoqda, uning institusional asoslarini yaratishga jiddiy e‘tibor berilmoqda. O‘zbekiston Respublikasi Prezidentining “2022-2021 yillarda O‘zbekiston Respublikasini innovasion rivojlantirish strategiyasini tasdiqlash to‘g‘risida”gi Farmonida iqtisodiyot barcha tarmoqlariga aynan zamonaviy innovasion texnologiyalarni tezkor joriy etish orqali 2030 yilga kelib O‘zbekiston Respublikasining Global Innovation Indeks Reytingi bo‘yicha jahonning 50 ta ilg‘or mamlakati safiga kiritish vazifasi quyilgan. Xizmat ko‘rsatish sohasi ham mamlakat milliy iqtisodiyotining ajralmas tarkibiy qismi sifatida makrodarajada amalga oshirilayotgan iqtisodiy siyosat yo‘nalishlari va tamoyillariga bo‘ysunishi va unga mos siyosat tutishi lozim.

O‘zbekiston Respublikasi Prezidentining “2022 — 2026 yillarga mo‘ljallangan yangi o‘zbekistonning taraqqiyot strategiyasisi” to‘g‘risidagi farmonida mamlakatimizda xizmat ko‘rsatish sohasini rivojlantirish bo‘yicha asosiy strategik maqsadli vazifalar belgalab berildi.

### **Xulosa.**

Xizmatlar sohasining milliy iqtisodiyotdagi ahamiyati va uning rivojlanish istiqbollari mazkur maqolada keng yoritildi. Tadqiqot natijalaridan kelib chiqib, xizmatlar sohasi iqtisodiy o‘rishni jadallashtirish va aholi farovonligini oshirishning strategik omili sifatida baholandi. Sektorning samarali rivojlanishi uchun raqamli

texnologiyalarni keng joriy qilish, xizmat ko'rsatish turlarini diversifikatsiya qilish hamda xalqaro standartlarga mos xizmatlarni rivojlantirish zarurligi ta'kidlandi.

Bundan tashqari, davlat tomonidan xizmatlar sohasini qo'llab-quvvatlashga qaratilgan islohotlar ushbu sohani xalqaro miqyosda raqobatbardosh qilishda muhim ahamiyat kasb etayotgani ko'rsatib o'tildi. Innovatsion yondashuvlar va texnologik yangiliklarning xizmatlar sektorida qo'llanilishi mamlakat iqtisodiyotining barqarorligini ta'minlash hamda yangi ish o'rinlarini yaratish imkoniyatlarini kengaytiradi.

Xulosa qilib aytganda, xizmatlar sohasining jadal rivojlanishi O'zbekiston iqtisodiyoti uchun strategik ahamiyatga ega bo'lib, mamlakatning global iqtisodiy maydondagi o'rnini mustahkamlash uchun poydevor bo'lib xizmat qiladi. Shu bois, mazkur sohada islohotlarni davom ettirish va samarali boshqaruvni yo'lga qo'yish iqtisodiyotning barqaror va izchil o'sishini ta'minlashning asosiy shartlaridan biridir.

#### **FOYDALANILGAN ADABIYOTLAR RO'YXATI:**

1. O'zbekiston Respublikasi Konstitutsiyasi. - T.: O'zbekiston, 2014 yil. - 38 b.
2. Mirziyoev Sh.M. Buyuk kelajagimizni mard va olijanob xalqimiz bilan birga quramiz. – T.: “O'zbekiston” NMIU, 2017. – 488 b.
3. Abdukarimov B.A., Komilova N.A., Abdukarimov F.B. Aktualnie voprosi razvitiya trgovli v Uzbekistane. Monografiya. – T.: “Iqtisodiyot”, 2010. – 96 b.
4. Pardaev M.Q., Oltaev Sh., Pardaeva O.M., Tagirova N.B. Har bir oilada tadbirkorlik – o'zini-o'zi band qilish imkoniyati. Amaliy tavsiya. Samarqand, SamISI, 2018. – 240 bet.
5. Tuxliev I.S. Turizm asoslari: Uslubiy ko'llanma. Samarqand.: SamaISI, 2008.- 247 b.
6. O'rinbaeva Yu.P. Xizmat ko'rsatish sohasi va aholi turmush darajasi: o'zaro bog'liqligi va rivojlanish istiqbllari. Monografiya. – T.: “Fan” nashriyoti, 2013. – 144 b.
7. Qudratov G'.H., Abdukarimov B.A., Pardaev M.Q. va boshqalar. Savdo iqtisodiyoti muammolari. O'quv qo'llanma. – T.: “Iqtisod-moliya” nashriyoti, 2016. – 508 bet..



## XALQARO MUNOSABATLAR DARAJASIDA PUL HARAKATI

*Samarqand iqtisodiyot va servis instituti  
"Bank ishi" kafedrasida assistenti*

*Muxammadiyev Kamoliddin G'ulomiddinovich  
Samarqand iqtisodiyot va servis instituti talabasi*

*Raximberdiyev Tolibjon To'liq o'g'li  
[raximberdiyevtolibjon90@gmail.com](mailto:raximberdiyevtolibjon90@gmail.com)*

**Annotatsiya:** Ushbu maqolada jahon valyuta tizimining shakllanishi va rivojlanish bosqichlari tahlil qilingan. Parij kelishuvi, Bretton-Vuds tizimi va Yamayka kelishuvi kabi tarixiy voqealar yoritilib, xalqaro valyuta munosabatlarining zamonaviy tendensiyalari hamda valyutalar almashuv kurslariga ta'sir etuvchi omillar muhokama qilingan. Valyutalarning turli toifalari, jumladan, erkin ishlatiladigan, qattiq va yumshoq valyutalar, shuningdek, xalqaro rezerv valyutalarning ahamiyati ko'rsatib o'tilgan. Maqola xalqaro iqtisodiyot barqarorligini ta'minlashda valyuta tizimining roli haqida muhim ma'lumot beradi.

**Kalit so'zlar:** Jahon valyuta tizimi, oltin standart, Bretton-Vuds tizimi, valyuta kurslari, rezerv valyuta, erkin valyuta, xalqaro iqtisodiyot.

**Annotation:** This article analyzes the formation and development stages of the global monetary system. Historical events such as the Paris Agreement, the Bretton Woods system, and the Jamaica Agreement are highlighted, alongside discussions on modern trends in international monetary relations and factors influencing exchange rates. Different types of currencies, including freely usable, hard, and soft currencies, as well as the importance of international reserve currencies, are examined. The article provides valuable insights into the role of the monetary system in ensuring the stability of the global economy.

**Keywords:** Global monetary system, gold standard, Bretton Woods system, exchange rates, reserve currency, free currency, international economy.

**Аннотация:** В данной статье анализируются этапы формирования и развития мировой валютной системы. Рассматриваются такие исторические события, как Парижское соглашение, Бреттон-Вудская система и Ямайское соглашение, а также современные тенденции международных валютных отношений и факторы, влияющие на обменные курсы. Освещены различные виды валют, включая свободно используемые, твёрдые и мягкие валюты, а также значение международных резервных валют. Статья предоставляет ценные сведения о роли валютной системы в обеспечении стабильности мировой экономики.

**Ключевые слова:** Мировая валютная система, золотой стандарт, Бреттон-Вудская система, валютные курсы, резервная валюта, свободно конвертируемая валюта, международная экономика.

### **KIRISH.**

Pulning xalqaro munosabatlardagi harakatini tushunish bugungi global iqtisodiy tizimning asosiy jihatlaridan birini tashkil etadi. Jahon valyuta tizimi davlatlararo valyuta munosabatlarini tashkil qilish shakli bo'lib, xalqaro shartnomalar asosida yuzaga keladi. Ushbu tizim xalqaro savdo, investitsiya, moliyaviy bozorlar va iqtisodiy aloqalarning barqarorligini ta'minlashda muhim rol o'ynaydi. Valyutalar o'rtasidagi kurslarning dinamikasi, milliy iqtisodiyotning rivojlanish darajasi va moliyaviy barqarorlik xalqaro valyuta munosabatlarida yetakchi omillardan biridir. Bugungi kunda jahon valyuta tizimining shakllanishi va rivojlanishi turli bosqichlarni bosib o'tgan va bu jarayon dunyo iqtisodiyotiga sezilarli ta'sir ko'rsatgan.

Jahon valyuta tizimi to'rt asosiy tarixiy bosqichni boshdan kechirdi: Parij kelishuvi bilan boshlangan oltin standart davri, Genuya konferensiyasi bilan tashkil topgan oltin-deviz tizimi, Bretton-Vuds tizimi va Yamayka kelishuvi natijasida erkin kurs tizimiga o'tish davri. Ushbu bosqichlar davomida xalqaro iqtisodiy munosabatlarning rivojlanishi, asosiy rezerv valyutalarning o'zgarishi va dunyo iqtisodiy kuchlarining taqsimoti jahon valyuta tizimiga turli darajada ta'sir ko'rsatdi.

Mazkur maqolada xalqaro valyuta tizimining tarixiy rivojlanish bosqichlari, valyutalar almashuv kurslarini belgilovchi omillar va zamonaviy valyuta bozorining o'ziga xos xususiyatlari tahlil qilinadi. Shu bilan birga, erkin ishlatiladigan, qattiq va yumshoq valyutalar hamda xalqaro rezerv valyutalarning o'rnini haqida batafsil ma'lumot beriladi. Maqola jahon iqtisodiyotining barqarorligini ta'minlashda xalqaro valyuta munosabatlarining dolzarb masalalariga e'tibor qaratadi.

### **ADABIYOTLAR SHARHI.**

Abdulloyev A.J. [va boshq.]. - Buxoro: OOO "Sadridin Salim Buxoriy" Durdoni nashriyoti. Ushbu kitobda iqtisodiyot va biznes boshqaruvi sohalarida dolzarb mavzular muhokama qilinadi. Asar O'zbekiston iqtisodiyotining rivojlanishiga va moliyaviy barqarorlikka erishishda korxonalar faoliyatining ahamiyatiga oid keng qamrovli tahlilni taqdim etadi. Kitobda iqtisodiy o'sish va barqarorlikka ta'sir etuvchi omillar, shuningdek, iqtisodiy tahlil usullari haqida aniq tushuntirishlar berilgan. Mualliflar O'zbekiston iqtisodiyotidagi o'zgarishlarni va yangi iqtisodiy siyosatlarning amalga oshirilishini batafsil yoritadilar. Ushbu asar o'quvchilarga iqtisodiy jarayonlarni to'g'ri tahlil qilish va ularni amaliyotga tatbiq etish imkoniyatini yaratadi. Maqolamda aynan ushbu manba korxonalar faoliyatiga ta'sir etuvchi iqtisodiy omillarni aniqlash va tushunishga yordam berdi.

Xalqaro Valyuta Jamg'armasining (IMF) rasmiy veb-sayti global iqtisodiy holatni baholash va moliyaviy barqarorlikni ta'minlash bo'yicha muhim manbadir. Saytda e'lon qilinadigan iqtisodiy prognozlar, analitik materiallar va hisobotlar global iqtisodiyotning bugungi holati va kelgusi rivojlanish yo'nalishlarini yoritadi. Jamg'arma tomonidan taqdim etilgan resurslar mamlakatlar va korxonalariga iqtisodiy siyosatni shakllantirishda yordam beradi. Aynan shu manba maqolada moliyaviy siyosat va iqtisodiy barqarorlikka ta'sir etuvchi global omillarni tahlil qilishda qo'llanildi. IMF ma'lumotlari orqali xalqaro iqtisodiyotdagi o'zgarishlar va ular O'zbekiston iqtisodiyotiga qanday ta'sir qilishi haqida aniq tushuncha hosil qilindi.

Officer L. Gold Standard, 2001. Ushbu kitobda oltin standartining tarixiy rivojlanishi va uning xalqaro iqtisodiy tizimlarga ta'siri to'liq yoritilgan. Muallif oltin standartining iqtisodiy o'sish, moliya bozorlari va xalqaro savdo bilan bog'liq asosiy jihatlarini tahlil qiladi. Ushbu asar oltin standartining iqtisodiy barqarorlikni ta'minlashdagi roli va uning xalqaro iqtisodiyotdagi o'zgaruvchanlikni qanday boshqarish mumkinligini yoritadi. Maqolada aynan bu manba orqali oltin standartining xalqaro moliyaviy tizimlarga ta'siri va ularning korxonalariga qanday yomon yoki ijobiy ta'sir ko'rsatishini aniqlash uchun foydalanildi. Kitob, shuningdek, oltin standartining iqtisodiy barqarorlikka ta'siri haqida keng qamrovli tahlilni taqdim etadi.

## NATIJALAR

Jahon valyuta tizimi davlatlararo valyuta munosabatlarini tashkil qilish shakli bo'lib, xalqaro shartnomalar asosida yuzaga keladi. Hozirga qadar jahon valyuta tizimining shakllanishi va rivojlanishi to'rt bosqichni bosib o'tdi.

**Birinchi jahon valyuta tizimi** 1870-yilda Parijda bo'lib o'tgan davlatlararo kelishuv natijasida yuzaga keldi. Bunda oltin standarti joriy etildi va oltin yagona xalqaro to'lov vositasi sifatida e'tirof etildi. Ammo 1914-yilda Birinchi jahon urushining boshlanishi oltin standartidan foydalanish amaliyotiga jiddiy salbiy ta'sir ko'rsatdi. 1914- 1915-yillarda dastlab Buyuk Britaniya, keyin esa, qolgan YEvropa davlatlari oltinni eksport qilishni chekladilar. AQSH urushga kech qo'shilganligi uchun mazkur cheklov 1917-yilda joriy etildi. Buyuk Britaniya funt sterlingdagi xalqaro to'lovlarni to'xtatdi. Import qilingan oltinlarning barchasi Angliya Markaziy bankining zahirasiga olini boshladi.

1922-yilda Italiyaning Genuya shahrida bo'lib o'tgan xalqaro konferensiyada **Ikkinchi jahon valyuta tizimi** yuzaga keldi. Uning muhim natijasi bo'lib, oltin-deviz standartining joriy etilganligi hisoblanadi. ya'ni, oltin bilan birga, 30-ta mamlakatning milliy valyutasiga xalqaro to'lov vositasi maqomi berildi. Ammo Ikkinchi jahon valyuta tizimi haqiqatda Buyuk Britaniyaning funt sterlingi standartiga aylandi. Ya'ni, funt sterling asosiy rezerv valyutaga aylandi. Bu esa,



quyidagi sabablar bilan izohlanadi:

1. Birinchi jahon urushi paytida funt sterling boshqa YEvropa valyutalariga nisbatan kam darajada qadrsizlandi (20%). Qolgan YEvropa valyutalari, xususan, Fransiya franki 80 foizgacha qadrsizlandi. Holbuki, Fransiya franki yetakchi valyutaga aylanishga da'vogarlik qilayotgan edi.

2. XX asrning 20-yillarida Angliya ochiq iqtisodiyotga ega edi. Boshqa davlatlar Angliya bilan savdo-sotiq qilib funt sterling ishlab olish imkoniyatiga ega edi. Bu vaqtda AQSH yopiq iqtisodiyotga ega edi.

3. Angliya banklari bu davrda keng tarqalgan xorijiy filiallarga ega edi. AQSH banklari esa, xorijiy filiallarga deyarli ega emas edi.

4. XX asrning 20-yillarida Angliya banklari tomonidan xalqaro savdoning 60 foizgacha qismi moliyalashtirilar edi. Yuqorida qayd etilgan sabablar Buyuk Britaniya funt sterlingning dunyo miqyosida xalqaro zahiralari hajmidagi salmog'ining oshishiga olib keldi. 1913 yilda dunyo bo'yicha xalqaro valyuta zahiralari 47 % i funt sterlingga to'g'ri kelgan bo'lsa, 1928 yilda ushbu ko'rsatkich 77 % ni tashkil etdi.<sup>1</sup> Ammo Ikkinchi jahon valyuta tizimi ham bir qator sabablarga ko'ra, inqirozga uchradi. Ushbu sabablardan asosiylari sifatida quyidagilarni ajratib ko'rsatish mumkin:

1. Buyuk Britaniya hukumati tomonidan Birinchi jahon urushidan keyin deflyasion siyosatni olib borilganligi. Deflyasion siyosat funt sterlingning oltinga nisbatan paritetini urushdan oldingi darajaga yetkazish maqsadida amalga oshirildi. Ammo ushbu siyosat kutilgan natijani bermadi va aksincha, valyutaviy inqirozga olib keldi. Buning sababi shundaki, Buyuk Britaniya funt sterlingning qat'iy belgilangan kursini saqlab turdi. Bu vaqtda, ularning tashqi iqtisodiy hamkorlari bo'lgan mamlakatlar devalvatsiyani amalga oshirdilar. Natijada Buyuk Britaniyaning tashqi savdodagi raqobatbardoshligi keskin pasaydi va to'lov balansining defitsiti miqdori oshdi. Fransiya, Germaniya va Belgiyaning milliy valyutalari Birinchi jahon urushida yuqori sur'atda devalvatsiyaga uchraganligi sababli ularning kursi past darajada qoldi.<sup>2</sup>

Buning natijasida mazkur mamlakatlarda to'lov balansida katta ijobiy saldo yuzaga keldi va oltinni katta miqdorda oqib kelishi yuz berdi.

2. Birinchi jahon urushidan keyin AQSH, Buyuk Britaniya, Fransiya va Germaniya Markaziy banklari tomonidan sterilizatsiyalashgan valyuta intervensiyasini amalga oshirilganligi. Buning natijasida Markaziy banklarning foizli daromad keltiruvchi ichki aktivlarining yillik o'zgarishi yuz berdi va u oltinning taklifini keskin qisqartirdi.

<sup>1</sup> Officer L. Gold Standart, 2001 maълумотлари.

<sup>2</sup> Officer L. Gold Standart, 2001 maълумотлари.

3. Markaziy banklar o'rtasida xalqaro rezervlarning notekis taqsimlanishining yuzaga kelganligi. Oltin-deviz standartini birinchi bo'lib Kanada 1929 yilda tark etdi.

1944 yilda AQSHning Bretton-Vuds shahrida bo'lib o'tgan xalqaro konferensiya natijasiga ko'ra **Uchinchi jahon valyuta tizimi** tashkil topdi. Uning muhim natijalari quyidagilardan iborat:

1. Xalqaro miqyosda qat'iy belgilangan kurs tizimi joriy qilindi. Milliy valyutalar paritetidan 1 foizgacha tebranishi mumkin edi. Buning natijasida davlatlar o'rtasidagi tashqi savdo munosabatlarida yuzaga keladigan valyuta riski muammosiga barham berildi.

2. AQSH dollari va Buyuk Britaniyaning funt sterlingiga xalqaro rezerv valyuta maqomi berildi.

3. Yangi rezerv aktiv – qarz olishning maxsus huquqi (SDR) yaratildi. SDR sun'iy valyuta bo'lib, XVFGa a'zo mamlakatlar o'rtasida, ularning Fondagi kvotasiga qarab taqsimlanadi va xorijiy valyutalar sotib olishda, kreditlar berishda va davlatlar o'rtasidagi to'lovlarni amalga oshirishda qo'llaniladi.

Ammo haqiqatda Uchinchi jahon valyuta tizimi AQSH dollari standartining gegemonligiga aylandi. Buning quyidagi sabablari mavjud edi:

1. AQSHning Ikkinchi jahon urushidan keyin jahon tovar bozorlarida raqobatchilari yo'q edi. Germaniya, Italiya, Yaponiya urushda mag'lubiyatga uchradi, YEvropaning qolgan davlatlari ham urush natijasida xonavayron bo'ldi. Bu esa, AQSHning tovarlar eksporti hajmini oshirish imkoniyatini keskin oshirdi.

2. AQSH «Marshall rejasi»ga asosan YEvropaga 13 mlrd. dollar miqdorida kreditlar va moliyaviy yordam ko'rsatdi. Ushbu mablag'larni berish evaziga AQSH Yevropa davlatlariga uskunalarni AQSHdan sotib olish va mahalliy xom-ashyo bazalariga AQSHni kiritish shartini qo'ydilar.

3. Ikkinchi jahon urushidan keyin XX asrning 50-yillariga qadar AQSH dollarga bo'lgan ishonchni mustahkamlash maqsadida uning devalvatsiya bo'lishiga yo'l qo'ymaslik siyosatini olib bordi.

4. AQSH dollarini cheklanmagan miqdorda oltinga qat'iy belgilangan baho bo'yicha almashtirish joriy qilingan edi. Bunda 1 unsiya oltinning bahosi 35 dollar qilib belgilangan edi.

XX asrning 60-yillariga kelib, AQSHda pullar taklifining keskin oshishi natijasida inflyasiyaning kuchayishi yuz berdi. O'z navbatida, pullar taklifining keskin oshishi ishsizlikni qisqartirishga qaratilgan siyosatning olib borilishi va davlat byudjeti defitsitini AQSH FZT kreditlari hisobidan moliyalashtirilishi oqibati edi. Ayniqsa, Vetnamdagi urush AQSH davlat byudjeti defitsitining keskin oshishiga olib keldi. Yuqorida qayd etilgan holatlar qat'iy belgilangan kurslar tizimining barham topishiga olib keldi. Bundan tashqari, XX asrning 60-yillariga kelib, Yevropa

davlatlari katta eksport salohiyatiga ega bo'ldi va buning natijasida ularda katta miqdorda AQSH dollari to'plana boshladi. Bunday sharoitda dollarni oltinga almashtirib berishni davom etishi AQSHning oltin zahiralari keskin kamayishiga olib kelar edi.

1976-1978 yillarda YAmaykada bo'lib o'tgan xalqaro konferensiyaning natijalariga ko'ra, **To'rtinchi jahon valyuta tizimi** tashkil topdi. Uning muhim natijalari quyidagilardan iborat:

1. Qat'iy belgilangan kurslar tizimi bekor qilindi va natijada barcha valyutalarni erkin suzish tizimiga o'tkazish tavsiya qilindi. AQSH dollarining oltinga almashtirib berish tartibining bekor qilinishi bilan qat'iy belgilangan kurslar tizimi barham topdi.

2. Germaniya markasi va Yaponiya ieniga xalqaro rezerv valyutalar maqomi berildi.

3. Oltinni demonetizatsiya qilish jarayoni rasman tugallandi. Ya'ni, oltindan xalqaro munosabatlarda to'lov vositasi sifatida foydalanish ta'qiqlandi.

4. SDRning xalqaro to'lov vositasi sifatidagi rolini oshirishning zarurligi asoslandi. SDRning o'z qiymati bo'lmaganligi sababli, uning qiymati valyuta savati bo'yicha aniqlanadi.

To'rtinchi jahon valyuta tizimining hozirgi, zamonaviy bosqichida AQSH dollari va yevro yetakchi rezerv valyutalar bo'lib turibdi. Ammo har ikkala rezerv valyutaning almashuv kurslarining nobarqarorligi xalqaro valyuta munosabatlarini amalga oshirishda qiyinchiliklarni yuzaga keltirmoqda.

Valyuta kursiga bir nechta omillar ta'sir ko'rsatadi. Ana shunday asosiy omillardan biri bu - to'lov balansining defitsitli ekanligidir. To'lov balansining defitsitli bo'lishi xorijiy valyutadagi to'lovlar miqdorining ortishiga, mamlakatning oltin-valyuta zahiralari miqdorining kamayishiga olib keladi. Buning natijasida ichki valyuta bozorida xorijiy valyutalar taklifining kamayishi yuz beradiki, ushbu holat milliy valyutaning nominal almashuv kursiga nisbatan kuchli tazyiqni yuzaga keltiradi.

Milliy valyuta kursiga ta'sir etuvchi muhim omillardan yana biri bo'lib, Davlat byudjetining defitsiti hisoblanadi. Ushbu omil rivojlanayotgan va o'tish iqtisodiyoti mamlakatlarida yaqqol kuzatiladi. Chunki, mazkur mamlakatlarning aksariyat qismida Markaziy banklarning iqtisodiy va siyosiy mustaqillik darajasi past bo'lib, Davlat byudjeti defitsitini qoplash maqsadida Markaziy bankning emissiya mexanizmidan foydalaniladi. Buning natijasida muomalaga tovarlar va xizmatlar bilan ta'minlanmagan pullar paydo bo'ladi va shuning asosida milliy valyutaning 30 qadrsizlanish jarayoni chuqurlashadi. Shu sababli, Davlat byudjeti defitsitining me'yoriy darajada bo'lishini ta'minlash milliy valyutaning barqarorligiga erishish nuqtai-nazaridan muhim amaliy ahamiyat kasb etadi. Xalqaro amaliyotda Davlat



bdyujeti defitsiti summasining nominal YAIM miqdorining 3 foizdan oshmasligi me'yoriy daraja sifatida qabul qilingan. Markaziy bank tomonidan amalga oshiriladigan monetar siyosat milliy valyutaning almashuv kurslariga, shu jumladan, nominal almashuv kursiga ta'sir etuvchi muhim omillardan biri sanaladi.

Ma'lumki, Markaziy bank tomonidan amalga oshiriladigan monetar siyosat iqtisodiy mazmuniga ko'ra ikki turga bo'linadi:

1. Restriksion monetar siyosat.
2. Ekspansionistik monetar siyosat.

**Restriksion monetar siyosat** deganda, odatda, muomaladagi pul massasining o'sish sur'atlarini jilovlashga qaratilgan monetar siyosat tushuniladi.

Restriksion monetar siyosatni amalga oshirishda Markaziy bank quyidagi usullardan foydalanadi:

- Markaziy bankning majburiy zahira stavkalarining darajasi oshiriladi;
- tijorat banklariga qimmatli qog'ozlar Markaziy bank tomonidan qayta sotib olish sharti bilan sotiladi;
- Markaziy bank tomonidan hukumatga va tijorat banklariga tegishli bo'lgan vaqtinchalik bo'sh pul mablag'lari depozit hisob raqamlariga jalb etiladi;
- Markaziy bank valyuta siyosati doirasida milliy valyutadagi pul mablag'lari hajmining o'sish sur'atlarini cheklashga qaratilgan operatsiyalarni amalga oshiradi.

**Ekspansionistik monetar siyosat** deganda muomaladagi pul massasining multiplikativ kengayishini ta'minlash asosida to'lovga qobil talabni rag'batlantirishga qaratilgan monetar siyosat tushuniladi.

Ekspansionistik monetar siyosatni amalga oshirishda Markaziy bank quyidagi usullardan foydalanadi:

- Markaziy bank qayta moliyalash stavkalarini pasaytiradi va tijorat banklariga beriladigan markazlashgan kreditlarning hajmini oshiradi;
- tijorat banklarining kreditlash hajmiga nisbatan Markaziy bank tomonidan belgilangan limitlar hajmi oshiriladi, ya'ni, banklarga kreditlar miqdorini oshirishga imkoniyat yaratiladi.
- Markaziy bankning majburiy zahira stavkalari pasaytiriladi;
- tijorat banklariga qimmatli qog'ozlar Markaziy bank tomonidan qayta sotish sharti bilan sotib olinadi;
- Markaziy bank valyuta siyosati doirasida milliy valyutadagi pul mablag'lari hajmining o'sish sur'atlarini oshirishga qaratilgan operatsiyalarni amalga oshiradi.

Restriksion monetar siyosat milliy valyutadagi pul massasining o'sish sur'atlarini pasaytirish va hatto uning hajmini qisqartirish imkonini beradi. Buning oqibatida milliy valyutaning qadri oshadi.

Ammo restriksion monetar siyosat ichki to'lovga qobil talabni bo'g'ib qo'yadi.

Natijada makroiqtisodiy o'sish sur'ati pasayadi. Ekspansionistik monetar siyosat ichki to'lovga qobil talabni rag'batlantirish imkonini beradi.

Natijada pul massasining yuqori sur'atlarda o'sishi, multiplikativ kengayishi yuz berishi mumkin.

Siyosiy risk, ya'ni, mamlakat riski milliy valyutaning nominal almashuv kursini o'zgarishiga ta'sir etuvchi asosiy omillardan biri hisoblanadi.

Odatda, siyosiy risk chuqurlashganda mamlakatdan oltin-valyuta zahiralarini katta miqdorda chiqib ketishi yuz beradi. Buning natijasida ichki valyuta bozorida xorijiy valyutalar taklifi kesik kamayadi, to'lov balansining defitsiti ortadi. Oqibatda milliy valyuta qadrsizlanadi. AQSH dollari kursining nobarqarorligi Yaponiya, Germaniya, Fransiya, Buyuk Britaniya va Xitoy kabi mamlakatlarni ham tashvishga solmoqda. Chunki, ularning xalqaro valyuta zahiralarining asosiy qismi AQSH dollarida shakllangan. Shu sababli, 1999-yil yanvarda Yaponiya va Germaniya Moliya vazirlari AQSHga dollar, yevro va ienning kurslarini o'zaro bir biriga bog'lashni taklif qildilar. Ammo AQSH Federal zahira tizimining o'sha vaqtdagi rahbari A.Grinspen va Moliya vaziri R.Rubin ushbu taklifni qat'iy rad etdilar. Ularning fikriga ko'ra, mazkur uch etakchi valyuta kurslarini o'zaro bir-biriga bog'lashni joriy etish AQSH Federal zahira tizimining ishsizlik va inflyasiyaga qarshi kurashishga qaratilgan pul-kredit siyosatining mustaqilligiga putur yetkazadi. "Evrohudud"dagi qarz muammolari, Gretsiya, Ispaniya, Italiya, Portugaliyadagi og'ir moliyaviy holatlar, pirovard natijada, evroning AQSH dollari va boshqa yetakchi valyutalarga nisbatan kursining tebranishlariga va pasayishiga sabab bo'lmoqda. Ayniqsa, Gretsiyadagi og'ir iqtisodiy inqiroz holatlarini bartaraf etish maqsadida ajratilayotgan kreditlar va boshqa shakllardagi moliyaviy mablag'lar yevrodagi pul massasining oshishiga sabab bo'lmoqda.

2010-yil 7-mayda Yevropa Ittifoqiga a'zo bo'lgan mamlakatlarning rahbarlari tomonidan Gretsiyaga moliyaviy yordam berish dasturi ma'qullandi. Ushbu dasturga muvofiq, Gretsiya uch yil mobaynida 110 mlrd. yevro oladi. Mazkur yordamning Gretsiya uchun muhimligi shundaki, hozirgi kunda ushbu mamlakatdagi iqtisodiy ahvol juda og'ir: davlatning tashqi qarzi yalpi ichki mahsulot (YAIM) miqdoridan katta, davlat byudjeti defitsiti va tashqi qarzning umumiy miqdori 300 mlrd. evrodan oshadi. 2012-yilda Kiprda moliyaviy qiyinchiliklarning boshlanganligi yevroning nominal almashuv kursi barqarorligiga nisbatan mavjud bo'lgan salbiy ta'sirni yanada kuchaytirishga xizmat qiladi.

## XULOSA

Jahon valyuta tizimi davlatlararo valyuta munosabatlarini tashkil etishda muhim rol o'ynaydi va uning shakllanishi hamda rivojlanishi tarixiy jarayonlar orqali to'rt bosqichni o'tgan. Birinchi jahon valyuta tizimi oltin standartiga asoslangan bo'lsa,

Ikkinchi jahon valyuta tizimi oltin-deviz standartini joriy etdi, ammo funt sterlingi dominant valyutaga aylandi. Keyinchalik, AQSHning iqtisodiy ustunligi bilan Uchinchi jahon valyuta tizimi shakllandi, bu tizim AQSH dollari va funt sterlingining hegemonligini ta'minladi. To'rtinchi jahon valyuta tizimi esa erkin suzuvchi valyutalar va SDRni qo'llab-quvvatlagan holda, jahon iqtisodiyotida yangi valyutalarning roli oshganini ko'rsatdi.

Xalqaro valyuta tizimi rivojlanishining muhim bosqichlari, shuningdek, milliy va xalqaro rezerv valyutalarining o'zgarishi, ayniqsa AQSH dollari va yevroning dominantligi, hamda valyuta kurslarining barqarorligini ta'minlash muammolari bilan bog'liq. Hozirgi kunda global valyuta tizimida erkin ishlatiladigan valyutalar, qattiq va yumshoq valyutalar, shuningdek, xalqaro rezerv valyutalari mavjud. Bularning barchasi, dunyo iqtisodiyotidagi valyuta risklari va iqtisodiy siyosatlarning global ta'sirini o'rganishda muhim ahamiyatga ega. Shuningdek, valyuta bozori va valyuta kurslari tizimining o'zgarishi, ularni aniqlash mexanizmlari, milliy valyutaning stabilizatsiyasi va xalqaro savdoni amalga oshirishdagi o'zgarishlar jahon iqtisodiyoti uchun muhim omillar sifatida qoladi.

#### FOYDALANILGAN ADABIYOTLAR

1. Abdulloyev A.J. [va boshq.] .- Buxoro: OOO "Sadridin Salim Buxoriy" Durdoni nashriyoti, 2021. -360 b
2. [www.imf.org](http://www.imf.org).
3. Officer L. Gold Standart, 2001
4. Musgrave, R., & Musgrave, P. (1989). *Public Finance in Theory and Practice*. McGraw-Hill.
5. Keynes, J. M. (1936). *The General Theory of Employment, Interest and Money*. Palgrave Macmillan.
6. Pardayev M.Q., Ochilov I.S. Xizmat ko'rsatish sohasi korxonalarida samaradorlikni oshirish yo'llari. Monografiya. – T.: "Iqtisod-moliya", 2011. – 172 b.
7. Muxammedov M. va boshqalar "Xizmat ko'rsatish sohasi va turizmni rivojlantirishning nazariy asoslari"- S.: Zarafshon 2017.-299 b.



## ONA TILI O'QITISH METODIKASI FANINING BOSHQA FANLAR BILAN ALOQADORLIGI

*Safarova Aminaxon Sadulla qizi*

*DTPI Pedagogika fakulteti boshlang'ich ta'lim  
yo'nalishi 3-bosqich talabasi*

**Annotatsiya:** Ushbu maqolada ona tili o'qitish metodikasi fanining boshqa fanlar bilan aloqasi haqida so'z boradi va sabalari o'rganib chiqilgan. Ona tili o'qitish metodikasi boshlang'ich sinlarda pedagogik fan sifatida tahlil qilinadi

**Kalit so'zlar:** metod, ko'nikma, malaka, grammatika, imlo, nutq o'stirish, sinfdan tashqari o'qish, psixologiya, psixolingvistika, didaktika, fonetika, fonologiya, leksikologiya, so'z yasalishi, morfologiya.

Metodik fan sifatida ona tili o'qitish metodikasi boshlang'ich ta'lim standard belgilab bergan vazifalarni amalga oshiradi, ya'ni tafakkur qilish faoliyatlarini kengaytirish, erkin fikrlay olish, o'z fikrini og'zaki va yozma ravishda ravon bayon qila olish, jamiyat a'zolari bilan erkin muloqotda bo'la olish ko'nikma va malakalarini rivojlantirishga oid metod va usullarni ishlab chiqadi.

Ona tili metodikasi ta'lim tizimining barcha bosqichlarida ona tilini o'qitishning izchillik va uzluksizligini ta'minlaydi. Maktabgacha tarbiya muassasasida, asosan, bolalarning nutqini o'stirish nazarda tutiladi. Boshlang'ich sinfdan o'quvchilar nutqini o'stirishdan tashqari, ona tilidan elementar nazariy tushunchalarni amaliy o'zlashtirishlari ham nazarda tutiladi. nlangan metodlarni asoslaydi, tavsiyalarni eksperimental tekshiradi. Boshlang'ich sinflarda ona tili o'qitish metodikasi yuqori sinflarda ona tili o'qitish metodikasining dastlabki bosqichi bo'lib, u tekshiradigan masalalarni boshlang'ich sinf o'quvchilariga tadbiquan (muvofoiq ravishda) o'rgatadi. Shu bilan birga, boshlang'ich sinflarda ona tili o'qitish metodikasining o'ziga xos xususiyatlari mavjud. Boshlang'ich sinflarda ona tilini o'qitish grammatika, imlo va unga bog'liq holda nutq o'stirish metodikasinigina emas, balki xat-savod o'rgatish, sinfdan va sinfdan tashqari o'qish metodikalarini ham o'z ichiga oladi.

Ona tili o'qitish metodikasi ta'limning turli bosqichlarida o'quvchilarning bilim, ko'nikma va malakalarini aniqlaydi, o'qishning muvaffaqiyati va kamchiliklarini belgilaydi, sababini izlaydi, xato va kamchiliklarini bartaraf etish usullarini topadi.

Ona tili o'qitish metodikasi psixologiya va pedagogika ma'lum otlariga ham tayanadi. Metodikaning masalalarini hal etishda pedagogik ilmlar ham yordam beradi. Shuning uchun ham psixologiya va pedagogika fanlari ham metodikaning metodologik asosi hisoblanadi.

Ona tili o'qitish metodikasi psixolingvistika fani bilan ham uzviy bog'liqdir. Psixolingvistika metodikaga nutq haqida — fikmi bayon qilish turlarini belgilovchi omillar, „nutqni qabul qilish signallari“ apparati, individual munosabatga va ommaviy aloqaga nutqiy ta'sirning foydasi haqida ma'lumot beradi. Bu ma'lumotlar metodik masalalarni hal qilish uchun, ayniqsa, bog'lanishli nutqni o'stirish metodikasi uchun juda muhimdir.

Boshlang'ich sinflarda ona tili o'qitish metodikasi didaktika bilan, ya'ni ta'limning umumiy nazariyasi bilan ham bog'lanadi. Metodika didaktika belgilab bergan qonuniyatlar, qoida va tamoyillarga asoslanadi. Didaktika tamoyillariga, ya'ni o'rganiladigan materialning ilmiyligi va muvofiqligi, til va materialni o'rgatish va mustahkamlashda ko'rgazmalilik, onglilik, bilim, ko'nikma va malakaning puxtaligi, doimiy takrorlash, o'quvchilar bilish faoliyatining faolligi, mustaqillik, o'qitishni hayot bilan, bolalarning qiziqishlari bilan bog'lab olib borishga rioya qilish maktabda o'qitiladigan barcha predmetlardan, shu jumladan, ona tilidan ham o'qish jarayonini tashkil qilishda juda zarurdir.

Ona tili metodikasi umumiy pedagogika bilan ham o'zaro bog'lanadi. Maktab ta'limidagi har bir o'quv predmeti, shu jumladan ona tili ham, faqat bilim berish, ko'nikma va malaka hosil qilish bilangina cheklanmay, bolaning ongini oshirishi va tarbiyalashi ham zarur. Haqiqatan ham, ona tili o'qitish jarayonida bolalarning dunyoqarashi shakllanadi, bilish qobiliyatlari o'sadi, ular aqliy, axloqiy, estetik tomondan rivojlanadi, xarakterida ma'lum ijobiy xususiyatlar yuzaga keladi, mehnat qilishga o'rganadi va hokazo. Pedagogika fani bolalarni har tomonlama rivojlantirish va ularni tarbiyalash masalalarini ilmiy tom ondan ishlab beradi. Ona tili o'qitish metodikasi pedagogika fani yangiliklariga, uning yuqorida qayd etilgan masalalarni ilmiy tom ondan ishlab bergan ma'lumotlariga tayanadi.

Ona tili metodikasini umumiy pedagogika bilan bog'lash ayniqsa boshlang'ich sinflarda muhimdir. Kichik yoshdagi o'quvchilarning jamoaviy va shaxsiy o'quv faoliyatida zarur bo'lgan ko'p odat va ko'nikmalari hali tarbiyalanmagan bo'ladi. Tashkilotenilik, jamoa ishiga tez kirishish, e'tibor bilan eshitish, o'qish va yozish, faol va mustaqil ishlash, barcha ishlarni puxta va saranjom bajarish kabi ko'nikma va odatlar o'qituvchi va maktab tom onidan amalga oshiriladigan umumpedagogik tadbirlar tizimini tashkil etadi. Tarbiyaning shunga o'xshash nazariy va amaliy masalalarini pedagogika ishlab radi.

Ona tili o'qitish metodikasi o'zbek tilining ma'lum qismini nazariy egallashni nazarda tutadi, shuning uchun ham fonetika va fonologiya, leksikologiya va frazeologiya, so'z yasalishi va etimologiya, grammatika — morfologiya va sintaksis, stilistika, shuningdek, orfoepiya, grafika, orfografiya kabi fanlar ona tili metodikasining muhim asosi hisoblanadi.

Fonetika va fonologiya grafika bilan bog'liq holda savod o'rgatish metodikasini ishlashda, elementar o'qish ko'nikmasini shakllantirishda asos bo'lib xizmat qiladi. Fonetika va grafikaning fonetik tamoyil asosida yoziladigan imlo qoidalarini o'zlashtirishda ham ahamiyati katta. Husnixat metodikasi grafika nazariyasiga tayanadi.

Leksikologiyani bilish maktabda lug'at ishi (ma'nodosh va zid m a'noli so'zlarga oid xilma-xil mashqlar o'tkazish, ko'p m a'noli so'zlar, ularning m a'no bo'yoqlari ustida ishlash) ni to'g'ri tashkil etish uchun juda muhimdir.

O'qish metodikasi adabiyot nazariyasiga asoslanadi, chunki o'quvchilar badiiy asarni amaliy tarzda tahlil qiladilar, ularga adabiyotshunoslikdan nazariy ma'lumot berilmaydi, ammo metodika adabiy asarning yaratilish qonuniyatlarini, ularning o'quvchilarga ta'sirini, ayniqsa, adabiyotshunoslikka oid mavzulardan asarning g'oyaviy mazmuni, uning mavzusi va sujeti, kompozitsiyasi, janri, tasviriy vositalarini hisobga olishi zarur. O'quvchilarning ma'naviy olamini boyitish, ularni yaxshi niyatli, insoniy fazilatlar egasi qilib tarbiyalashda adabiyot fani bilan ona tili mashg'ulotlari o'rtasidagi uyg'unlikni tashkil etishning ahamiyati kattadir. Ona tili va adabiyot fanlarining uyg'unligi o'quvchilarning qalbi, his-tuyg'ulariga ta'sir etib, yaxshi-yomonni farqlashga, voqea-xodisalarga o'z shaxsiy nuqtai nazaridan yondashishga, og'zaki va yozma nutqini o'stirishga xizmat qiladi.

Xulosa qilib aytadigan bo'lsak, o'quvchilarga ona tilini o'rgatish, ularni tarbiyalash, har tomonlama o'stirish vazifasidan kelib chiqib, bilish nazariyasiga asoslanib, barcha yaqin, o'zaro bog'liq fanlar tavsiyalariga asoslanib ona tili o'qitish metodikasi o'z tamoyillarini ishlab chiqadi. Bu tamoyillar umumdidaktik tamoyillardan tashqari tamoyillar bo'lib, o'qituvchi bilan o'quvchi Markaziysidagi o'quv mehnatining yo'nalishlarini belgilab beradi.

### **Foydalanilgan adabiyotlar:**

1. Qosimova K., Matchonov S., G'ulomova X., Yo'ldosheva Sh., Sariyev Sh.. Ona tili o'qitish metodikasi ( Boshlang'ich ta'lim fakulteti talabalari uchun darslik ) – Toshkent : 2009
2. Xaitov X.. Ona tili o'qitish metodikasi ( O'quv qo'llanma ) – Buxoro : 2022
3. G'ulomov A., Qodirov M., Ernazarova M., Bobomurodova A., Alavutdinova N., Karimjonova M. Ona tili o'qitish metodikasi ( Darslik ) – Toshkent : 2012
4. [www.ziyonet.uz](http://www.ziyonet.uz)
5. [www.edu.uz](http://www.edu.uz)



## BOSHLANG'ICH SINIF ONA TILI DARSLARIDA QO'LLANILADIGAN METODLAR

*Sharipova Adiba Botirjon qizi*

*DTPI pedagogika fakulteti Boshlang'ich ta'lim  
yo'nalishi 3-bosqich talabasi*

**Annotatsiya:** Mazkur maqolada boshlang'ich sinf ona tili darslarida qo'llaniladigan metodlarning turlari haqida so'z boradi. Metod turlarining o'ziga xos ta'limiy va tarbiyaviy jihatlari haqida batafsil ma'lumot beriladi.

**Kalit so'zlar :** tushuntiruv-bayon qilish, suhbat, analiz-sintez, mustaqil ish, induktiv, deduktiv metodi, kakografiya, bumerang, blits-so'rov, klaster, keys-stadi, germenektiv suhbat metodi .

Ona tilini o'qitishda o'qituvchi bilan o'quvchining birgalikdagi faoliyatini tashkil etish shakllari, metodlari va usullari ta'lim tizimining takomillashuvi bilan bog'liq holda rivojlanib, yangilanib bormoqda.

XX asrning oxirgi yillariga qadar o'qitish metodlari sifatida tushuntirish-bayon metodi, suhbat metodi, analiz-sintez metodi, mustaqil ish metodi, induktiv va deduktiv metodlar ona tili ta'limi darslarini tashkil etishda ko'proq qo'llanilib kelindi.

Bayon qilish metodi ona tili darslarida qo'llangan asosiy metodlardan biri bo'lgan. Bunda o'qituvchi bayon qilishdan oldin o'quvchilarning o'rganilayotgan mavzu yuzasidan bilimlarini aniqlab olgan. Bu o'quvchilarni o'qituvchi bayonini kuzatib, tinglab borishga, faol bo'lishga undagan. O'qituvchining bayoni, ya'ni bayon qilish metodida grammatik mavzuning xususiyatidan kelib chiqib, o'qituvchi ma'lumotlarni o'z so'zlari bilan bayon qilib bergan. Bunda o'qituvchi zimmasiga o'rganilayotgan grammatik mavzuning muhim o'rinlarini aniq, lo'nda, misollar tahlili bilan izchil bayon qilib berish vazifasi yuklangan. Boshlang'ich sinflarda bayon yo'naltirilgan savollar tuzishni, ularni o'quvchilarga izchil berib borishni talab etadi.

Boshlang'ich sinf ona tili darslarida mustaqil ish metodi asosan o'rganilgan mavzuni mustahkamlash qismida mashqlar ishlash jarayonida qo'llaniladi. O'quvchilar o'qituvchining topshirig'i bilan mustaqil ishlarni og'zaki yoki yozma shaklda bajaradilar. Topshiriq qiyin va ko'p vaqtni olmasligi, o'quvchilar kuchi yetadigan qilib, muayyan vaqt ichida tushuntirishga mo'ljallangan bo'lishi kerak.

Analiz-sintez metodi savod o'rgatish darslariga rus-tuzem maktablari va tatar o'qituvchilarining faoliyati orqali kirib kelgan. Ona tili ta'limi jarayoniga analiz - tahlil grammatik hodisaning muhim belgilarini aniqlash maqsadida, o'rganilgan

grammatik tushunchaning yangi qirralarini ochish va mustahkamlash maqsadida tatbiq etiladi.

Induksiya metodida o`quvchilar o`qituvchi tavsiya etgan til dalillarini kuzatadi, tahlil qiladi va shu asosda xulosa va ta`riflar keltirib chiqaradi.

Deduksiya metodida o`quvchi tayyor qoida - ta`rif bilan tanishadi va uning mohiyatini til dalillari asosida ochadi.

Tilning o`ziga xos nafosatini o`quvchilarga yetkazish, his qildirish, sezish va undan oqilona foydalanish maqsadida hozirda ona tili ta`limida an`anaviy usullardan tashqari zamonaviy axborot va pedagogik texnologiyalardan unumli foydalanilmoqda. Keyingi yillarda breynrayting, breynstorming, aqliy hujum, bumerang, blits-so`rov, klaster, keys-stadi, germenektiv suhbat kabi turli tuman metodlar paydo bo`ldi. Shunday usullardan biri kakografiyadir.

Kakografiya so`zi lotincha "kakos" – yomon, xunuk, yoqimsiz va graphos – yozmoq so`laridan olingan bo`lib, muayyan maqsadni ko`zlab xatoliklarga yo`l qo`yilgan matnni tuzattirish orqali o`quvchilarga imloni o`rgatish usuli sanaladi. Kakografiya interfaol usullardan biri sifatida o`quvchilarni mustaqil fikrlashga, narsalarni bir-birlari bilan solishtirishga, izlanishga, masalaning yechimini topishga, eng muhimi ona tili darslarida olingan bilim va malakalariga asoslanib, muayyan mavzular bo`yicha zaruriy xulosalar chiqarishga yordam beradi. O`quvchilardagi loqaydlik, beparvolikni yo`qotib, dadillikka, ijodkorlikka chorlaydi, mutelik, tobelik, nafaollik kabi salbiy xususiyatlarga barham beradi. Ayniqsa, fonetika, grafika, orfografiya, leksika va morfologiya bo`limlari bilan bog`liq amaliy darslarni o`tishda kakografiya usuli yaxshi samara beradi. Masalan, o`quvchilarga unli va undosh tovushlar bo`yicha yetarlicha ma`lumotlar berilgach, "Mustahkamlash darslari" yoki "Takrorlash darslari" da turli topshiriqlardan foydalanish maqsadga muvofiq. Bunda asosiy e`tibor so`zlarning aytilishi va yozilishi o`rtasidagi farqqa qaratiladi.

Tajribadan ma`lumki, o`quvchilarning aksariyati ona tili darslarida imlo qoidalarini puxta o`zlashtirmaydilar. So`zlarni qanday aytilsa, shunday yozishga odatlanib qoladilar. Shuningdek, o`quvchilarning nutqidagi dialektal xatoliklar ularning savodxonligiga soya soladi. Bu esa bora-bora ulardagi savodxonlik darajasining qotib qolishiga, so`zlarning muntazam ravishda xato yozilishiga sabab bo`ladi. Bu kabi xatoliklarning oldini olish maqsadida "O`zbek tilining imlo qoidalari" dagi "Ayrim unli va undoshlar imlosi" yuzasidan tegishli nazariy ma`lumotlar mavzular o`tilgach, quyidagicha topshiriq beriladi:

So`zlarni o`qing, xato yozilgan o`rinlarni topib, o`zbek tilning imlo qoidalariga mos ravishda ularni to`g`rilang va daftaringizga ko`chirib yozing.

Kakografik yo`nalishdagi bunday topshiriqlarni bajarish bilan quyidagi natijalarga erishish mumkin: □

-O'quvchi va o'qituvchi o'rtasidagi aloqa mustahkamlanadi; □

- O'quvchilar ona tilidan olingan bilim va malakalarni xotirlashga, esga olishga harakat qiladi;

-Materiallarni bir-biriga solishtiradi, taqqoslaydi;

-Xulosalar chiqaradi, orfografik bilimlarni mustahkamlaydi.

Kakografiyaning yana bir ko'rinishi: matn ichida noto'g'ri berilgan so'zlarni to'g'rilashdan iborat. Gaplarni o'qing, noto'g'ri yozilgan so'zlarni orfografiya qoidalariga mos ravishda ko'chirib yozing.

Bu metodlarning samarasi o'qituvchining savol-topshiriqlari mazmuni grammatik hodisaning muhim tomonlariga yo'naltirilganligiga, izchilligiga, faoliyatni tashkil etish shakllariga, o'quv vositalari (darslik, turli xarakterdagi lug'atlar, rasm, jadvallar, texnik vositalar)ga bog'liq bo'ladi.

Xulosa qilib aytganda, yuqoridagi barcha metodlarning muvaffaqiyati o'qituvchining beradigan savol-topshiriqlariga bog'liq. Yo'l-yo'lakay duch kelgan savollar bilan kichik yoshdagi o'quvchining anglash faoliyatini ishga solish kutilgan natijani bermaydi.

#### **Foydalanilgan adabiyotlar:**

1. Shayxislamov, N. (2020). So'z urg'usining o'zbek va ingliz tillaridagi farqlash vazifasining qisqacha tavsifi. O'zbekistonda innovatsion ilmiy tadqiqotlar va metodlar
2. Qosimova K., Matchonov S., G'ulomova X., Yo'ldosheva Sh., Sariyev Sh.. Ona tili o'qitish metodikasi ( Boshlang'ich ta'lim fakulteti talabalari uchun darslik ) – Toshkent : 2009
3. Xaitov X.. Ona tili o'qitish metodikasi ( O'quv qo'llanma ) – Buxoro : 2022
4. [www.scientificprogress.uz](http://www.scientificprogress.uz)
5. [www.ziyonet.uz](http://www.ziyonet.uz)



## CORRECTING VOCABULARY MISTAKES WITH FUN ACTIVITIES IN TEACHING ENGLISH

*Abdulahatova Iroda Sobir qizi*

*The teacher of specialized school №116*

**Abstract.** This article explores innovative and fun activities aimed at correcting vocabulary mistakes in language learners. By leveraging engaging methods, teachers can create a more dynamic learning environment that fosters effective vocabulary acquisition and retention.

**Key words:** Thematic grouping, language acquisition, Error detective game, Peer editing.

Vocabulary is essential for knowledge or language proficiency. It helps in construction of meaning out of the spoken and written words and makes it possible to communicate effectively with others. Therefore, developing and reinforcing vocabulary is an important component in language education or language acquisition, especially English learning. So, vocabulary is crucial because it enables learners to express themselves, raise inquiries, and comprehend others. A broad vocabulary includes the ability to assist both oral and written communication processes. For instance, having knowledge of antonyms and synonyms helps in descriptive writing and expressing oneself accurately [1,502].

A comprehensive vocabulary provides a firm basis for the perception and interpretation of difficult texts. It also helps to understand the subtleties of meanings, tone, and context in both languages. Vocabulary and grammar are complementary to each other. Mastering a language requires many words for the formation of many grammatical structures. For instance, verbs “run”, “ran” and “running” help learners know and apply the correct tense of verbs to the sentences.

Having a good vocabulary has a positive impact on one’s academic performance and undoubtedly helps to boost reading ability. Students who have a fit vocabulary are more likely to be successful in all subjects taught in the classroom. Direct instruction-teachers present new vocabulary words along with their definitions, grammar, and uses in context. For example, the word “benevolent” is taught with its meaning (kind and charitable), some near synonyms (kind-hearted, generous), and sample sentences. Examples of words in context – learners receive vocabulary items in a context, which gives them sense – stories, dialogues, real life cases and situations.

For instance, students learn how to name various dishes in a restaurant through a role-play game.

Thematic grouping-organizing vocabulary around themes helps learners make connections between related words. For example, teaching words related to weather: sunny, cloudy, stormy, humid, and forecast. Use of visuals and multimedia-pictures, videos, and flashcards reinforce vocabulary learning by associating words with images or sounds. For example, showing images of animals while teaching names like elephant, giraffe, and kangaroo. Reading and listening activities exposure to authentic materials, such as books, newspapers, podcasts, and movies, introduces learners to new vocabulary in context. For example, assigning a short story and asking students to highlight unfamiliar words for discussion. Frequent exposure to new words ensures retention. This can be achieved through flashcards, word walls, or vocabulary journals.

Practice through usage-encouraging students to use new words in speaking and writing activities reinforces learning. For example, assigning a creative writing task where students incorporate recently learned vocabulary. Interactive games like crossword puzzles, word searches, and vocabulary bingo make reinforcement enjoyable. For example, a “guess the word” game where one student describes a word, and others try to guess it. Mnemonics help learners associate words with memorable images, phrases, or stories. For example, associating the word “vivacious” with the image of someone lively and full of energy. Apps like Quizlet, Memrise, and Duolingo provide interactive and gamified vocabulary practice. Pair or group activities encourage learners to practice vocabulary through dialogue and peer feedback. For example, in a pair activity, one student describes a word without saying it, and the other guesses. [2,30].

Vocabulary is well covered and expanded upon to perfect the art of the English language. Traditionally, educators combine different techniques such as contextual learning, multimedia tools, and gamified activities, to make learning as engaging and effective as possible. Methods of reinforcement, such as repetition, interactive practice, and technology integration, ensure that the words stay stored long-term. From retention and nuances of a culture to finding creative ways of practice, creating a basic vocabulary can be achieved if planned consistently. A robust vocabulary not only enhances communication skills but also fosters confidence, creativity, and academic success, equipping learners for real-world interactions and lifelong learning.

Mistakes are a natural and inevitable part of the learning process, especially when it comes to language acquisition. In English education, mistakes offer valuable insights into a learner's progress and areas for improvement. However, how mistakes are corrected can significantly impact a student's motivation, engagement, and learning outcomes. In traditional education settings, corrections are often done in a formal, sometimes discouraging manner.

To counteract this, educators are increasingly adopting fun and interactive methods for correcting mistakes, which not only ease the learning process but also foster a positive attitude towards learning from errors. This approach is particularly beneficial in language classrooms, where mistakes are common, and the focus on communication rather than perfection can make students feel more at ease. By using playful, non-threatening techniques, teachers can ensure that students do not become discouraged by their mistakes but instead view them as learning opportunities. Mistakes in language learning can occur in many forms, including pronunciation, grammar, vocabulary usage, and comprehension. These errors provide educators with important diagnostic tools for understanding where a student may be struggling and what areas need further attention.

However, the way mistakes are addressed can greatly influence a student's motivation and willingness to learn. Effective correction strategies help students. Recognize areas for improvement through error correction, students can become aware of specific areas in which they need to improve. Reinforce correct usage—correcting mistakes helps solidify understanding of grammar rules, vocabulary, and pronunciation. When corrections are done in a non-judgmental way, students feel more comfortable making and learning from mistakes [3,102].

Fun activities that correct mistakes keep students engaged and help them internalize learning. Some learners feel embarrassed or discouraged by their errors, which can hinder their willingness to participate. Over-correction—constantly pointing out every mistake can overwhelm students, making them feel inadequate and decreasing their self-confidence. Lack of engagement—traditional correction methods may fail to maintain student engagement, especially in larger or less motivated classes. To address these challenges, educators are finding creative ways to make the correction process more enjoyable and productive. Incorporating fun activities into the error correction process can help maintain a positive atmosphere in the classroom while still achieving educational goals. Games are one of the most effective ways to correct mistakes because they engage students actively. The fun, competitive nature of games makes it easier for students to accept and learn from their errors without feeling embarrassed.



Error detective game-in this game, students are given a passage or a short text that contains deliberate mistakes. Working in pairs or groups, students must find and correct these mistakes. This game can be adapted to target specific error types, such as grammatical mistakes, spelling errors, or incorrect word usage. Students become actively involved in identifying mistakes and correcting them, and the competitive aspect makes the task enjoyable.

Grammar bingo create a bingo card filled with different grammar or vocabulary rules. As your present sentences with mistakes, students check off the corresponding rule on their cards if they identify the error. The first student to complete a line of correct answers wins. This activity helps students apply grammar rules in context, reinforces their understanding, and makes mistake correction fun. Spelling Bee with a Twist- in a typical spelling bee, students are asked to spell words aloud. To make it more engaging, turn it into a “Spelling Bee with a Twist,” where after each misspelling, the student must also explain why the correct spelling is used in context. This not only corrects spelling errors but also promotes deeper learning of word usage and structure.

Role-playing is a creative method that allows students to practice their language skills in real-life situations, providing opportunities to make mistakes in a low-pressure environment. Peer correction is a collaborative and engaging way to correct mistakes in the classroom. It fosters a sense of community and allows students to learn from one another. In writing exercises, students can exchange papers and work together to identify and correct mistakes in grammar, vocabulary, and punctuation. Teachers can guide the process by providing a list of common errors to look for, but students are responsible for reviewing and suggesting corrections [4,54].

Peer editing encourages students to become active participants in their learning, and it also provides an opportunity for them to spot errors they might overlook in their own work. Group dictation have students work in groups to listen to a passage or sentence that includes mistakes. After hearing it, each student writes their version of the passage. Then, they compare their answers as a group, discussing the corrections collectively. Group dictation promotes collaborative problem-solving and helps reinforce the correct usage of language in a group setting.

Music is a fun and effective way to reinforce language learning and correct mistakes. Many students are motivated by music, which can make the learning process enjoyable. Correcting mistakes is an integral part of the learning process, particularly in language acquisition. However, traditional methods of correction can sometimes discourage students. By incorporating fun and interactive activities, teachers can turn mistakes into valuable learning opportunities, encouraging students to engage with language in a positive and productive way.

Games, role-play, peer correction, music, technology, and creative writing all provide enjoyable ways to correct mistakes while reinforcing language skills. With these methods, students not only become more comfortable with their errors but also develop a deeper understanding of the language they are learning. The key is to make mistake correction a process that students embrace, not fear, and to foster an environment where learning from mistakes becomes a natural and enjoyable part of their educational journey.

### References:

1. Mouaheb, Houda, et al. "The serious game: what educational benefits?" *Procedia-Social and Behavioral Sciences* 46 (2012): pp 502-508.
2. Pearson, Phil, Paul Webb, and Kim McKeen. "Developing cognitive abilities through games: a conundrum?" *Australasian Journal of Gifted Education* 17.1 (2008): pp 30-37.
3. Reyes-Chua, Ethel, and Marvin Wacnag Lidawan. "Games as effective language classroom strategies: a perspective from English major students." *European Journal of Foreign Language Teaching* (2019). 120 p.
4. Saidova, Kamola, et al. Influence of using games on English lessons. *Theoretical aspects in the formation of pedagogical sciences* 2.4 (2023): pp 54-58.

## GENDERED HUMOR AND SARCASM IN US PRESIDENTIAL ELECTION CAMPAIGNS: A CASE STUDY OF FEMALE CANDIDATES

*Azimova Marjona Salim qizi*  
Senior teacher of SamSIFL

**Abstract.** This article examines the role of gendered humor and sarcasm in shaping the political narratives surrounding female candidates in U.S. presidential elections. It explores how female politicians navigate the complexities of humor to engage voters, critique opponents, and manage public perception, all while contending with societal expectations regarding femininity and authority.

**Key words:** gendered humor and sarcasm, rhetorical strategies, femininity,

Humor in political campaigns serves as a double-edged sword, offering candidates the opportunity to project relatability and wit while also presenting risks of alienation or misunderstanding. The political landscape has seen a gradual increase in female candidates, yet their communication styles often face scrutiny that their male counterparts do not encounter. This article aims to investigate the unique challenges and strategies employed by female candidates through humor and sarcasm during their campaigns, analyzing the impact on voter perception and media framing.

• **Relatability:** Female candidates have used humor to counteract stereotypes of being overly serious or “unrelatable”. For example, Hillary Clinton’s 2016 campaign incorporated self-deprecating humor to humanize her public persona, often poking fun at her reputation for being overly prepared or “wonkish”.

• **Attack and Defense:** Sarcasm and biting humor are often employed as tools for critiquing opponents. However, female candidates risk being labeled as “shrill” or “angry” when adopting such tones, whereas similar tactics by male counterparts may be viewed as assertive or commanding.

The reception of humor in campaigns is deeply influenced by gender norms:

• **Perceived Authenticity:** Women’s use of humor is often interpreted through a lens of authenticity. A sarcastic remark from a female candidate may be perceived as “unladylike” or inauthentic, contrasting with societal norms that often reward women for warmth and decorum.

• **Cultural Expectations:** Historical stereotypes about women’s roles in public life contribute to a narrower bandwidth of acceptable humor. For instance, jokes that are assertive or confrontational may clash with the expectation of women as conciliators or nurturers.

Research shows that when women use humor, they are often perceived as less serious or competent. This double standard can hinder their effectiveness. For



instance, candidates like Kamala Harris and Hillary Clinton have employed humor to connect with voters, but received mixed reactions based on societal expectations of femininity. Their ability to use humor effectively is often constrained by the need to balance being relatable while maintaining credibility.

1. **Hillary Clinton (2008, 2016 Campaigns):** Clinton frequently used humor to soften her image and respond to criticism. In debates and interviews, her sarcasm was often misinterpreted as defensive, showcasing the difficulty female candidates face in maintaining a balance between strength and approachability.

2. **Kamala Harris (2020 Vice Presidential Campaign):** Harris's sharp wit during the debates gained attention, particularly her memorable retorts to then-Vice President Mike Pence. However, the reactions to her humor varied widely, with some celebrating her poise and others criticizing her as "condescending".

3. **Elizabeth Warren (2020 Primaries):** Warren's humor often leaned on relatability, using anecdotes and light-hearted quips to underscore her policy points. Yet, her moments of sarcasm in addressing corporate greed or political opponents were sometimes framed as aggressive.

Additionally, Sarcasm, while powerful for critique, can evoke backlash if perceived as aggressive or condescending. This section reviews existing literature on gendered communication in politics, highlighting the challenges faced by women in maintaining authority while using humor. When female candidates use sarcasm to critique opponents, it can be perceived as aggressive, thus reinforcing negative stereotypes. This contrasts with male candidates, who may be praised for similar tactics. Such gender biases can impact media coverage and voter perceptions, often reducing the effectiveness of their rhetorical strategies.

The analysis of gendered humor and sarcasm highlights the persistent double standards female candidates face. To navigate these dynamics effectively, future candidates might:

- Strategically blend humor with substance to avoid perceptions of frivolity.
- Utilize humor to challenge stereotypes, such as through self-deprecation or by highlighting shared struggles with voters.
- Proactively address the biases in media framing of their humor, leveraging social media to shape public narratives.

Case studies of debates and campaign speeches reveal that successful female candidates often navigate these waters by strategically choosing when and how to incorporate humor and sarcasm. They may employ self-deprecating humor to appear relatable while avoiding overly aggressive sarcasm that could backfire.

In conclusion, while humor and sarcasm can be powerful tools for female candidates, they must be utilized carefully within the context of gendered

expectations. Understanding these dynamics is crucial in analyzing the electoral success of women in politics and the broader implications for gender equity in political discourse. Future research should continue to explore these themes, especially as more women enter the political arena. Gendered humor and sarcasm in U.S. presidential campaigns illuminate broader societal dynamics regarding leadership, authority, and gender roles. While female candidates have demonstrated an ability to wield humor effectively, they often do so within a restrictive framework shaped by enduring stereotypes. As societal norms evolve, the capacity for humor to serve as an egalitarian tool in political discourse may expand, allowing women greater freedom in their rhetorical strategies.

### References:

1. Azimova M.S. [Satire and humor in political discourse](https://ojs.rmasav.com/index.php/ojs/article/view/734). Journal of integrated education and research. 2023. <https://ojs.rmasav.com/index.php/ojs/article/view/734>
2. Eagly, A. H., & Carli, L. L. *Through the Labyrinth: The Truth About How Women Become Leaders*. Harvard Business Review Press. 2007
3. Jamieson, K. H. (1995). *Beyond the Double Bind: Women and Leadership*. Oxford University Press.
4. Schneider, M. C., & Bos, A. L. "Measuring Stereotypes of Female Politicians." *Political Psychology*, 35(2), 2014.245-266.
5. Parry-Giles, S. J. *Hillary Clinton in the News: Gender and Authenticity in American Politics*. University of Illinois Press. 2014
6. Young, L., & Soroka, S. "Affective News: The Role of Sentiment in Political News Coverage". *Political Communication*, 29(4), 2012. 345-363.

## IMOM BUXORIYNING JAMIYATGA QO`SHGAN ULKAN XISSASI

*Abduxakimova Ruxshona Hoshim qizi*  
*Alisher Navoiy nomidagi Toshkent Davlat*  
*O`zbek tili va adabiyot universiteti talabasi*  
[\*ruxshonaxaniim@gmail.com\*](mailto:ruxshonaxaniim@gmail.com)

**Annotatsiya.** Ushbu maqolada Imom Buxoriyning bolalik paytlari, boshlang'ich talimot o'tayotgan sahnalari, hadis ilmini o'rganishi, va sayohatlarga chiqan holatlari aks etadi. Shu bilan birga hadislarni yig'ish uchun qilgan safarlari, ulug' alomalari bilan uchrashishi va hadislarni yig'ish jarayonlari ko'rsatiladi, Merosi: Imom Buxoriy asarining hozirgi kungacha qanday ta'sir ko'rsatgani va turli avlodlar uchun qanday bilim manba bo'lganini tasvirlash. Imom Buxoriyning ilm va axloqiy qadriyatlar nuqtai nazaridan jamiyatda qanday o'rin tutishi, ilm-fan va diniy madaniyatni rivojlantirishi tasvirlanadi.

**Kalit so'zlar;** hadis, sahih, roviy, hadisshunos, Sahih Buxoriy

**Kirish.** Imom Buxoriyning bolalik davri uning hayoti va ta'limi uchun juda muhim bo'lgan. U milodiy 810 yilda Buxoroda tug'ilgan. Uning otasi, Zayt ibn Mukharrib, o'z davrining bilimdonlaridan biri bo'lib, bolaligidan Imom Buxoriy ilimga qiziqdi. Otasi juda ko'p hadislarni ezdigan, shuning uchun Imom Buxoriy ham atasidan ta'lim olgan. Bola sifatida u Qur'onni tezda yod olib, hadislarni o'rganishga juda qiziqadi. Buxoriy yoshligida ko'plab olimlardan ta'lim olar edi, bu esa uning ilmiy rivojlanishiga katta ta'sir ko'rsatdi. Yoshida ko'plab hadislarni eslab, ularni yozishni boshladi. Mazkur davrda u o'ziga xos kuchli xotiraga ega bo'lib, 16 yoshida birinchi safarini Makkaga amalga oshirdi va u yerda ko'plab hadislarni yig'di. Imom Buxoriy buni o'ziga maqsad qilib qo'yganidan so'ng, ilmga va ta'limga bo'lgan qiziqishlari hayoti davomida uning eng muhim yo'nalishini belgilab berdi. Bolalikdagi bu ta'lim va qiziqishlar uning kelajakda dunyoga mashhur "Sahih Buxoriy" asarini yaratishiga zamin yaratdi. Imom Buxoriyning boshlang'ich ta'limoti uning yod olish va hadislarni yozishni boshlagan davridan boshlanadi. Yoshligida u Qur'onni tezda yod olib, hadis ilmiga qiziqdi. Ota-onasi, ayniqsa, otasi Zayt ibn Mukharrib, ta'limga katta ahamiyat berardi. Imom Buxoriyning bilim olish uchun Buxoro, Kufa, Makkaga va boshqa shaharlarga safar qilishi, u erda ko'plab ustozlardan hadislar eshitishi uning ilmiy rivojlanishiga yordam berdi. U dastlabki yillarda hadislarni yodlab, ularni yozishni o'rganadi. Shu tarzda, u o'ziga xos kuchli xotiraga ega bo'lib, hadislar ilmida katta ma'lumotlarga ega bo'ladi. Yoshligida u juda intiluvchan va ta'limga chanqoq bo'lib, bu xususiyatlari keyinchalik uning eng



mashhur asari "Sahih Buxoriy"ni yaratishida muhim rol o'ynadi. U ilm olishda qat'iyatli bo'lib, insoniyatga katta meros qoldirgan.

**Adabiyotlar tahlili va Metodologiyasi;** Imom Buxoriy hadis ilmining buyuk allomalaridan biri bo'lib, uning ilmiy faoliyati davomida o'tkazgan sayohatlari va asarlari islomshunoslik tarixida ulkan ahamiyatga ega. Quyida Imom Buxoriy hayoti, safarlari va asarlari yaratilish jarayoni haqida aniq faktlar keltiriladi:

1. Imom Buxoriy sayohatlari: Ilm izlash yo'lida safarlar Imom Buxoriy butun hayotini ilm olish va hadislarni to'plashga bag'ishlagan. U hadis ilmini mukammal egallash maqsadida islom dunyosining turli mintaqalariga sayohat qilgan. Bolalik va ilk ta'lim; Imom Buxoriy hijriy 194 yilda (milodiy 810 yil) Buxoro shahrida dunyoga kelgan. Uning ilk ta'limi Buxoroda boshlandi. 10 yoshida Qur'onni to'liq yod olgan va hadislarni o'rganishni boshlagan. 16 yoshida hadislarni chuqur o'rganish uchun dastlabki safarini onasi va akasi bilan Makka va Madinaga qilgan. U yerdagi mashhur ulamolar bilan uchrashib, hadislarni yodlash va to'plashni boshladi. Hadis to'plash va ilmiy safarlar (Makka, Madina, Iroq, Shom, Misr) Makka va Madina: Imom Buxoriy Makka va Madinada o'n yildan ortiq vaqt davomida yashab, hadis to'plash bilan shug'ullangan. U Rasululloh (s.a.v)ning qabrlari va sahobalar merosini yaqindan o'rganish imkoniyatiga ega bo'lgan. Iroq (Bag'dod, Basra, Kufa): Hadis ilmi rivojlangan markazlardan biri bo'lgan Iroqqa bir necha bor safar qilgan. Bag'dodda mashhur muhaddislar, jumladan, Ahmad ibn Hanbal bilan uchrashgan. Shom va Misr: Damashq va Qohirada bir necha yil davomida hadislarni yig'ib, mashhur ulamolar bilan ilmiy suhbatlar olib borgan.<sup>1</sup> "Al-Adab al-Mufrad" Bu asar axloq va odob haqidagi hadislarni o'z ichiga oladi. Imom Buxoriy insoniy fazilatlar, jumladan, ota-onaga hurmat, qo'shnichilik va do'stlik haqidagi hadislarni alohida to'plagan. Asar zamonaviy axloqshunoslik va ma'naviyat masalalarida ham dolzarb bo'lib qolmoqda.<sup>2</sup> "At-Tarix al-Kabir" Ushbu asar hadis rivoyatchilari haqida ma'lumot beruvchi bibliografik ensiklopediya hisoblanadi. Unda 40,000 dan ortiq rivoyatchi haqida ma'lumot jamlangan. Asar Bag'dod shahrida yaratilgan bo'lib, u hadislarni to'plash va tahlil qilishda muhim o'rin tutadi.<sup>3</sup> "Kitob al-Tafsir" Qur'on oyatlarini sharhlashga bag'ishlangan bu asar Qur'on tafsiri ilmida muhim manba hisoblanadi.<sup>4</sup> 3. Imom Buxoriy hayotining so'nggi yillari; Imom Buxoriy o'z faoliyati davomida ba'zi hasadgo'y olimlar tomonidan tuhmat va fitnaga uchragan. Bu sababli, u tug'ilgan yurtiga qaytib, Samarqand yaqinidagi Xartang qishlog'ida yashashga majbur bo'lgan. U hijriy 256 yilda (milodiy 870 yil) vafot etgan va Xartang qishlog'ida dafn

<sup>1</sup> "Al-Jomi' as-Sahih"

<sup>2</sup> "Al-Adab al-Mufrad"

<sup>3</sup> "At-Tarix al-Kabir"

<sup>4</sup> "Kitob al-Tafsir"

etilgan. Imom Buxoriyning ilmiy safarlari va hadis ilmini o'rgangan ulamolar Imom Buxoriy ilm izlash maqsadida o'z davrining ko'plab yirik ilmiy markazlariga, jumladan, Makka, Madina, Basra, Kufa, Bag'dod, Misr, Shom va boshqa o'lkalarga sayohat qilgan. U 16 yildan ortiq davom etgan ilmiy safarlari davomida 1,000 dan ortiq muhaddis bilan uchrashgan va hadis ilmini chuqur o'rgangan. Quyida uning hadis ilmini o'rgangan mashhur olimlari haqida batafsil ma'lumot keltiriladi:

1. Imom Buxoriy o'rgangan olimlar Makka va Madina (Hijoz hududi) 1. Imom Humaydiy (Abu Bakr Abdulloh ibn Zubayr al-Humaydiy) Makka shahrida yashagan mashhur muhaddis va fiqhshunos. U Imom Shofi'iyning shogirdi bo'lgan. Imom Buxoriy Humaydidiydan hadis va fiqh ilmini o'rgandi. "Al-Jomi' as-Sahih" da ko'plab hadislar Humaydidiy orqali keltirilgan. 2. Ibn al-Madiniy (Ali ibn Abdulloh al-Madiniy) Madina shahridagi taniqli muhaddis. Buxoriy uni ustozlaridan biri sifatida e'tirof etgan. Ibn al-Madiniy Buxoriyga hadislar zanjiri (isnod) ni tekshirish va isnodlarning sahihligini tahlil qilish uslubini o'rgatgan. 3. Ibn Abu Shayba (Abu Bakr ibn Abu Shayba) Imom Buxoriy Madinada hadislar to'plashda uning boy ilmiy merosidan foydalangan. Iroq (Bag'dod, Basra, Kufa) 4. Imom Ahmad ibn Hanbal Bag'dodda yashagan mashhur faqih va muhaddis. Ahmad ibn Hanbal Imom Buxoriyga hadislarini sahihlikka qarab tasniflash va ularning hukmlarini aniqlash usullarini o'rgatgan. Imom Ahmad bilan Imom Buxoriy bir necha bor Bag'dodda uchrashgan. Ahmad ibn Hanbal Buxoriyning ilmiy salohiyatini yuqori baholagan. "Al-Jomi' as-Sahih", to'liq nomi "Al-Jomi' al-Musnad as-Sahih al-Mukhtasar min Umuri Rasulillahi sallallohu alayhi va sallam va Sunanihi va Ayyamihi", islom olamidagi eng yuksak obro'ga ega bo'lgan hadislar to'plamidir. Ushbu asar islom tarixida Qur'oni Karimdan keyin ikkinchi eng muhim manba hisoblanadi. Imom Buxoriy uni 16 yildan ortiq vaqt davomida to'plagan va tahrir qilgan. Quyida asarning o'ziga xos jihatlari keng va batafsil yoritiladi. "Al-Jomi' as-Sahih" ning yaratish maqsadi va konteksti; Hadislarning tozaligi va sahihligini ta'minlash: Imom Buxoriy bu asarni yaratishdan asosiy maqsadi musulmonlar o'rtasida sahih hadislarini saqlab qolish edi. Islom dini keng yoyilishi jarayonida ba'zi hadislarining soxta yoki zaif nusxalari paydo bo'la boshlagan edi. Imom Buxoriy bu muammo bilan kurashish uchun faqat ishonchli va sahih hadislarini tanlashga kirishdi. Hadislarning ilohiy ilmlar uchun asos bo'lishi: "Al-Jomi' as-Sahih" Payg'ambarimiz (s.a.v.) hayoti, sunnatlari va ko'rsatmalarini aniqlashda birlamchi manba sifatida xizmat qiladi. Roviylarning tarixiy hayoti haqida alohida ma'lumotlar to'plangan. Matnning (matan) ishonchliligi: Hadisning mazmuni Qur'onga va boshqa sahih hadislar mazmuniga zid bo'lmasligi kerak edi. Hadis so'zma-so'z noto'g'ri o'zgartirilmaganligiga alohida e'tibor qaratildi.

**Natijalar;**Asarning o'ziga xos xususiyatlari

1. Qur'ondan keyingi eng ishonchli manba "Al-Jomi' as-Sahih" da keltirilgan hadislar musulmon olimlari tomonidan Qur'ondan keyin eng sahih va ishonchli manba sifatida qabul qilingan. Bu asarning ilmiy metodologiyasining puxtaligi sababli. 2. Hadis ilmi metodikasining poydevorini yaratish Imom Buxoriy hadislarini to'plash va tasniflashda qat'iy mezonlarni ishlab chiqib, hadis ilmining mustahkam asoslarini yaratdi. 3. Hadislar boblarga bo'linganligi; Asarda hadislar mantiqiy ravishda tematik boblarga bo'lingan. Bu ilmiy izlanish va amaliy foydalanishda qulaylik yaratadi. 4. Axloqiy va huquqiy tamoyillar 3. Muomala va axloq boblari: Ota-onaga hurmat, qo'shnichilik huquqi, tijorat odoblari va nikoh masalalari kabi mavzular yoritilgan. 4. Qiyomat alomatlari va taqdir haqida: Qiyomat alomatlari, taqdirga iymon va oxirat hayotining tafsilotlariga oid hadislar. 5. Payg'ambar (s.a.v.) ning siyrati: Rasululloh (s.a.v.) ning hayoti, odatlari, urf-odatlari va sunnatlari haqida hadislar. 4. Asarning o'ziga xos xususiyatlari 1. Qur'ondan keyingi eng ishonchli manba "Al-Jomi' as-Sahih" da keltirilgan hadislar musulmon olimlari tomonidan Qur'ondan keyin eng sahih va ishonchli manba sifatida qabul qilingan. Bu asarning ilmiy metodologiyasining puxtaligi sababli. 2. Hadis ilmi metodikasining poydevorini yaratish; Imom Buxoriy hadislarini to'plash va tasniflashda qat'iy mezonlarni ishlab chiqib, hadis ilmining mustahkam asoslarini yaratdi. 3. Hadislar boblarga bo'linganligi; Asarda hadislar mantiqiy ravishda tematik boblarga bo'lingan. Bu ilmiy izlanish va amaliy foydalanishda qulaylik yaratadi. 4. Axloqiy va huquqiy tamoyillar "Al-Jomi' as-Sahih" faqat ibodatlariga emas, balki kundalik hayotda musulmonlar uchun axloqiy va huquqiy ko'rsatmalar beruvchi to'plam sifatida ham muhimdir. 5. Hadislarning izohlanishi va boblarning kirish qismi har bir bobning boshida mavzu haqida qisqacha kirish so'zi va Qur'on oyatlaridan dalillar keltirilgan. Bu, hadislarini Qur'on bilan mustahkam bog'lab, ularga izoh berishda yordam beradi. Asarning musulmon dunyosidagi ahamiyati "Al-Jomi' as-Sahih" o'z yaratilgan paytidan boshlab musulmonlar orasida katta ahamiyat kasb etdi. Fiqh va shariat ilmida: Mazkur hadislar musulmonlarning kundalik hayotini boshqaruvchi fiqhiy qoidalarning asosiy manbasi bo'lib xizmat qiladi. Tarix va madaniyat: Asar Payg'ambarimiz (s.a.v.) ning hayoti va sunnatlarini ishonchli manbalar orqali yetkazib berganligi uchun tarixiy ahamiyatga ega. Hadislarning ishonchliligi uchun qo'llangan usullar; Hadislar Islomning muhim manbalari bo'lib, ular Qur'oni Karimning ta'limotlarini tushunish, shariat hukmlarini belgilash va musulmonlar hayotini boshqarishda asosiy o'ringa ega. Hadislarning sahihligini aniqlash ulug' muhaddislar zimmasidagi eng mas'uliyatli vazifa bo'lgan. Bu borada Imom Buxoriy va boshqa muhaddislar tomonidan ishlatilgan usullar hadis ilmida inqilobiy natijalar bergan. Quyida hadislarning ishonchliligini tekshirishda qo'llangan asosiy usullar keng va



batafsil yoritiladi. Isnodni tekshirish (Sanad ilmiy tahlili) Hadisning isnodi hadisni rivoyat qilgan shaxslar zanjiridir. Sanad ilmiy tahlilining asosiy maqsadi hadisning Rasululloh (s.a.v.)ga to'g'ri yetib borishini ta'minlashdir. Muhaddislar sanadni tekshirishda quyidagi usullarni qo'llashgan: 1. Isnod zanjirining uzluksizligi 2. Hadis isnodi uzluksiz bo'lishi shart edi. Ya'ni, har bir roviy hadisni o'zidan oldingi roviydan eshitgan yoki to'g'ridan-to'g'ri o'rgangan bo'lishi kerak. Agar isnodda uzilish (inkito') aniqlansa, hadis zaif (da'if) deb baholanardi. Rivoyatchilarning uchrashganligi. Har bir roviy isnod zanjiridagi boshqa roviy bilan bir davrda yashagan va uchrashgan bo'lishi kerak edi. Uchrashganlik dalillari tarixiy manbalar, biografik kitoblar va boshqa ilmiy tasdiqlar orqali isbotlanardi. Rivoyatchilar sonining ko'pligi (tavotur); Agar bir hadis bir nechta roviy tomonidan bir xil matnda rivoyat qilingan bo'lsa, hadis ishonchli (mutavotir) hisoblangan. Roviylarning ishonchligini baholash (Jarh va Ta'dil ilmi); Roviylarning halolligi va xotira mustahkamligini o'rganish hadisning sahifligi uchun asosiy shart hisoblanadi. Jarh va Ta'dil ilmi roviylar sifatini baholashni o'z ichiga oladi: Roviylarning adolati-Roviylar halol, diniy e'tiqodda sobit, yuksak axloqiy fazilatlar sohibi bo'lishi kerak edi. Rivoyatchining yolg'on gapirmasligi, islomiy qoidalarga qat'iy amal qilishi va diniy amallarni bajarishi muhim edi. Roviylarning xotirasi; Roviylar hadisni aniq yod olgan va uni so'zma-so'z eshitganidek etkaza olishi kerak edi. Xotira zaifligi aniqlangan roviylarning hadislarini qabul qilinmasdi. Roviylarning ijtimoiy mavqei va shaxsiy holati. Roviylarning hayoti, tarixi, yashash sharoiti, madaniyati va hattoki xulq-atvori chuqur tahlil qilinardi. Bu jarayon orqali roviylarning har qanday salbiy fazilatlarini aniqlangan taqdirda hadis qabul qilinmas edi.

Roviylarni tasniflash; Muhaddislar roviylarni 4 toifaga ajratgan:

1. Adolatli va xotirasi mukammal.
2. Adolatli, lekin xotirasi ba'zida zaif.
3. Adolatsiz va xotirasi zaif.
4. Uydirmachi (mavzu hadis to'qigan).

Faqat birinchi toifadagi roviylarning hadislarigina qabul qilingan.

3. Matnni (matan) tahlil qilish

Sanaddan tashqari hadisning matni, ya'ni mazmuni (matan) ham chuqur tahlil qilinadi. Matnni tekshirishda quyidagilarga e'tibor qaratiladi: Qur'onga muvofiqlik

Hadisning mazmuni Qur'oni Karimga zid bo'lmasligi kerak edi. Agar hadis Qur'onning ma'nosiga zid bo'lsa, u soxta deb topilgan. Aqliy va ilmiy muvofiqlik; Hadisning mazmuni aql va ilm bilan ziddiyatga tushmasligi shart edi. Bunga ko'ra, mantiqsiz yoki imkonsiz bo'lgan hadislar rad etilgan. Mazmunning mantiqliyidir. Hadisning mazmuni Rasululloh (s.a.v.)ning odatlari, sunnatlari va umumiy hayot tarziga mos kelishi lozim edi. O'sha davr tarixiy sharoitiga mos

kelmaydigan matnlar zaif deb topilgan. Takroriy hadislarni solishtirish (Muqarana)- Bir hadis turli isnodlar orqali rivoyat qilingan bo'lsa, ularning isnodlari va matni bir-biriga mos keladimi yoki yo'qmi, tahlil qilinardi. Turli isnodlarda kelgan hadislar orasidagi farqlar, xatolar va o'zgartirishlar aniqlangan. Ustoz-shogird aloqasini tekshirish. Roviyning isnod zanjiridagi ustozidan qaysi vaqtda va qanday hadisni eshitganligi tekshirilgan. Buxoriy bir roviyning isnodi haqida aniq ma'lumot yo'qligida, hadisni qabul qilmagan. Muhaddislar tomonidan ishlab chiqilgan qo'shimcha usullar; Hadislarning tasnifi, hadislar sahihligi darajasiga qarab quyidagi toifalarga bo'lingan:

1. Sahih: Sanad va matni ishonchli bo'lgan hadislar.
2. Hasan: Sahihdan biroz pastroq, lekin ishonchli hadislar.
3. Zaif: Roviylari yoki isnodi zaif bo'lgan hadislar.

Uydirma yoki soxta hadislar.

Manbalar orqali tasdiqlash. Hadis boshqa isnodlar orqali tasdiqlangan bo'lsa, uning sahihligi ortgan.

**Xulosa;** Imom Buxoriy Islom tarixida o'zining ilmiy va diniy faoliyati bilan ajralib turadigan buyuk shaxsdir. Uning jamiyatga qo'shgan hissasi nafaqat diniy va ilmiy sohada, balki ijtimoiy va axloqiy qadriyatlarni mustahkamlashda ham o'chmas iz qoldirgan. Buxoriy nafaqat hadis ilmining rivojlanishiga katta hissa qo'shgan, balki uning ilmiy yondashuvi va metodologiyasi bugungi kunda ham nafaqat Islom dunyosida, balki butun dunyo ilm-fanida e'tirof etilgan. U hadislarni yig'ish, tasniflash va ilmiy tahlil qilishda qo'llagan metodlar butun Islom ilmiy an'anasining asosini tashkil etadi va hali ham ilmiy tadqiqotlarning asosiy manbalaridan biridir. Buxoriyning asarlari, ayniqsa "Sahih al-Buxoriy", uning ilmiy faoliyatini o'rganishning muhim manbasi bo'lib qolmoqda. Bu asar hadislarning ishonchligini ta'minlashda qo'llaniladigan ilmiy usullarni o'rganish va tasniflashdagi qat'iyati, aniq va ob'ektiv yondashuvi bilan mashhur. Uning hadislarni to'plash va tasniflashda o'rnatgan yondashuvi, faqat hadislarni aniq ravishda tanlab olishni emas, balki ular orasidagi aloqalarni, tarixiy kontekstni va ishonchlilikni ta'minlashni ham nazarda tutadi. Bu metodologiya nafaqat Islom ilmida, balki zamonaviy ilmiy tadqiqotlarda ham qo'llaniladi. Buxoriyning ilmiy safarlari va boshqa olimlardan o'rganishi uning bilimiga bo'lgan chanqoq va o'z ilmiy metodlarini yaratishdagi intilishlarini ko'rsatadi. U turli mamlakatlarda ilmiy markazlarda bo'lib, o'zining diniy va ilmiy bilimlarini boyitdi. Ushbu safarlar va aloqalar uning ilmiy darajasini oshirishda muhim rol o'ynadi va uning ilmiy merosini yaratishda asosiy omil bo'ldi. Imom Buxoriyning ta'limni yuqori darajada olib borishi, uning ilmiy va axloqiy qadriyatlari jamiyatni yanada mustahkamlashga yordam berdi. Buxoriy nafaqat ilmiy va diniy sohalarda, balki jamiyatning axloqiy va ijtimoiy rivojlanishiga ham katta ta'sir

ko'rsatdi. U o'zining hadislarida ijtimoiy adolat, axloqiy me'yorlar, oilaviy qadriyatlar va inson huquqlariga alohida e'tibor qaratgan. Uning hadislarida jamiyatda adolatli va to'g'ri munosabatlar o'rnatish, tinchlikni ta'minlash, zulumga qarshi kurashish kabi insoniyatning eng ulkan maqsadlari ko'rsatilgan. Buxoriy axloqiy qadriyatlarni jamiyatning har bir qatlamiga yetkazishda o'zining muhim rolini o'ynadi. Shuningdek, Imom Buxoriyning ilmiy ishlari, uning fiqh, tafsir, tarix va boshqa ilmiy sohalardagi izlanishlari bugungi kunda ham muhim ahamiyatga ega. U hadislarini yig'ish va tasniflash jarayonida, nafaqat diniy, balki ilmiy va madaniy sohalarga ham ulkan hissa qo'shdi. Bu ishlari orqali, u Islom jamiyatida yagona ilmiy tafakkur shakllanishiga hissa qo'shgan. Bu, o'z navbatida, Islomni yanada rivojlantirishga, uning ijtimoiy va madaniy ahamiyatini oshirishga olib keldi. Buxoriy ilmiy va diniy sohalarda qoldirgan merosining zamonaviy jamiyatdagi ahamiyati ham katta. Uning hadislarini to'plash va tasniflashdagi qat'iyati va ilmiy yondashuvi, bugungi kunda ilmiy tadqiqotlarda, ayniqsa diniy va tarixiy ilmiy tadqiqotlarda keng qo'llaniladi. Uning ilmiy usullari bugungi kunda nafaqat Islom olamida, balki butun dunyoda e'tirof etilmoqda. Shuningdek, uning hadislaridagi axloqiy va ijtimoiy qadriyatlar, jamiyatda adolat va tinchlikni ta'minlashga, inson huquqlarini hurmat qilishga chaqiradi. Imom Buxoriyning jamiyatga qo'shgan hissasi, ayniqsa uning axloqiy, diniy va ilmiy merosi, hozirgi kunda ham dolzarb ahamiyatga ega. Uning ilmiy metodlari, hadislarining tasnifi va ishonchligini ta'minlashdagi qat'iyati, bugungi ilm-fan va jamiyatda o'zining amaliy ahamiyatini saqlab qolmoqda. Shuning uchun, Buxoriy merosini o'rganish, uning ilmiy yondashuvlarini o'rganish va tushunish, nafaqat ilm-fan olamida, balki jamiyatning axloqiy va diniy rivojlanishida ham katta ahamiyatga ega.

Xulosa qilish o'rni: Imom Buxoriyning jamiyatga qo'shgan hissasi, uning ilmiy faoliyatidan tortib, axloqiy va diniy qadriyatlarni shakllantirishgacha bo'lgan keng qamrovli merosini o'rganish, bugungi kunda jamiyatni rivojlantirishga va ma'naviy yuksalishga hissa qo'shishda muhim ahamiyatga ega. Buxoriyning ilmiy va diniy metodologiyasi, uning axloqiy qarashlari va jamiyatga bo'lgan ta'siri bugungi zamon uchun ham dolzarbdir. Shuning uchun uning merosini o'rganish va kengaytirish, yoshlarni ilm-fan va axloqiy qadriyatlar asosida tarbiyalashda muhim vositadir. Buxoriyning ilmiy va diniy faoliyati, jamiyatga qo'shgan hissasi bugungi kunda ham o'rganish va rivojlantirishga zarur bo'lgan muhim yo'nalishlarni ko'rsatadi. Uning asarlari, hadislar va ilmiy metodlari bizga nafaqat diniy bilimlarni, balki ijtimoiy, axloqiy va ilmiy ma'rifatni rivojlantirishda yo'l-yo'riq ko'rsatadi.



### **Foydalanilgan adabiyotlar;**

1. “Al-Jomi’ as-Sahih”
- 2 “Al-Adab al-Mufrad”
- 3 “At-Tarix al-Kabir”
- 4 “Kitob al-Tafsir”
- 5.Imom Buxoriy: “Al-Jomi’ as-Sahih” (arabcha matn).
6. Ibn Hajar al-Asqalaniy: “Fath al-Bari” (Buxoriy asariga sharh).
- 7.Az-Zahabiy: “Siyar A’lam an-Nubala”.
8. Karimov I.A.: “Yuksak ma’naviyat – yengilmas kuch”.
9. Toshkent Islom universiteti: “Imom Buxoriy va uning ilmiy merosi”.
10. Jonathan A. Brown: “Hadith: Muhammad’s Legacy in the Medieval and Modern World”
11. Muhammad Zubayr Siddiqiy: “Hadis ilmining metodikasi”.
12. O‘zbekiston musulmonlari idorasi: “Imom Buxoriy va hadis ilmi”.

## О‘ЗBEKISTON RESPUBLIKASINING YANGI TAHRIRDAGI KONSTITUTSIYASIDA FUQAROLARNING SHAXSIY HUQUQ VA ERKINLIKLARINING TA‘MINLANISHI HAMDA KAFOLATLANISHI

*Qodirqulova Mohichehra Zafarjon qizi*  
*Guliston davlat pedagogika instituti talabasi*

**Annotatsiya:** Ushbu maqolada mamlakatimiz hayotidagi eng muhim voqealardan biri bo‘lgan 2023-yil 30-aprelda qabul qilingan O‘zbekiston Respublikasining Konstitutsiyaviy Qonunida mustahkamlangan va kafolatlangan respublikamiz fuqarolarining shaxsiy huquq va erkinliklari, ushbu huquqlarning amaliy ta‘minlashi va uning natijalari haqida so‘z boradi.

**Kalit so‘zlar:** fuqaro, huquq, konstitutsiya, erkinlik, majburiyat, davlat siyosati, qonun, Inson huquqlari umumjahon deklaratsiyasi, inson qadri, shaxsiy huquq, inson huquqlarining kafolatlanishi.

Mustaqil demokratik yo‘ldan dadil odimlayotgan O‘zbekistonning eng ulug‘ maqsadi, avvalo, xalqimiz manfaatlari ko‘zlangan islohotlarni amalga oshirishga qaratilgani bilan e‘tiborlidir. Bunday demokratik jamiyatda, avvalo, inson huquqlari va erkinliklarining bosh qonunda mustahkamlab qo‘yilishi so‘ngra ularning kafolatlanishi muhimdir. Avvalo, konstitutsiyaning dastlabki moddasida: O‘zbekiston boshqaruvning respublika shakliga ega bo‘lgan demokratik, huquqiy, ijtimoiy va dunyoviy davlat, deya e‘tirof etilgandir.

Mamlakatimizning yangi qabul qilingan konstitutsiyasida tarixda birinchi marta quyidagilar mustahkamlandi:

- har bir inson o‘z shaxsini erkin kamol toptirish huquqiga ega ekanligi va hech kimga uning roziligisiz belgilanmagan majburiyat yuklatish mumkin emasligi;

- insonning huquq va erkinliklari faqat qonunga muvofiq va faqat konstitutsiyaviy tuzumni va aholining sog‘ligini, ijtimoiy ahloqni va boshqa shaxslarning huquq va erkinliklarining himoya qilish, jamoat xavfsizligini va jamoat tartibini ta‘minlash maqsadida zarur doiradagina cheklanish mumkin va boshqalar.

Konstitutsiyada har bir fuqaroning shaxsiy huquq va erkinliklari alohida ta‘kidlangan va undagi barcha normalar Inson huquqlari umumjahon deklaratsiyasi normalariga juda mos keladi. Inson huquqlari bu insonning davlat bilan munosabatidagi huquqiy maqomini, ijtimoiy, iqtisodiy, siyosiy va madaniy sohadagi imkoniyatlari hamda da‘volarini tavsiflovchi tushunchadir.

O‘zbekiston Respublikasining Konstitutsiyasida Inson va fuqarolarning asosiy huquqlari, erkinliklari va burchlari, jumladan, shaxsiy huquq va erkinliklari, siyosiy

huquqlari, ijtimoiy va iqtisodiy huquqlari, shuningdek, inson huquqlari va erkinliklarining kafolatlari ham belgilab berilgan (19-52-moddalar).

O'zbekistonda Respublikasida barcha fuqarolar bir xil huquq va erkinliklarga ega bo'lib, jinsi, irqi, millati, tili, dini, shaxsi, e'tiqodi va ijtimoiy kelib chiqishidan qat'iy nazar qonun oldida tengdirlar (19-modda). Jumladan, yashash huquqi har bir insonning uzviy huquqidir. Kishi joniga suiqasd qilish eng og'ir jinoyatdir (25-modda). Har kim erkinlik va shaxsiy dahlsizlik huquqiga ega, hech kim qonunga asoslanmagan holda hibsga olinishi yoki qamoqda saqlanishi, qiynoqqa solinishi, shafqatsiz yoki inson qadrini kamsituvchi boshqa tarzdagi holda tazyiqqa duchor etilishi mumkin emas (26-modda). Har kim o'z sha'ni va obro'siga qilingan tajovuzlardan, shaxsiy hayotga aralashishlardan himoyalaniish va turar joy daxlsizligi huquqiga; fikrlash, so'z va e'tiqod erkinligi huquqiga egadir. Shuning bilan birga jinoyat sodir etishda gumonlanuvchiga, ayblanuvchiga hamda jinoyatchiga ham alohida huquqlar berildi. Tergov jarayoniga oid barcha noaniqliklar gumonlanuvchi va ayblanuvchining foydasiga hal etiladigan bo'ldi. (27-29-moddalar). Bularning barchasi yangi tahrirdagi Konstitutsiyamizda insonparvarlik tamoyillarining aks etishini ko'rsatmoqda. Hamma uchun vijdon erkinligi kafolatlanadi. Har bir inson xohlagan dinga e'tiqod qilishi yoki hech qaysi dinga e'tiqod qilmaslik huquqiga ega. Diniy qarashlarni majburan singdirishga yo'l qo'yilmaydi (31-modda).

Inson huquqlarini erkin va samarali tarzda amalga oshirish fuqarolik jamiyati va huquqiy davlatning asosiy belgi va mezonlaridan biridir. Inson huquqlarini nisbiy va mutlaq Inson huquqlariga bo'lish qabul qilingan. Yashash huquqi, qiynoqlarga, zo'ravonlikka, inson sha'nini yerga uradigan boshqa xil muomalaga yoki jazoga duchor etilmaslik huquqi, shaxsiy hayotning daxlsizlik huquqi, shaxsiy va oilaviy sir saqlash huquqi, o'z sha'nini va yaxshi nomini himoya etish huquqi, vijdon erkinligi va dinga etiqod qilish huquqi, shuningdek, Sud tomonidan himoya qilinish huquqi va odil sudlov huquqi hamda shular bilan bog'liq eng muhim protsessual huquqlar mutlaq Inson huquqlari sirasiga kiradi. Qolgan barcha Inson huquqlari nisbiy bo'lib, favqulodda yoki harbiy holatlar tartibi joriy qilingan vaziyatda cheklab yoki to'xtatib qo'yilishi mumkin.

Bosh qomusimizda avvalgi konstitutsiyamizdan farqli o'laroq ilm-ziyo tarqatguvchilar ustoz-muallimlarning huquq va manfaatlari munosib ravishda mustahkamlanib ularning maqomi yuksak darajada oshirildi(52-modda). Yana bir muhim hodisa konstitutsiyamizga alohida " Advokatura" bobi qo'shildi hamda mamlakatimizda faoliyat yuritayotgan advokatlarning huquqlari va kasbiy faoliyatini bosh qomusimiz o'z himoyasiga oldi(141-142).

Demokratik davlatlarda mutlaq Inson huquqlarini har qanday vaziyatda ham cheklashga yoki vaqtincha to'xtatishga yoki bekor qilishga yo'l qo'yilmaydi.



Inson huquqlari va erkinliklariga rioya etish O‘zbekiston Respublikasi Konstitutsiyaviy tuzumining asosidir. Konstitutsiya barcha fuqarolarning qonun oldida tengligiga asoslangan holda o‘zgalarning qonuniy manfaatlarini, huquq va erkinliklarini buzish hisobiga o‘z huquq va erkinliklarini ro‘yobga chiqarishga yo‘l qo‘ymaslikka, ijtimoiy adolat va hamjihatlikni ta‘minlashga qaratilgandir. O‘zbekiston Respublikasida Inson huquqlari va erkinliklarining to‘liq amalga oshirilishiga kafolat beriladi. O‘z navbatida respublika hududida yashovchi shaxslar konstitutsiyada ta‘kidlangan huquq va erkinliklarga, xalqaro huquq va me‘yorlarga rioya etishlari zarurdir.

#### **Foydalanilgan adabiyotlar:**

1. Inson huquqlari umumjahon deklaratsiyasi .1948-yil.
2. O‘zbekiston milliy ensiklopediyasi.1996-yil.
3. O‘zbekiston Respublikasining 2023-yil 30-aprelda qabul qilingan O‘zbekiston Respublikasining Konstitutsiyaviy Qonuni.
4. O‘zbekiston Respublikasi Konstitutsiyasi. T.: “O‘zbekiston”, 2023. – 35-b.
5. O‘zbekiston Respublikasining “Inson huquqlari bo‘yicha vakil” to‘g‘risidagi Qonuni. 1996-yil.
6. Akbarjonovich M. A. AN ANALYTICAL APPROACH TO THE ELIMINATION OF CORRUPTION //Finland International Scientific Journal of Education, Social Science & Humanities. – 2023. – T. 11. – №. 4. – С. 2045-2047.
7. Akbarjonovich M. A. Historical Analysis of Population Migration //International Journal on Orange Technologies. – 2023. – T. 5. – №. 4. – С. 68-70.

## DAVLAT SEKTORI MUASSASALARIDA XARAJATLAR HISOBINI AUDITING NAZARIY VA USLUBIY ASOSLARINI TAKOMILLASHTIRISH

*Ostonqulov Azamat Abdukarimovich –  
Toshkent davlat iqtisodiyot universiteti  
“Byudjet hisobi va g’aznachilik” kafedrasini professori  
Ubaydullayev Ohunjon Tohirjon o’g’li –  
Toshkent davlat iqtisodiyot universiteti magistri*

### Аннотация

Zamonaviy iqtisodiy o'zgarishlar sharoitida byudjet resurslarini boshqarish samaradorligiga qo'yiladigan talablar ortib bormoqda, bu esa, o'z navbatida, byudjet muassasalarida xarajatlarni hisobini tekshirishning ahamiyatini oshiradi. Auditning asosiy maqsadi byudjet mablag'larini sarflashning shaffofligi va asoslilikini oshirishdan iborat bo'lib, bu davlat organlari faoliyati natijalariga ishonchni oshiradi. Ushbu maqola xarajatlarni hisobi auditining mavjud nazariy va uslubiy asoslarini va ularni takomillashtirish bo'yicha takliflarni tahlil qilishga qaratilgan.

**Калит so'zlar:** byudjet, audit, xarajat, davlat, buxgalteriya

### Annotation

In the context of modern economic changes, the requirements for the efficiency of budget resource management are increasing, which, in turn, increases the importance of auditing expenditure accounts in budgetary institutions. The main goal of the audit is to increase the transparency and reasonableness of the spending of budget funds, which increases confidence in the results of the activities of state bodies. This article is aimed at analyzing the existing theoretical and methodological foundations of expenditure accounting audit and proposals for their improvement.

**Keywords:** budget, audit, cost, state, accounting

### Аннотация

В условиях современных экономических изменений возрастают требования к эффективности управления бюджетными ресурсами, что, в свою очередь, повышает значимость проверки учета затрат в бюджетных учреждениях. Основной целью проверки является повышение прозрачности и разумности расходования бюджетных средств, что повышает доверие к результатам деятельности государственных органов. Целью данной статьи является анализ существующих теоретических и методологических основ аудита учета затрат и предложения по их совершенствованию.

**Ключевые слова:** бюджет, аудит, стоимость, состояние, бухгалтерский учет.

**Kirish.** Cheklangan byudjet mablag'lari va ulardan oqilona foydalanishga qo'yiladigan talablar ortib borayotgan sharoitda byudjet muassasalarida xarajatlar hisobi auditining roli ortib bormoqda. Xarajatlarni hisobga olish auditining maqsadi moliyaviy operatsiyalarning shaffofligini oshirish, byudjet mablag'lari sarflanishining belgilangan standartlarga muvofiqligini ta'minlash, shuningdek muassasalar faoliyati samaradorligini oshirishdir.

Xarajatlar hisobi auditining nazariy asoslari

**Xarajatlarni hisobga olish auditi** - bu og'ishlarni aniqlash va tashkilot faoliyatini yaxshilash bo'yicha tavsiyalar ishlab chiqish uchun xarajatlar va xarajatlar bilan bog'liq ma'lumotlarni ko'rib chiqish va tahlil qilish jarayoni. Byudjet sohasida xarajatlar hisobi auditi alohida funktsiyani bajaradi, chunki byudjet muassasalari foyda olishga yo'naltirilmagan va ularning asosiy vazifasi ajratilgan resurslardan samarali foydalanish hisoblanadi. Xarajatlar hisobi auditining nazariy va uslubiy asoslari byudjet sohasida nazorat va hisobot berishning zamonaviy talablariga moslashishni yanada rivojlantirishni talab qiladi.

### **Metodologiya**

Xarajatlarni hisobga olish auditi metodologiyasi xarajatlarni ob'ektiv tahlil qilish uchun turli usullar va tartiblardan foydalanishni o'z ichiga oladi. Eng keng tarqalgan metodologik yondashuvlarga quyidagilar kiradi:

1. **Me'yoriy hujjatlar va buxgalteriya hisobi standartlarini tahlil qilish** - davlat sektorida buxgalteriya hisobi va auditni tartibga soluvchi huquqiy va me'yoriy-huquqiy bazani o'rganish.
2. **Qiyosiy tahlil usuli** - xarajatlar hisobi auditining amaldagi usullarini xorijiy va xalqaro amaliyot bilan solishtirish.
3. **So'rov va intervyu** - joriy xarajatlarni hisobga olish amaliyotidagi muammolarni aniqlash maqsadida byudjet muassasalarining buxgalteriya hisobi va auditorlik mutaxassislari bilan so'rovnomalar va suhbatlar o'tkazish orqali ma'lumotlar yig'ish.
4. **Analitik usul** - hisobot ma'lumotlarini tahlil qilish va xarajatlar hisobi auditining samaradorligiga ta'sir etuvchi omillarni aniqlash.

Byudjet muassasalari uchun uslubiy yondashuvlar moliyalashtirishning o'ziga xos xususiyatlarini, resurslardan foydalanish cheklovlarini va hisobot talablarini hisobga olishi kerak.

Byudjet sohasida xarajatlar hisobi auditi asos bo'ladigan asosiy tamoyillarga quyidagilar kiradi:



- **Ob'ektivlik** - audit davomida mustaqillik va betaraflikni saqlash.
- **Tizimlilik** - xarajatlarni hisobga olish bilan bog'liq barcha jihatlarini qamrab olish.
- **Murakkablik** - barcha xarajatlarni hisobga olish jarayonlarini yagona kompleksda o'rganish.
- **Shaffoflik** - tahlil va baholash uchun ma'lumotlarning mavjudligi va ochiqligini ta'minlash.

Budjet muassasalarida audit va buxgalteriya hisobini tartibga soluvchi qonunchilik bazasi, jumladan, buxgalteriya hisobining milliy standartlari va byudjet tashkilotlari faoliyatini tartibga soluvchi qonun hujjatlari ham muhim o'rin tutadi. Byudjet muassasalari uchun uslubiy yondashuvlar moliyalashtirishning o'ziga xos xususiyatlarini, resurslardan foydalanish cheklovlarini va hisobot talablarini hisobga olishi kerak.

### Natijalar

Tadqiqotda davlat sektorida xarajatlar hisobi auditining nazariy va uslubiy asoslariga xos bo'lgan qator muammolar va xususiyatlar ko'rsatildi.

- **Buxgalteriya hisobi va auditning yagona standartlari yo'qligi.** Hozirgi vaqtda byudjet muassasalari uchun xarajatlarni hisobga olishning yagona standarti mavjud emas, bu xarajatlarni tahlil qilish va baholash jarayonini murakkablashtiradi.
- **Kadrlar malakasi muammolari.** So'rov shuni ko'rsatdiki, budjet hisobi sohasida mutaxassislarni tayyorlash darajasi ko'p hollarda zamonaviy talablarga javob bermaydi, bu esa audit sifatiga salbiy ta'sir ko'rsatmoqda.
- **Buxgalteriya hisobini avtomatlashtirishning yo'qligi.** Ko'pgina byudjet muassasalarida buxgalteriya hisobining eskirgan tizimlaridan foydalaniladi, bu esa tahliliy ishlarni murakkablashtiradi va audit uchun ma'lumotlarni taqdim etish samaradorligini pasaytiradi.

### Muhokama

Olingan ma'lumotlarga asoslanib, byudjet sohasida xarajatlar hisobi auditining nazariy va uslubiy asoslarini takomillashtirishning bir qancha asosiy yo'nalishlarini belgilash mumkin.

• **Xarajatlarni hisobga olishning yagona standartini ishlab chiqish.** Yagona standartning joriy etilishi ma'lumotlarning solishtirilishi va shaffofligini yaxshilaydi, audit va tahlil jarayonini osonlashtiradi. Bunday standart byudjet hisobining o'ziga xos xususiyatlarini, shu jumladan cheklangan moliyalashtirish va hisobot berishning o'ziga xos xususiyatlarini hisobga olishi kerak.

• **Auditorlar va buxgalterlarning malakasini oshirish.** Byudjet hisobi sohasidagi mutaxassislar uchun ta'lim dasturlari va kurslarini tashkil etish

buxgalteriya hisobi va audit sifatini oshiradi. Xodimlarning malakasini oshirish xatolardan qochishga va xarajatlarni nazorat qilish tizimining samaradorligini oshirishga yordam beradi.

•**Buxgalteriya hisobining avtomatlashtirilgan tizimlarini joriy etish.** Buxgalteriya jarayonlarini avtomatlashtirish xatolar ehtimolini sezilarli darajada kamaytiradi va tahlil va audit uchun hisobot ma'lumotlarini o'z vaqtida taqdim etishni ta'minlaydi. Zamonaviy raqamli yechimlarning joriy etilishi analitik hisob jarayonini soddalashtiradi va uning shaffofligini oshiradi.

•**Doimiy tashqi audit.** Auditning xolisligi va mustaqilligini oshirish uchun tashqi auditorlarni jalb qilish tavsiya etiladi. Bu xarajatlarni nazorat qilish sifatini oshiradi va resurslardan foydalanish samaradorligini oshirish uchun qo'shimcha imkoniyatlarni aniqlaydi.

### Xulosa

Byudjet muassasalarida xarajatlar hisobi auditi byudjet mablag'lari sarflanishining shaffofligi va asoslanishini ta'minlashning muhim vositasi hisoblanadi. Auditning nazariy va uslubiy asoslarini takomillashtirish, jumladan, yagona buxgalteriya standartini ishlab chiqish, mutaxassislar malakasini oshirish va buxgalteriya hisobining avtomatlashtirilgan tizimlarini joriy etish byudjet muassasalari faoliyati samaradorligini oshirishning zarur shartidir. Ushbu choratadbirlar byudjet hisobi tizimiga ishonchni mustahkamlash va davlat moliyasini boshqarish sifatini oshirishga xizmat qiladi.

### Foydalanilgan adabiyotlar ro'yhati:

1. Bogataya, I.V., Kovalenko, A.Yu. Byudjet muassasalarida audit: uslubiy jihatlar // Davlat sektorida moliyaviy hisob va audit. - 2021 yil - 3-son. — 12-20-betlar.
2. Kondratenko, L.S. Byudjet muassasalarida buxgalteriya hisobi va xarajatlarni nazorat qilish: nazariya va amaliyot // Buxgalteriya hisobi va audit masalalari. - 2020 yil - 4-son. — B. 33-42.
3. Miroshnichenko, N.V. Davlat sektorida buxgalteriya hisobini avtomatlashtirish muammolari va istiqbollari // Davlat resurslarini boshqarishga zamonaviy yondashuvlar. - 2019 yil - 2-son. — B. 27-35.
4. Polyakov, A.V. Byudjet muassasalarida audit xarajatlariga zamonaviy yondashuvlar: xalqaro tajriba va ichki voqeliklar // Davlat auditi jurnali. - 2022. - 5-son. — B. 45-52.

## BIOGEN ELEMENTLAR SINIFIGA KIRUVCHI , LITIY VA YODNING ORGANIZMGA SALBIY TASIRLARINI BARTARAF ETISH CHORA TADBIRLARI

*Raxmatullayeva Nigora Dilshod qizi*

*Jizzax politexnika instituti*

**Annotatsiya:** Ushbu maqolada, biogen elementlar sinifiga kiruvchi, litiy va yodning organizmga salbiy tasirlarini bartaraf etish chora tadbirlari hamda, biogen elementlar xaqida umumiy tushunchalar, organizmga ta'sirlari, ilmiy manbalardan foydalangan xolda, biogen elementlarning ortib ketishi yoki yetishmovchiligidan yuzaga keladigan kasalliklar va sog'lom turmush tarzini yo'lga qo'yish orqali kasalliklarga qarshi kurashish usullari haqida yoritilgan.

**Kalit so'zlar:** Makroelementlar, Mikroelementlar, Ultramikroelementlar, Yod tanqisligi, Dipressiya, Maniya.

Biogen elementlar deb, tirik organizmdagi hayotiy jarayonlarda bevosita ishtirok etuvchi yoki shu moddalar tarkibiga kiruvchi biologik faol elementlar yoki biogen elementlarga aytiladi. Biogen elementlar s, p, d elementlarga bo'lib o'rganiladi. Ular, o'simliklar, hayvonlar va odamlar organizmi elementlardan iboratdir. Mendeleyev davriy sistemasidagi elementlarning 90 ga yaqini keng tarqalgan bo'lib, bu elementlar biogen sistemalat tarkibiga ham kiradi. Tabiatda tarqalgan elementlar odam organizmida ham tarqalgan bo'lib, ular odam organizmiga ko'p miqdorda, aksariyat xollarda kam miqdorda o'zlashtiriladi. Buning asosiy sababi tabiiy birikmalarning suvda eruvchanligi juda kichik bo'lganligi uchun organizmga kam miqdorda o'zlashtiriladi. Biogen elementlar hayotning asosiy qismi bo'lib, mavjudligi va miqdori organizmning salomatligi va ekologik muvozanatiga katta ta'sir ko'rsatadi.

Biogen elementlarning turlari: V.I Vernandskiy bo'yicha 3 guruhga bo'linadi .

1. Makroelementlar 10 -2 % ( O , C , H , N , P , S, Ca, Mg, Na ,Cl )
2. Mikroelementlar 10 -3 % ( I , Cu , Ag , F , Br, Sr , Ba , Co )
3. Ultramikroelementlar 10 -5 ( Hg , Au ,U , Ra , va boshqalar ) .

Ular, Hayo tuchun eng zarur elementlar hisoblanadi. Organizmda doimo mavjud. Bunday elementlar fermentlar, garmonlar, vitaminlar tarkibiga kiradi. Bu elementlar yetishmasligi organizmning faoliyatini buzilishiga olib keladi. Ularga C , H , N , P , S ,Ca , Mg , Na , Cl , K , I , Fe , Cu , Co , Zn , Mo , V elementlar kiradi. Organizm hayot faoliyatida ahamiyatli bo'lishi mumkin bo'lgan elementlardir. Ular doim odam va hayvon organizmida mavjud bo'lib, ularning biologik ahamiyati to'la



o`rganilmaga. Odam va hayvon organizmida aniqlangan, lekin miqdori va biologik ahamiyati to`liq aniqlanmagan elementlar tarkibiga: Sc ,Ti , In , La , Sm , W , Re , Th va boshqalar kiradi. Biogen elementlar elektron tuzulishiga ko`ra s , p , d turlarga bo`linadi . Ya`ni s elementlar Li , Na , K , Mg , Ca va boshqalar .S elementlar organizmda makromiqdorda bo`ladi va makrobiogen elementlar deyishimiz mumkin. S elementlarning kationlari inson organizmida 90 % deb olsak, 10%i boshqa metallarni tashkil qiladi. Li – odam organizmida doimiy ravishda uchraydigan mikrobiogen elementdir. Litiy organizmda oshqozon ichak sistemasi orqali o`zlashtiriladi. Litiy qonda va to`qimalarda to`planadi. U azot almashinuvini kuchaytiradi, mushaklardagi ammiak miqdorini kamaytiradi, to`qimalardagi nafas olish jarayonlariga ta`sir qiladi. Yurak-qon tomir xastaliklarini davolashda xam bu element birikmalarini tibbiy ta`siri aniqlangan. Litiy miqdorining buzilishi Na v K balansining o`zgarishiga olib keladi. Na ning ortib ketishi – dipressiya, kamayib ketishi – maniya holatlarini keltirib chiqaradi. Li ionlari ayrim xolatlarda Na ionlarini o`rnini olishi mumkin. Ana shu holatda podagra kasalligini davolashda yordam beradi. Bu kasallik suvda kam eriydigan siydik kislotasi ortib ketishi va mononatriyli tuzi hosil bo`lishiga asoslangandir. Organizmda urat (siydik kislotasi ) miqdori 3-7 mg/l bo`ladi. Qon va to`qimalarda bu ko`rsatgich ko`tarilishi ularni kristal cho`kmaga tushishiga sabab bo`ladi. Natijada bo`g`imlarda Na urat kristallari to`planib tez takrorlanuvchan yallig`lanishlarni paydo qiladi. Juda og`riqli podagra kasalligi vujudga keladi.Yurak -qon tomir xastaliklarini davolashda xam bu element birikmalarini tibbiy ta`siri aniqlangan.

I (yod ) -odam tanasidagi umumiy miqdori 20-25 mg ni tashkil qiladi. Moddalar almashinuvi boshqarishda muhim rol o`ynaydi. Yodning asosiy qismi qalqonsimon bezda to`planadi, mushaklar, teri va suyaklarda saqlanadi. Qalqonsimon bezda 6 mg ni tashkil qiladi. Qonda (1,2 \* 10<sup>-5</sup> %). Suyakda (3,0 \*10<sup>-5</sup>%).Qon zardobida, eritrosetlarda yod saqlanmaydi.

Jahon sog`liqni saqlash tashkilotining ma`lumotiga ko`ra, dunyoaholisining 1/3 qismida yod tanqisligi mavjud. Hozirgi vaqtda qalqonsimon bez kasalliklari bilan kasallanga odamlar ko`p. Qalqonsimon bez atigi 15-20 gr keladigan mitti a`zo bo`lib, bo`yinning old qismida joylashgan. Yod qalqonsimon bez garmonlarining tarkibiy qismidir va tiroksin garmonini ishlab chiqaradi. Qalqonsimon bez yodni organizmga ovqat va suv orqali tushgan oziq-ovqat maxsulotlaridan oladi. Organizmga tushgan yodning yarmidan ko`pi siydik orqali chiqib ketadi. Yetarli miqdorda garmon ishlab chiqarilishi uchun yetarli miqdorda yod qabul qilinishi lozim. Kattalarda yod tanqisligi qalqonsimon bezni ortiqcha ishlashga majbur qiladi va bez kattalashadi quyidagi muammolarni keltiradi: qalqonsimon bez kasalliklari, bepushtlik, aqliy va jismoniy ish qobiloyatining pasayishi, seruyqulik, qabziyat, tez tez shamollash, yurak

hastalıkları, soch to`kilishi, tirnoqlarning sinuvchanligi kabi muammolarni keltirib chiqaradi. Ayollarda erkaklarga qaraganda ko`proq buqoq kasalligi uchraydi. Homilador ayolda yod tanqisligi homilaning tushishi yoki bolaning o`lik tugilishi, tug`ma kasalliklarga, aqliy zaiflik, kar-soqovlik, g`ilaylik, pakanalikka olib keladi. Bolalar va o`smirlarda qalqonsimon bez susayishi jismonan rivojlanishdan qolishga sabab bo`ladi. Yod organizmda kam yoki ko`p bo`lib ketishini oldini olish uchun yodli preparatlar, tarkibida yod mavjud bo`lgan oziq ovqatlarni iste`mol qilish, yodlangan osh tuzi, dengiz o`tlari, dengiz baliqlari, rezavor va mevalar, xurmo, uzum qulupnay, yong`oq ko`p yodni o`z ichiga oladi. Kurka go`shti, tuxum, grechka, qo`ziqorin, kartoshka, kefir, lavlagi, turp tarkibida yod ko`p emas. Xozirgi vaqtda atrof muhitni ifloslaydigan sanoat chiqindilari yoki pestitsidlar qalqonsimon bezga o`z ta`sirini o`tkazmay qolmaydi . Shuni ham aytish joizki ota-onasidan birida yod tanqisligi bo`yicha muammo bo`lsa farzadiga o`tishi mumkin yoki muhit tufayli yuzaga keladi . Inson o`zida yod kamayganligiga shubxa qilsa ,bo`yin sohasida shishish bo`lsa , o`zboshimchalik bilan yodli preparatlarni turli dozalarda mutaxasis ko`rsatmasiz iste`mol qilish yomon oqibatlarga olib keladi . Shuning uchun endokrinolog bilan maslaxatlashish yaxshi. Yod tanqisligi dengiz bo`lmagan hududlarda ko`p uchraydi . Togli hududlarga borib turish , yodga boy dengiz mahsulotlari , yodlangan tuz, meva va sabzavotlarni yetarli miqdorda iste`mol qilib , sog`lom turmush tarziga e`tibor berib , stressni kamaytirib jismoniy faollikni oshirish orqali organizmda yod yetarli bo`lishini amalga oshiramiz .Yod yetishmasligini davolab buqoq kasalligini rivojlanishini oldini olgan bo`lamiz. Podagra kasalligini oldini olish uchun puringa boy baliq , go`sht va go`sht mahsulotlari ,Shirin nonlar , jigar , mol go`shti , mahsulotlarni cheklash . Spirtli ichimliklar (pivo ,vino , qizil sharob ) , tarkibi shirin bo`lgan ichimliklar siydik kislotasi miqdorini oshiradi. Ko`p miqdorda suv iste`moli , stresni kamaytirish orqali kasallikka qarshi kurashish mumkin. Agar siydik kislotasi miqdori ko`p bo`lsa shifokor nazorati ostida kerakli bo`lgan preparatlarni iste`mol qilish mumkin. Kasallikning ilk belgilari paydo bo`lganda vaqtda shifokorga ko`rinish , kasallik asoratlari paydo bo`lishiga ta`sirini ko`rsatadi.

#### **Foydalanilgan adabiyotlar:**

- 1 Alimxodjayeva N , T ., Ikramova Z. A ., Suleymanova G. G ., Tadjiyeva X. S Tibbiy kimyo 1-qism Bioanorganik kimyo .Toshkent -2017.
- 2 A. D Djurayev , U. A Baltabayev . Tibbiy kimyo 1-2 tom “O`zbekiston faylasuflari milliy jamiyati” nashriyoti . Toshkent -2018.
- 3 Professor Sobirjon Masharipov . Tibbiy kimyo o`quv qo`llanma ,Toshkent -2018.

## UNDERSTANDING AND IMPLEMENTING MULTIPLE CHOICE READING QUESTIONS IN CEFR MULTILEVEL EXAMS

*Teacher: Kholbayev Khushbek Ashirbekovich*  
*SamSIFL Payariq foreign languages faculty FLL*  
*22.01-group students: Abdusattorova Mohigul Jamshid qizi*  
*Karimov Turgunboy Komiljonovich*

### Abstract

The target of the study in understanding and implementing the multiple-choice questions is to define the concept of working with this type of reading question and to improve the comprehension skills of learners. By analyzing the reading other language exams and scientists' exemplary works of educational approaches allow to identify the majority of CEFR candidates tend to practice with various methods. However, the number of learners have not found specific methods to utilize during the tests of multilevel. The article shares the author's opinion that to characterize the concept of multiple-choice questions(MCQ), key points of answering the questions, and providing new approaches and methods to teach learners MCQ through gaming. The conclusion about the investigation and implementation of this project will show influence on Uzbek learners of English language to identify more about CEFR exam papers.

### Абстракт

Целью исследования по пониманию и реализации вопросов с несколькими вариантами ответов является определение концепции работы с этим типом вопросов для чтения и улучшение навыков понимания учащихся. Анализируя чтение других языковых экзаменов и образцовые работы ученых по образовательным подходам, можно выявить, что большинство кандидатов CEFR склонны практиковаться с использованием различных методов. Однако ряд учащихся не нашли конкретных методов для использования во время многоуровневых тестов. В статье разделяется мнение автора о том, что необходимо охарактеризовать понятие вопросов с несколькими вариантами ответов (MCQ), ключевые моменты ответа на вопросы, а также предложить новые подходы и методы обучения учащихся MCQ посредством игры. Заключение об исследовании и реализации этого проекта окажет влияние на узбекских изучающих английский язык, чтобы они могли больше узнать об экзаменационных работах CEFR.



## Introduction

In the field of language assessment, the ability to characterize reading comprehension effectively is important, especially within the structure of the Common European Framework of Reference for Languages. In this case, the first step toward researching MCQ is to engage CEFR exam standards as integral part of reading comprehension which leads to learn English language more detailed. As educators strive to measure learners' proficiency among different levels – from basic to advanced students the use of MCQs has emerged as one of the productive and popular. It points to meaning that MCQs is not only streamline the assessment process but also provide insights into a learner's understanding of texts, vocabulary, and inference skills. This article delves into the details of multiple choice reading questions tailored to CEFR multilevel exams, offering practical strategies and experience of both teachers and learners.

Recent experimental studies have highlighted the productivity of MCQs in enhancing student engagement and learning results. For example, researchers have found that well-structured MCQs can improve retention and understanding by prompting learners to actively recall information rather than passively recognize it. Moreover, creative approaches combining with methods which based on games with traditional assessment methods have shown promising outcomes. Educators can make the learning process more enjoyable by implementing innovative methods and games, and so, students may deeply engage with the material.

### Importance of Aligning Questions with CEFR Levels

The CEFR exam provides a comprehensive framework of assessing language efficiency in 6 distinct levels, from A1(beginner) to C2 (proficient). To reflect accurately learner's reading comprehension ability , perceiving these levels is important. It allows educators to get satisfactory results during teaching process. As for beginners, simple texts, such as signs, menus, and short descriptions should be given and students can identify basic information or vocabulary. The researcher in the field of language assessment Dr. Lyle F Bachman has extensively studied the validity and reliability of language testing methods, including MCQ. In his book, Bachman states: “The validity of a language test is contingent upon the degree to which the test tasks reflect the language use in real world contexts, and this requires careful consideration of the proficiency levels of the test-taker”[1]. It points out the critical role that understanding CEFR levels plays in creating effective assessments that accurately measure reading skills.

### Examples of studies on investigated educational approaches

One of the experiments is The Testing Effect examined by Roediger, H.L., and Butler, A. C in 2011[2], the researchers examined how retrieval practice, such as

answering MCQs, enhances long-term retention of information. The study found that students who practiced retrieval through MCQs performed significantly better on later tests compared to those who engaged in restudy. This suggests that MCQs not only assess knowledge but also reinforce learning by promoting active recall. In other terms, in order to getting effectiveness on reading several other assessment methods and instructional strategies have demonstrated significant benefits for students learning and engagement. For instance, formative assessments provide ongoing feedback, enhancing engagement and allowing for adaptation, or collaborative learning that promotes various perspectives and also social skills. In addition, project-based learning encourages critical thinking through real world problem-solving.

In other language tests, learners have defined the actual ways to solve the MCQs, there are given 5 strategies for the process:

- 1) Read the questions
- 2) Answer the question without looking at the options
- 3) Identify key words
- 4) Eliminate the incorrect answers
- 5) Manage your time ( the Robert Gillespie Academic skills centre)[3].

MCQs are fairly simple to complete but it is easy to get tricked into picking the wrong answer. The aim of this type of questions is to test language learners if they can understand the main idea of the paragraph, use detailed reading to differentiate between several possible answers, and scan for specific information.

### **Innovative Gaming Methods for solving MCQS**

In the language learning classes new methodologies and approaches can help organizing the learning with engaging environment. In the classroom, lesson can be managed by teacher as the teacher provides with each student a card which is contain carefully selected paragraph. This initial activity demand students to read and translate the text together, creating collaborative environment. Then, they identify and write down new vocabulary words, this method aligns with the grammar-translation approach, often more teacher-centered, as the educator guide the students through the translation process. Next step includes dividing students into 2 groups and giving them cards labeled A,B,C, and D, which will be used in subsequent activity. In the 3<sup>rd</sup> step the teacher presents a PowerPoint presentation that includes MCQS related to the paragraph they have just worked on. This game format shifts the lesson towards a more students-centered approach, encouraging active participation of each student.

The game has numerous benefits , firstly, the game fosters critical thinking, as students analyze the multiple-choice options and discuss each answer. By actively engaging students are not merely passively receiving information but are actively involved in the learning process.

Overall, this lesson structure not only enhances language acquisition but also cultivates a positive classroom atmosphere where students feel empowered to participate and learn from one another. By integrating these collaborative and gaming methods into MCQ lessons, educators can create a dynamic and effective learning environment that promotes both academic and social development.

### Conclusion

In conclusion, this study emphasizes the crucial role of multiple-choice questions (MCQs) in assessing reading comprehension within the framework of the Common European Framework of Reference for Languages (CEFR). By aligning MCQs with CEFR levels, educators can ensure more accurate and effective assessments of language learners' abilities. Through the analysis of educational approaches and experimental studies, it is evident that MCQs not only assess knowledge but also promote active learning and retention, particularly when combined with innovative strategies such as gaming.

The integration of game-based methodologies fosters engagement and critical thinking, offering a more dynamic and student-centered approach to learning. By incorporating such strategies, learners can develop stronger comprehension skills, while educators create an environment conducive to collaboration and knowledge sharing.

Ultimately, understanding and implementing MCQs effectively can significantly improve the proficiency of learners across different CEFR levels, with the added benefit of enhancing their motivation and engagement. This approach has proven especially impactful for learners in Uzbekistan, offering valuable insights into CEFR exam papers and contributing to the development of more effective language assessment practices.

### References

1. Roediger, H. L., & Butler, A. C. (2011). The critical importance of retrieval for learning. *Science*, 332(6029), 999-1001. <https://doi.org/10.1126/science.1208608>
2. Gillespie, R. (n.d.). Academic Skills Centre: Strategies for Answering Multiple Choice Questions. [Robert Gillespie Academic Skills Centre](<https://www.uoguelph.ca/acs/>).
3. Black, P., & Wiliam, D. (1998). Assessment and classroom learning. *Assessment in Education: Principles, Policy & Practice*, 5(1), 7-74. <https://doi.org/10.1080/0969595980050102>
4. Johnson, D. W., & Johnson, R. T. (2009). An educational psychology success story: Social interdependence theory and cooperative learning. *Educational Psychologist*, 44(2), 95-104. <https://doi.org/10.1080/00461520902809837>



5. Thomas, J. W. (2000). A review of research on project-based learning. The Autodesk Foundation. Retrieved from [https://www.bie.org/object/document/research\\_summary](https://www.bie.org/object/document/research_summary)

6. Dunlosky, J., Rawson, K. A., Marsh, E. J., Nathan, M. J., & Willingham, D. T. (2013). Improving students' learning with effective learning techniques: Promising directions from cognitive and educational psychology. *Psychological Science in the Public Interest*\*, 14(1), 4-58. <https://doi.org/10.1177/1529100612453266>

**EASY WAYS OF MAKING PARAGRAPHS IN ENGLISH**  
INGLIZ TILIDA PARAGRAPH TUZISHNI OSON USULLARI  
ЛЕГКИЕ СПОСОБЫ СОЗДАНИЕ АБЗАЦА ПО-АНГЛИЙСКИ

*SamDCHTI Payariq xorijiy tillar fakulteti*  
*“Umumiy fanlar” kafedrasida stajyor-o’qituvchisi:*  
**Xolboyev Xushbek Ashirbekovich**  
*Sharof Rashidov nomidagi SamDU akademik litseyi*  
*oliy toifali ingliz tili fani o’qituvchisi:*  
**Nurmuxamedova Iroda Aynabekovna**

### **Annotation**

This article pays great attention to the methods of teaching as well as learning how to make a relevant paragraph in the English language and written according to new technologies.

All differences and advantages of new methods described widely and exactly in this article and the teacher tries to give samples from his experience, which are considered very important for both teachers and learners.

**Key words:** simple statements, simple structures, non-finite forms of the verb, verb tenses, gerund, infinitive, participles, nouns, singular predicate.

### **Annotatsiya**

Ushbu maqolada ingliz tilida tegishli paragraf yaratish va yangi texnologiyalar asosida yozishni o'rganish bilan birga o'qitish usullariga katta e'tibor qaratilgan.

Yangi usullarning barcha farqlari va afzalliklari ushbu maqolada keng va aniq tasvirlangan va o'qituvchi o'z tajribasidan namunalar berishga harakat qiladi, bu ham o'qituvchilar, ham o'quvchilar uchun juda muhim hisoblanadi.

**Kalit so'zlar:** sodda gaplar, sodda tuzilmalar, fe'lining cheksiz shakllari, fe'l zamonlari, gerund, infinitiv, kesim, ot, birlik predikat.

### **Аннотация**

В этой статье большое внимание уделяется методам обучения, а также обучению тому, как составить соответствующий абзац на английском языке и написать его в соответствии с новыми технологиями.

Все отличия и преимущества новых методов широко и точно описаны в данной статье, а преподаватель старается привести образцы из своего опыта, которые считаются очень важными как для преподавателей, так и для учащихся.

**Ключевые слова:** простые высказывания, простые конструкции, неличные формы глагола, времена глагола, герундий, инфинитив, причастия, существительные, сказуемое единственного числа.

Paragraphs are medium-sized units of writing, longer than sentences, but shorter than sections, chapters, or entire works. Because they connect the “small” ideas of individual sentences to a “bigger” idea, paragraph structure is essential to any writing for organization, flow, and comprehension.

Students have a lot of questions when it comes to writing a paragraph: How many sentences should you use? How do you transition within a paragraph? When do you end a paragraph? Etc. Below we explain everything you need to know about paragraph structure to write like an expert, including several paragraph examples.

How is a paragraph structured?

Before we dive into paragraph structure, let’s start with paragraph meaning. A paragraph is an individual segment of writing that discusses a central idea, typically with more than one sentence. It even has its own paragraph symbol in copyediting, called the *pilcrow* (¶), not to be confused with the section symbol called the *silcrow* (§) that’s common in legal code.

Here we focus mainly on paragraph structure, but feel free to read our ultimate guide to paragraphs for more of the basics.

Each body paragraph consists of several sentences to join together with the help of conjunctions or link words ,to prove a unique concept of the topic.

Types of paragraphs

Depending on the kind of writing you’re doing, you may need to use different types of paragraphs. Here’s a brief explanation of the common paragraph types most writing deals with.

**Expository:** Common in nonfiction and all types of essays, expository paragraphs revolve around explaining and discussing a single point or idea.

**Persuasive:** Just like expository paragraphs, persuasive paragraphs focus on discussing a single point; however, they support opinions instead of facts.

**Narrative:** When telling a story, a narrative paragraph explains an action or event. Each new sentence furthers or expands upon the action by providing new information.

**Descriptive:** Also common in storytelling, descriptive paragraphs focus on describing a single topic, such as a person or an environment. Each new sentence adds a new detail about that topic.

- **A Topic sentence** ought to be followed with justifications.



• **Justifications** are types of sentences serving to prove the main ideas with the help of other sentences.

• *My mum is very kind (topic sentence) whenever you meet her, she is busy to help someone. (justification)*

Paragraph creating can be divided into the following groups.

### Paragraph types

gerund

infinitive

participle

noun

### GERUND

Gerund is a type of non-finite forms of the verb which has 50% nominal and 50% verbal meaning.

We can use gerund at the beginning of the sentence as a subject which is followed by singular predicate.

• **Reading**(gerund) original texts(distractors) a lot, **leads**(predicate) to enlarge one's vocabulary systematically.

• You can start your body paragraph with gerund using it as a topic sentence.

• *Having been glued on the screen for a long time, (topic sentence) makes his eyes feel tired and consequently he tends to go to bed too late to get up next morning early and in the result he misses attending several lessons on time which leads his name to be in the list of withdrawn students. (justification)*

### INFINITIVE

Infinitive is a type of non-finite forms of the verb which has 50% nominal and 50% verbal meaning.

We can use **infinitive** at the beginning of the sentence as a **subject** which is followed by **predicate**.

• **To become** (infinitive) a member of the students' union(distractors) , **demand**s(predicate) several urgent document fillings. Talabalar birlashmasiga a'zo bo'lish (uchun) bir nechta to'ldiriladigan xujjatlar talab etiladi.

• You can start your body paragraph with infinitive using it as a topic sentence.

• *To be (infinitive) a skillful tutor, demands a lot of hard work on one's subject. (topic sentence) Furthermore, patience and understanding learners' wish are also essential key aspects of being the best teacher. Therefore, various subjects are taught at institutions specialized to prepare educators. (justifications)*

Mostly gerund and infinitive can be used in different form according to the meaning of the sentences such as: for instance perfect form is usually followed by the prepositions "for" , "since"

*Having lived here for several years, I can find out any street easily.*

## PARTICIPLES

Participle is a type of non-finite forms of the verb which is both 50% adjective and 50% verb.

We can use **participles** at the beginning of the sentence by following the clause.

**Having lived (participle)** in this are for a long time, James can find out any street easily(**clause**).

- You can start your body paragraph with participle using it as a topic sentence.
- **Playing (participle) computer games intermittently.(topic sentence)** He has some problems with his eyes, sometimes clarifying any objet not far from him is likely to seem a bit strange and in the result he has to go to the doctor .(**justifications**)

## NOUN

Nouns can be used in the prepositional phrase to fulfill various functions. In this case, verifying a singular or a plural predicate seems a bit difficult. Learner sought to clarify the noun standing before the preposition.

- **The importance(noun)** of these remarkable issues, makes (**predicate**) me think deeply.
- You can start your body paragraph with noun using it as a topic sentence.
- The popularity of my hometown, always draws a number of tourists attention to it(**topic sentence**).
- In spite of having myriads of luxury inns, foreigners are often likely to be seen seeking convenience accommodation around the city (**justification**)

All in all, knowing how to make paragraphs like these can increase learners score while being checked in IELTS test. If you use elementary vocabulary in your writing context with above cited structure, it is equalized to the sample which is written with great vocabulary.

simple	paragraph making structure	good vocabulary
If I watch coast views, I don't feel bored	Watching coast views prevents me from feeling bored	In the case of feeling disappointed, I tend to observe coast charming scenery to avoid the situation.

As an ordinary teacher, I would like to stress that each instructor ought to try to encourage their learners by the way as given above and it will show its result in the forthcoming periods.

**Literatures:**

1. “Matn tilshunosligi” Muhabbat Qurbonova , Ma’rufjon Yo’ldoshev. Toshkent Universiteti nashriyoti 2014
2. “Matn tilshunosligi” T. H Asadova . Buxoro “Durdona ” nashriyoti 2023
3. “EXAM SKILLS FOR TEACHERS AND LEARNERS OF ENGLISH” Komil Jalilov Toshkent Turon Zamin Ziyo 2016
4. MATN TAVSIFI VA MATN TURLARI To’lanboyeva Mohinur Xurshidbek qizi *Andijon davlat chet tillari universiteti*



## ОНА ТИЛИ VA ADABIYOT DARSLARIDA TIL KO'NIKMALARINI RIVOJLANTIRISH USULLARI

*Mullajonova Margubaxon Sultonaliyevna*

**Annotatsiya:** Mazkur maqolada, ona tili va adabiyot darslarida til ko'nikmalarini rivojlantirishning samarali usullari ko'rib chiqilgan. Bunda o'quvchilarning fikrlash qobiliyatini oshirish, muloqot madaniyatini shakllantirish va ularning o'z ona tilini mukammal o'zlashtirishlariga ko'maklashuvchi pedagogik yondashuvlar tahlil qilinadi. Shuningdek, zamonaviy texnologiyalar va interfaol metodlar o'rni ham ko'rib chiqilgan.

**Abstract:** This article examines effective methods for developing language skills in native language and literature classes. It analyzes pedagogical approaches that help students improve their thinking skills, form a culture of communication, and master their native language. The role of modern technologies and interactive methods is also considered.

**Kalit so'zlar:** Ona tili, adabiyot, til ko'nikmalari, pedagogik yondashuv, interfaol metodlar.

**Keywords:** Mother tongue, literature, language skills, pedagogical approach, interactive methods.

Ona tili va adabiyot darslari har bir millatning ma'naviy va madaniy rivojlanishida asosiy o'ringa ega. Til nafaqat muloqot vositasi, balki madaniyat va qadriyatlarning asosi hisoblanadi. Bugungi kunda ta'lim tizimida til ko'nikmalarini rivojlantirishga bo'lgan talab oshib bormoqda. Shu sababli o'quvchilarning ona tilini puxta o'zlashtirishi va adabiyotga qiziqishini oshirish zarur. Til ko'nikmalarini rivojlantirishning asosiy yo'nalishlariga: O'quvchilarning nutq madaniyatini shakllantirish, Matn bilan ishlash ko'nikmalarini rivojlantirish. Yozma va og'zaki nutqni mustahkamlash uchun turli topshiriqlarni qo'llash kerak bo'ladi. Interfaol metodlardan foydalanish uchun esa quydagi o'yinlar qo'llaniladi:

**Rolli o'yinlar:** Bu darsda rolli o'yinlarni qo'llash orqali o'quvchilarni faol ishtirok etishga undash hamda ularning faolligini oshirish mumkin bo'ladi. **Debatlar:** O'quvchilarning tahliliy fikrlash qobiliyatini oshirish uchun mavzularga oid bahs-munozaralar tashkil qilish kerak bo'ladi.

**Klaster va klasterlash usuli:** Bu usulda, murakkab mavzularni bo'laklarga ajratib o'quvchilarga tushuntirish lozim bo'ladi. Zamonaviy texnologiyalarni tatbiq etish orqali dars jarayonlarini yana yaxshi tashkil etish mumkin bo'ladi. Onlayn platformalar (Quizlet, Kahoot) orqali darslarni qiziqarli o'tish. Elektron darsliklar va

audio materiallardan foydalanish. Interfaol doskalar yordamida vizual o'rgatishlar misol bo'ladi. O'quvchilarning individual imkoniyatlarini hisobga olish hamda, differensial yondashuv asosida har bir o'quvchining bilim darajasiga mos topshiriqlar ishlab chiqish kerak va mustaqil ishlash uchun alohida vazifalar berish lozim bo'ladi. Birinchi navbatda, ona tili va adabiyot darslarida o'quvchilarning til ko'nikmalarini rivojlantirish uchun quyidagi usullar samarali hisoblanadi: Nutq faoliyatini rivojlantirish bunda, Muloqotga yo'naltirilgan mashg'ulotlar ya'ni, Savol-javoblar, muhokama, bahslar orqali o'quvchilarni erkin fikr bildirishga rag'batlantirishlar kiradi. Dialog va monologlar tuzish esa, Kundalik hayotiy mavzularni tanlab, o'quvchilarni o'z fikrlarini izchil va tushunarli ifodalashga o'rgatishdir. Yozma ko'nikmalarni rivojlantirish uchun esa, o'quvchi yoshlarning turli mavzularda insho yozishlarini talab qilish kerak. Mavular esa, badiiy va mavzuli insholar yozdirish orqali o'quvchilarning tasavvuri va mantiqiy fikrlashini rivojlantirish mumkin bo'ladi. Undan keyin, Lug'at boyligini oshirish ham, Har bir mavzuga oid yangi so'z va iboralarni o'rgatish va ular asosida mashqlar tuzish kerakdir. Bu usullar dars jarayonini yanada mazmunli, qiziqarli va samarali qiladi. O'quvchilarda nafaqat til ko'nikmalari, balki ijodkorlik va mustaqil fikrlash qobiliyati ham rivojlanadi. Interfaol metodlardan biri muammoli ta'lim usuli bo'lib, u o'quvchilarning mustaqil fikrlash qobiliyatini rivojlantirishga, mavzuni tahlil qilish va o'z nuqtai nazarlarini himoya qilish ko'nikmalarini shakllantirishga xizmat qiladi. Interfaol metodlarni qo'llash ta'lim jarayonida o'quvchilarning faol ishtirokini ta'minlash va ularning bilim olish jarayonini qiziqarli qilishga yordam beradi. Interfaol metodlarni tashkil etish qoidalari quyidagilardan iborat: Dars boshlanishida aniq maqsad belgilanadi, masalan, mavzuga oid muammolarni o'rganish yoki yangi bilimlarni qo'llash ko'nikmalarini rivojlantirish muhimdir. Adabiyot darsida o'quvchilarni qiziqtirish va darsga jalb qilish uchun quyidagi yangi metodlarni sinab ko'rishingiz mumkin: "Hot seat" usuli: Bitta o'quvchi qahramon rovida savollarga javob beradi, boshqa o'quvchilar esa unga savollar beradilar. Texnologiyalarni qo'llash uchun esa, Multimedia prezentatsiyalar: Asar yoki muallif haqida qisqa videolar, rasmlar va animatsiyalar ko'rsatish kerak bo'ladi. Keyin esa, dars jarayonlarini yanada yaxshilab, o'quvchilarni jonlantirish uchu, Onlayn testlar va viktorinalar o'tkaziladi. Unda, Kahoot, Quizizz yoki Google Forms yordamida interaktiv testlar tashkil qilish kerak bo'ladi. Keyin barcha o'quvchilarga, asar davomini yozish topshirig'i beriladi. O'quvchilarga asar voqealarini o'z tasavvurlariga ko'ra davom ettirish yoki o'zgartirishni taklif qilishdan iboratdir. Har bir guruhga asardagi muayyan mavzuni tahlil qilish va taqdimot qilish topshirig'ini berish. Asar voqealariga mos keladigan rasmlar yoki xaritalarni chizdirish va asarni zamonaviy hayot bilan solishtirish, o'quvchilarga asar voqealarini o'z hayotlariga bog'lash imkoniyatini yaratish

kerakdir. Hot Seat – bu o‘quv yoki trening jarayonida qo‘llaniladigan interaktiv usul bo‘lib, unda bir ishtirokchi “issiq o‘rindiqa” o‘tirib, savollarga javob beradi yoki muayyan masalani hal qiladi. Bu usul odatda quyidagi maqsadlarda qo‘llaniladi: Guruh a‘zolarini faollashtirish va ular bilan jonli muloqotni tashkil qilish. Shaxsning fikrlash qobiliyatini va bilimlarini sinash. Qolgan ishtirokchilar savol berish yoki muhokamada ishtirok etish orqali jarayonga jalb qilinadi. Yangi g‘oyalar va qarorlarni shakllantirish imkonini beradi. Bu o‘yin qanday amalga oshiriladi? Degan savolga quyidagicha javob beramiz.

"Issiq o‘rindiqa" egasi tanlanadi: Bu shaxs mavzu bo‘yicha gapiradi yoki savollarga javob beradi.

Savollar yoki muammolar taklif etiladi: Qolgan ishtirokchilar o‘z savollari yoki qarashlarini bildiradilar.

Fikr almashish va tahlil: Javoblar baholanadi, muhokamalar davom etadi.

Xulosalar chiqariladi: Mashg‘ulot oxirida olingan bilim va tajribalar umumlashtiriladi.

Bu usul sinfda, treninglarda yoki biznes muhokamalarda muvaffaqiyatli ishlatilishi mumkin. Muhokama: Guruhlar natijalarini taqdim etadi va umumiy xulosaga keladi. Bu metodlar o‘quvchilarni mustaqil o‘rganish va ijodkorlikka undaydi. Xulosa o‘rnida shuni aytish joizki, til ko‘nikmalarini rivojlantirish nafaqat ta‘lim, balki shaxsning jamiyatdagi muvaffaqiyatiga ham xizmat qiladi. Ammo bu jarayonda o‘qituvchining yondashuvi va o‘quvchilarning qiziqishi muhim rol o‘ynaydi. Ko‘plab maktablarda interfaol metodlardan foydalanish yetarli emas va darslar bir xillikdan chiqmaydi. Demak, unga yechim va takliflar: Interfaol metodlar va zamonaviy texnologiyalarni kengroq qo‘llashni tavsiya etaman. O‘qituvchilar uchun malaka oshirish kurslarini ko‘paytirish, hamda o‘quv dasturiga yangicha yondashuvlarni tatbiq etish lozim bo‘ladi. Ushbu interfaol metodni tashkil qilishda o‘qituvchi quyidagilarni amalga oshirishi kerak bo‘ladi: Muammoli vaziyat yaratish: Ya‘ni bunda, darsning boshida mavzu bilan bog‘liq qiziqarli muammo yoki savol beriladi. Masalan, o‘quvchilarga hayotiy misol yoki nazariy masala taklif qilinadi, bu ulardan oldingi bilimlari asosida yangi yechim topishni talab qiladi. O‘quvchilarning faol ishtirokini ta‘minlash uchun, o‘quvchilar kichik guruhlariga bo‘linib, o‘zaro bahs-munozara orqali muammoni hal qilish usullarini izlashadi. Bu ularning fikrlash darajasini oshirishga yordam beradi. Natijalarni muhokama qilishda, guruhlar o‘z xulosalarini taqdim etib, boshqa guruhlarining fikrlarini tahlil qiladi va umumiy yechimga keladi. O‘qituvchi bunga rahbarlik qiladi. O‘qituvchi guruhlarini boshqaradi, ammo javoblarni tayyor shaklda bermaydi, balki ularni mustaqil yechim topishga undaydi. Bu metod o‘quvchilarning ijodiy qobiliyatlarini rivojlantirish va



mavzuni hayotiy misollar bilan bog‘lash orqali bilimlarini chuqurlashtirish imkonini beradi.

### **Foydalanilgan adabiyotlar:**

1. Jamolxonov H.A. Hozirgi o'zbek adabiy tili. O'quv qo'llanmasi. 1-qism. - T.: Nizomiy nomli TDPU bosmaxonasi, 2004.
2. Jamolxonov H.A. Hozirgi o'zbek adabiy tili. O'quv qo'llanmasi. 2 - qism. - T.: Nizomiy nomli TDPU bosmaxonasi, 2004.
3. Karimov I.A. Yuksak ma'naviyat – yengilmas kuch. Toshkent, 2008.
4. \*Rafiyev A., G'ulomova N. Ona tili va adabiyot . – T.: "Sharq", 2014. B.17
5. To'rayev B., Jo'raqulova G. Ona tili o'qitish metodikasi. Toshkent, 2012.
6. Ahmadjonova D. Interfaol metodlar asosida dars o'tish. Samarqand, 2020.
7. Zamonaviy ta'lim texnologiyalari bo'yicha qo'llanmalar. Oliy va o'rta maxsus ta'lim vazirligi, 2023.

## ТА'ЛИМ -TARBIYA JARAYONIDA PSIXOLOGIYANING O'RNI

ADCHTI

*Roman-german va slavyan tillari fakulteti  
Fransuz tili yo'nalishi 101- guruh talabasi  
Sodiqov Javlonbek O'tkirbek o'g'li*

**Annotatsiya:** Ta'lim va tarbiya jarayoni inson hayotida muhim rol o'ynaydi. Ushbu jarayonda psixologiyaning o'rni beqiyosdir, chunki u ta'lim jarayonining barcha jihatlarini, o'quvchilar va o'qituvchilar o'rtasidagi munosabatlarni, shuningdek, ta'limning samaradorligini oshirishda yordam beradi. Ushbu maqolada biz psixologiya, o'z navbatida, ta'lim jarayonini tushunish va takomillashtirish uchun zarur bo'lgan nazariy va amaliy bilimlarni taqdim etishi haqida ma'lumotlar beramiz.

**Kalit so'zlar:** *o'quvchi psixologiyasi, faol ta'lim, differensial ta'lim, psixologik nazorat va boshqaruv, individual yondashuv, motivatsiya.*

**Аннотация:** Процесс воспитания и обучения играет важную роль в жизни человека. Роль психологии в этом процессе неocenim, поскольку она помогает улучшить все стороны образовательного процесса, взаимоотношения между учениками и преподавателями, а также эффективность образования и практические знания, необходимые для понимания и совершенствования образовательного процесса.

**Ключевые слова:** *психология учащихся, активное обучение, дифференцированное обучение, управление, индивидуальный подход, мотивация.*

**Abstract:** The process of education and training plays an important role in human life. The role of human psychology in this process is invaluable, because it helps to improve all aspects of the educational process, the relationship between students and teachers, as well as the effectiveness

Of education. Psychology, in turn provides the theoretical and practical knowledge necessary to understand and improve the educational process.

**Keywords:** *student psychology, active education, differential education, psychological control and management, individual approach, motivation.*

Ta'lim va tarbiya jarayoni inson hayotida muhim rol o'ynaydi. Ushbu jarayonda psixologiyaning o'rni beqiyosdir, chunki u ta'lim jarayonining barcha jihatlarini, o'quvchilar va o'qituvchilar o'rtasidagi munosabatlarni, shuningdek, ta'limning samaradorligini oshirishda yordam beradi. Psixologiya, o'z navbatida, ta'lim

jarayonini tushunish va takomillashtirish uchun zarur bo'lgan nazariy va amaliy bilimlarni taqdim etadi.

- Ta'lim — bu bilim va ko'nikmalarni shakllantirish jarayoni, o'quvchilarni o'z imkoniyatlarini to'liq ochishga undaydi.

- Tarbiya — bu axloqiy, estetik va ijtimoiy qadriyatlarni o'rgatish jarayoni, shuningdek, shaxsning ijtimoiy muhitda o'z o'rnini topishga yordam beradi.

Psixologiyaning ta'lim-tarbiya jarayonidagi o'rni quidagilardan iborat:

### 1. O'quvchi psixologiyasi:

O'quvchi psixologiyasi ta'lim jarayonining asosiy jihatlaridan biridir. Bu o'quvchilarning individual farqlari, motivatsiyasi, hissiy holati va o'z-o'zini anglashini o'rganadi. O'quvchilarning o'ziga xos fikrlash uslublari va o'rganish usullarini tushunish, ta'lim jarayonini samarali tashkil etishga yordam beradi.

#### 1.1. O'quvchilarning motivatsiyasi:

Motivatsiya psixologiyaning asosiy tushunchalaridan biridir. O'quvchilarning ta'limga bo'lgan qiziqishi va motivatsiyasi ularning muvaffaqiyatini belgilaydi. Psixologik nazariyalar, masalan, Maslovning ehtiyojlar piramidasi<sup>1</sup> va Herzbergning ikki omil nazariyasi, motivatsiyani tushunishda muhim ahamiyatga ega.

### 2. O'qituvchi psixologiyasi.

O'qituvchilar o'z o'quvchilarining psixologik holatini tushunishlari zarur. O'qituvchilar o'z psixologik bilimlarini qo'llab, o'quvchilarga yanada samarali ta'lim bera olishadi.

#### 2.1. O'qituvchining rolini o'rganish.

O'qituvchining roli ta'lim jarayonida juda muhimdir. O'qituvchilar o'zlarining hissiy intellektlarini rivojlantirib, o'quvchilar bilan samarali aloqalar o'rnatishi kerak. Daniel Golemanning hissiy intellekt nazariyasi o'qituvchilar uchun muhim ko'rsatma bo'lishi mumkin<sup>2</sup>.

### 3. Ta'lim usullari va psixologik asoslar.

Psixologiya ta'lim jarayonida qanday usullarni qo'llash kerakligini belgilaydi. Ta'lim usullari o'quvchilarning psixologik holatiga mos kelishi zarur.

#### 3.1. Faol (aktiv) ta'lim.

Faol ta'lim usuli o'quvchilarni faol ishtirok etishga undaydi. Bu usul, o'quvchilarning o'z fikrlarini ifoda etishiga, muammolarni hal qilishga va guruhda ishlashga yordam beradi<sup>3</sup>.

#### 3.2. Differensial ta'lim.

<sup>1</sup> Маслов А.Х. Инсон мотивацияси назарияси. – Психологик Шарх, 1943

<sup>2</sup> Големан Д. Хиссий интеллект: ИКдан кўра муҳимроқ бўлиши мумкин. – Бантам Букс, 1995.

<sup>3</sup> Колб Д.А. Тажрибавий ўрганиш: Ўрганиш ва ривожланиш манбаи сифатида тажриба. – Прентисе Халл, 1984.



Differensial ta'lim o'quvchilarning individual xususiyatlariga asoslanib, turli darajadagi vazifalarni taqdim etadi. Bu usul har bir o'quvchining ehtiyojlarini hisobga olishga yordam beradi<sup>4</sup>.

#### 4. Psixologik nazorat va baholash.

Lev Vygotsky va Jon Piaget ta'lim va rivojlanish psixologiyada muhim shaxslar hisoblanadi. Vygotsky ijtimoiy o'rganish nazariyasini ishlab chiqti, bu esa ta'lim jarayonida ijtimoiy muhitning ahamiyatini takidlaydi<sup>5</sup>. Piaget esa rivojlanish bosqichlar nazariyasini taklif etdi, bu esa o'quvchilarning kognitiv rivojlanishni tushunishga yordam beradi<sup>6</sup>.

Ta'lim jarayonida psixologik nazorat va baholash muhim ahamiyatga ega. O'quvchilarning psixologik holatini, motivatsiyasini va rivojlanishini nazorat qilish orqali o'qituvchilar ta'lim jarayonini yanada samarali tashkil etishlari mumkin.

##### 4.1. Psixologik baholash usullari.

Psixologik baholash usullari o'quvchilarning rivojlanishini kuzatish va baholashda muhim rol o'ynaydi. Psixologik testlar, intervyular va kuzatuvlar orqali o'quvchilarning holatini aniqlash mumkin<sup>7</sup>.

##### Amaliy Qo'llanilish.

Psixologiya ta'lim jarayonida quyidagi amaliy qo'llanilishlarga ega:

- Individual yondashuv — har bir o'quvchiga individual yondashuvni ta'minlash.
- Guruh dinamikasi — guruh ichidagi aloqalarni o'rganish va boshqarish.
- Motivatsiya — o'quvchilarni motivatsiya qilish strategiyalarini ishlab chiqish.

#### 5. Ta'limda innovatsion yondashuvlar.

Innovatsion yondashuvlar ta'lim jarayonini yanada samarali qilishda muhim rol o'ynaydi. Masalan, texnologiyalardan foydalanish va masofaviy ta'lim psixologik jihatdan o'quvchilarning qiziqishini oshiradi.

Xulosa qilib shuni aytishim mumkinki, ta'lim-tarbiya jarayonida psixologiyaning o'rnini muhimdir. Psixologik bilimlar ta'lim jarayonida o'quvchilar va o'qituvchilar o'rtasidagi munosabatlarni yaxshilash, ta'lim usullarini takomillashtirish va o'quvchilarni motivatsiya qilishda muhim rol o'ynaydi. Psixologiyaning ta'lim jarayonidagi o'rnini yanada chuqurroq o'rganish, ta'lim sifatini oshirishga yordam beradi.

<sup>4</sup> Гарднер Х. Ақлинг рамкалари: Кўп ақл назарияси. – Басис Букс, 1983.

<sup>5</sup> Виготский Л.С. Жамиятда фикр: юқори психологик жараёнларнинг ривожланиши. – Харвард университети ноширлиги, 1978.

<sup>6</sup> Пиагет Ж. Таълим фанлари ва болалар психологияси. – Орион ноширлиги, 1970.

<sup>7</sup> Бандура А. Ижтимоий ўрганиш назарияси. – Прентисе Халл, 1977.

**Foydalanilgan adabiyotlar:**

1. Бандура А. Ижтимоий ўрганиш назарияси. – Прентисе Халл, 1977.
2. Големан Д. Ҳиссий интеллект: ИҚдан кўра муҳимроқ бўлиши мумкин. – Бантам Букс, 1995.
3. Гарднер Х. Ақлнинг рамкалари: Кўп ақл назарияси. – Басис Букс, 1983.
4. Колб Д.А. Тажрибавий ўрганиш: Ўрганиш ва ривожланиш манбаи сифатида тажриба. – Прентисе Халл, 1984.
5. Маслоу А.Х. Инсон мотивацияси назарияси. – Психологик Шарх, 1943.
6. Пиажет Ж. Таълим фанлари ва болалар психологияси. – Орион ноширлиги, 1970.
7. Виготский Л.С. Жамиятда фикр: юқори психологик жараёнларнинг ривожланиши. – Ҳарвард университети ноширлиги, 1978.

## JOKE TRANSLATION AND CULTURE

*Soatova Mohinur Majid qizi*

*Tashkent Institute of Textile and Light Industry*

*[mohinur97soatova@gmail.com](mailto:mohinur97soatova@gmail.com)*

**Abstract.** Humor is a universal phenomenon that exists in all cultures, yet it is profoundly shaped by cultural norms, values, and experiences. Translating jokes from one language to another is a complex task because humor often relies on cultural references, linguistic nuances, and shared context. A successful joke translation must not only convey the original meaning but also evoke the same humorous effect in the target culture. This essay explores the challenges and strategies of translating jokes and highlights the role of culture in shaping humor.

**Keywords:** Humor, Translation, challenges, strategies, Cognitive Pragmatics.

## ПЕРЕВОД ШУТОК И КУЛЬТУРА

Соатова Мохинур Маджид кызы

Ташкентский институт текстильной и легкой промышленности

[mohinur97soatova@gmail.com](mailto:mohinur97soatova@gmail.com)

**Абстракт.** Юмор- это универсальное явление, которое присутствует во всех культурах, но при этом он глубоко связан с культурными нормами, ценностями и опытом. Перевод шуток с одного языка на другой- это сложная задача, поскольку юмор часто основывается на культурных отсылках, языковых нюансах и общих контекстах. Успешный перевод шутки должен не только передавать исходный смысл, но и вызывать тот же юмористический эффект в целевой культуре. Это эссе исследует трудности и стратегии перевода шуток и подчеркивает роль культуры в формировании юмора.

**Ключевые слова:** Юмор, Перевод, Трудности перевода шуток, стратегии, Когнитивная Прагматика

Soatova Mohinur Majid qizi

Toshkent To`qimachilik va Yengil Sanoati institute

[mohinur97soatova@gmail.com](mailto:mohinur97soatova@gmail.com)

**Kirish.** Hazil - bu barcha madaniyatlarda mavjud bo'lgan universal hodisa, ammo u chuqur tarzda madaniy me'yorlar, qadriyatlar va tajribalarga bog'liqdir. Shuningdek, hazilni bir tildan ikkinchi tilga tarjima qilish murakkab vazifadir, chunki



hazil ko'pincha madaniy havolalar, tilning nozik jihatlari va umumiy kontekstga tayanadi. Muvaffaqiyatli tarjima qilingan hazil nafaqat asl ma'noni yetkazishi, balki maqsadli tarjima matnida ham xuddi aslidek hazil hissini yaratishi kerak. Ushbu maqola hazil tarjimasining qiyinchiliklari va strategiyalarini o'rganib, tarjimada milliy madaniyatga asoslangan hajviy matnni shakllantirish bo'yicha yo'l-yo'riq va korsatmalar beradi.

**Kalit so'zlar:** Yumor, tarjima, tarjimadagi qiyinchiliklar, strategiyalar, Kognitiv Pragmatika

### The Cultural Nature of Humor

Humor is deeply embedded in culture. It reflects the history, traditions, and social values of a community. For instance, a joke that uses wordplay, idiomatic expressions, or cultural stereotypes may resonate with one audience while falling flat with another. For example, British humor often relies on irony, understatement, and wordplay, which can be challenging to translate into cultures that prefer directness or different comedic styles. Similarly, Uzbek humor, rich with folklore and proverbs, may be difficult for outsiders to understand without background knowledge.

### Challenges in Translating Jokes

#### 1. Linguistic Barriers:

Many jokes are based on wordplay, puns, or double meanings that are specific to a language. Translating these into another language often results in a loss of humor. For example, the pun "Time flies like an arrow; fruit flies like a banana" is untranslatable into most other languages because it relies on the dual meanings of "flies."

#### 2. Cultural References:

Jokes often refer to specific cultural phenomena, such as historical events, popular figures, or local customs. For instance, a joke about British tea culture might confuse audiences unfamiliar with its significance.

#### 3. Taboos and Sensitivities:

Humor also depends on cultural norms regarding what is considered funny or offensive. A joke that is acceptable in one culture might be deemed inappropriate or even offensive in another. For instance, self-deprecating humor is popular in some cultures but might be misunderstood elsewhere.

#### 4. Contextual Understanding:

Jokes often rely on shared knowledge and context. Translators must recreate this context in the target language, which is not always straightforward. For instance, the humor in the phrase "It's not rocket science" may not resonate in cultures without the phrase or a similar metaphor.

## Strategies for Joke Translation

### 1. *Adaptation:*

Instead of a literal translation, the joke is adapted to fit the target culture. For example, a joke about cricket might be replaced with one about soccer for audiences unfamiliar with cricket.

### 2. *Explanation:*

In some cases, providing a brief explanation can preserve the humor, although it risks reducing its spontaneity.

### 3. *Localization:*

Translators may replace culturally specific references with equivalent references familiar to the target audience. For example, an American joke about Hollywood might be localized to Bollywood for Indian audiences.

### 4. *Retelling:*

If a joke cannot be translated or adapted, a completely new joke with a similar humorous effect may be created.

## The Role of Cognitive Pragmatics

Understanding humor involves more than just linguistic knowledge; it requires interpreting intentions, contexts, and shared beliefs. Cognitive pragmatics plays a crucial role in joke translation, as it focuses on how humor is processed and understood across cultures. Translators must anticipate the cognitive and emotional response of the target audience, ensuring that the humor aligns with their cultural framework.

## Conclusion

Joke translation is an art that requires a deep understanding of both the source and target cultures. While some humor may inevitably be lost in translation, skilled translators can use various strategies to recreate the essence of a joke. By bridging linguistic and cultural gaps, they help humor transcend boundaries, fostering understanding and connection between cultures.

As cultures become increasingly interconnected, the translation of humor becomes ever more significant. It not only entertains but also promotes cultural exchange, making the world a more vibrant and humorous place. Through continued study and practice, translators can refine their craft and ensure that humor remains a universal language.

## Literatures:

1. Chiaro, D. (2010). *Translation, humour and literature*. London: Continuum International Publishing Group.
2. Attardo, S. (1994). *Linguistic theories of humor*. Berlin: De Gruyter Mouton.

3. Raskin, V. (1985). *Semantic mechanisms of humor*. Dordrecht: D. Reidel Publishing Company.
4. Zabalbeascoa, P. (1996). Translating jokes for dubbed television comedy. *The Translator*, 2(2), 235–257.
5. Bassnett, S. (2002). *Translation studies*. London: Routledge.
6. Nida, E. A. (1964). *Toward a science of translating*. Leiden: E. J. Brill.
7. Davies, C. (1990). *Ethnic humor around the world: A comparative analysis*. Bloomington: Indiana University Press.
8. Gottlieb, H. (1997). Subtitles, translation & idioms. In A. Trosborg (Ed.), *Teaching translation and interpreting 4* (pp. 119–135). Amsterdam: John Benjamins.
9. Yus, F. (2016). *Humour and relevance*. Amsterdam: John Benjamins.
10. Delabastita, D. (1996). Introduction: Wordplay and translation. *The Translator*, 2(2), 127–139.
11. House, J. (2015). *Translation quality assessment: Past and present*. New York: Routledge.
12. Baker, M. (1992). *In other words: A coursebook on translation*. London: Routledge.
13. Hatim, B., & Mason, I. (1997). *The translator as communicator*. London: Routledge.
14. Ross, A. (1998). *The language of humour*. London: Routledge.
15. Eco, U. (2003). *Mouse or rat? Translation as negotiation*. London: Weidenfeld & Nicolson.



## ПРОКРАСТИНАЦИЯ КАК МАРКЕР ТРЕВОЖНОГО РАССТРОЙСТВА СРЕДИ СТУДЕНТОВ

*Рахмонова Г.Ж. - Психолог*

*Филиал Астраханского государственного  
технического университета Ташкентской области  
Республики Узбекистан*

### Аннотация

Прокрастинация, которая относится к акту ненужной задержки начала или завершения порученного задания, является широко распространенной, но часто игнорируемой проблемой среди студентов вузов. Откладывание задания может ухудшить успеваемость или привести к стрессу и плохому психическому благополучию. Существует пробел в знаниях в понимании циклической природы связи между тревогой и прокрастинацией, где тревога приводит к прокрастинации, которая, в свою очередь, усугубляет тревогу. В свете этого мы стремились оценить уровень прокрастинации и тревожности среди студентов и сопоставить связь между их прокрастинацией и статусом тревожности.

**Ключевые слова:** прокрастинация, эмоции, возможности, импульсивность, самоконтроль, мотивация, срочность, отсутствие преднамеренности, отсутствие настойчивости.

### Annotation

Procrastination, which refers to the act of unnecessary delay in starting or completing an assigned task, is a widespread but often ignored problem among university students. Procrastinating on a task can impair academic performance or lead to stress and poor mental well-being. There is a knowledge gap in understanding the cyclical nature of the relationship between anxiety and procrastination, where anxiety leads to procrastination, which in turn worsens anxiety. In light of this, we aimed to assess the level of procrastination and anxiety among students and compare the relationship between their procrastination and anxiety status.

**Key words:** procrastination, emotions, opportunity, impulsivity, self-control, motivation, urgency, lack of intentionality, lack of persistence.

Прокрастинация положительно связана с тревожностью, но эта связь слаба. Понимание и устранение глубинной тревожности или стресса может стать ключом к управлению прокрастинацией среди студентов колледжей.

Промедление или избегание задач — это поведенческий феномен, определяемый как ненужная задержка в начале или завершении задач, которая

мешает человеку достичь своих целей. В контексте образования академическая прокрастинация относится к откладыванию заданий и курсовых работ студентами, что, к сожалению, остается игнорируемой проблемой.

Наиболее значимыми факторами, связанными с прокрастинацией среди студентов, являются стремление к перфекционизму, страх неудачи и отвращение к задачам. Откладывание задачи часто приводит к необходимости спешить, чтобы закончить ее в последнюю минуту, и прокрастинаторы часто испытывают чувство тревоги, когда сталкиваются с необходимостью выполнения сложных задач. Краткосрочная академическая прокрастинация связана с поздней сдачей заданий, тревожностью перед тестами и низкой успеваемостью, что, в свою очередь, влияет на психическое здоровье студентов. Таким образом, прокрастинация приводит к тревоге, стрессу и депрессии, что приводит к плохому качеству жизни.

Тревожность — это многогранный опыт, который охватывает беспокойство, эмоциональную нестабильность, страх неудачи, низкую самооценку, а также отсутствие уверенности и спокойствия духа. Тревожность у студентов может возникать из-за таких факторов, как обучение в последнюю минуту, лишение сна и плохое управление временем. Эти стрессоры могут приводить к такому поведению, как неумение сдавать экзамены, страх забыть информацию, недостаточные усилия, чувство вины и плохая успеваемость, влияющие на вовлеченность в группу. Кроме того, студенты склонны откладывать работу на потом из-за беспокойства. Хотя некоторый элемент беспокойства является необходимым компонентом поведения, ориентированного на задачу, чрезмерная тревожность может быть изнурительной и отрицательно влиять на академические достижения. Помимо обучения, тревожность влияет на социальные взаимодействия, физическое и психическое здоровье. Таким образом, эти два компонента могут оказывать неблагоприятное воздействие на благополучие студентов и их академическую успеваемость. Понимание последствий прокрастинации имеет решающее значение, особенно в области академических наук. Однако литературы, посвященной проблемам прокрастинации, которая могла бы быть маркером тревожного расстройства, не хватает.

В исследованиях среди академических задач еженедельные задания по чтению имели более высокие баллы прокрастинации по сравнению с другими параметрами, что согласуется с результатами Кастера и др.. Однако в исследованиях, проведенных Соломоном и др. и Онвуегиебузи и др., написание курсовых работ было наиболее часто откладываемым действием, за которым следовали еженедельные задания по чтению. Это может быть связано с тем, что

участники не воспринимали еженедельные задания по чтению как значимые или как напрямую влияющие на их оценки по сравнению с итоговыми тестами. Кроме того, наиболее распространенной причиной прокрастинации была тревожность оценки, что согласуется с результатами предыдущих исследований. Следовательно, обсуждение цели оценки и демонстрация академических результатов в частном порядке, сопровождаемое эффективной обратной связью для улучшения, может снизить тревожность оценки.

Связь между прокрастинацией и тревожностью сложна, и трудно понять, является ли прокрастинация результатом или движущей силой тревожности. Хотя некоторые исследования продемонстрировали корреляцию между тревожностью и прокрастинацией, другие не определили тревожность как причину прокрастинации. Исследование Кэссиди и Джонсона показало, что студенты с высоким уровнем тревожности склонны прокрастинировать больше, чем их сверстники. Другое исследование, проведенное Сапласква и др. показало, что студенты с высоким уровнем прокрастинации были более склонны испытывать тревожность. Следует отметить, что Узун Озер и др. не обнаружили значимой связи между прокрастинацией и уровнями тревожности. В целом, согласно доказательствам, можно утверждать, что прокрастинация служит стратегией самозащиты для различных типов тревожности, которая, в свою очередь, значительно влияет на частоту прокрастинации. Таким образом, прокрастинация может быть следствием различных форм тревожности или откладывания выполнения поставленных задач.

Корреляция обеих переменных может быть слабой из-за молодого возраста населения, изучаемого с медицинской точки зрения, а тревожные расстройства часто развиваются в течение жизни. Кроме того, индивидуальные реакции на тревогу могут значительно различаться. Другие факторы, такие как черты личности, привычки в учебе, навыки управления временем и академическая самоэффективность, также могут влиять на поведение прокрастинации. Результаты могут различаться в разных группах исследования, включая детей и работающих взрослых, а также в разных культурных контекстах из-за различных стрессоров и механизмов преодоления. Мы обнаружили слабую положительную корреляцию между страхом неудачи и тревогой, что приводит к академической прокрастинации. Аналогичным образом, исследование Судирмана и др. обнаружило положительную связь между страхом неудачи и академической прокрастинацией. И наоборот, страх не соответствовать ожидаемым стандартам может удерживать людей от начала или завершения задач, тогда как небольшое количество страха также может служить мотиватором для выполнения академических задач.



Наше исследование также показало слабую корреляцию между неприязнью к задачам и тревогой, что в конечном итоге приводит к академической прокрастинации. В исследовании, проведенном Стиллом и др., потенциальные преимущества прокрастинации были изучены путем дифференциации пассивных и активных прокрастинаторов. Было обнаружено, что пассивные прокрастинаторы откладывают задачи из-за негативных эмоций, таких как тревога и нерешительность, что подтверждает выводы нашего исследования. С другой стороны, активные прокрастинаторы намеренно откладывают задачи, считая более удобным их завершение под давлением жестких сроков.

Наше исследование уникальным образом объединяет причины прокрастинации с корреляцией между тревожностью и прокрастинацией среди студентов колледжей. Однако у него есть несколько ограничений.

В связи с вышеизложенным целым, около трети студентов откладывают выполнение различных академических задач, и почти половина населения испытывает беспокойство. Выполнение еженедельных заданий было задачей, наиболее часто связанной с прокрастинацией, часто из-за оценочной тревожности. Существует линейная связь между уровнем тревожности и академической прокрастинацией, т. е. по мере увеличения тревожности тенденция откладывать задачи также увеличивается, хотя прочность связи остается слабой. Такие факторы, как тревожность, страх неудачи и неприятие задач, взаимосвязаны, и все они могут влиять на склонность студентов откладывать задачи. Следовательно, признание психологических факторов имеет решающее значение для решения проблемы прокрастинации среди студентов. Несмотря на слабую корреляцию, результаты проливают свет на потенциальные последствия прокрастинации для психического здоровья. Таким образом, продвижение эффективных стратегий обучения, методов управления стрессом и навыков управления временем с помощью надежной системы поддержки студентов может значительно улучшить результаты обучения студентов и их общее благополучие.

## ЛИТЕРАТУРА

1. Бхат СА, Ян К: Изучение академической прокрастинации среди студентов колледжей в связи с академической удовлетворенностью: корреляционное исследование. *Educ Res Rev.* 2023, 15:12-20. 10.31305/trijm.2023.v08.n07.003
2. Ким КР, Со ЭХ: Связь между прокрастинацией и успеваемостью: метаанализ. *Pers Individ Differ.* 2015, 1:26-33. 10.1016/j.paid.2015.02.038

3. Судирман СА, Реза ФА, Юсри НА, Рина Р, Бах М: Откладывание на завтра: академическая прокрастинация, перфекционизм и страх неудачи . Int J Educ Islam Psychol. 2023, 30:136-53. 10.18196/ijiep.v4i1.17576
4. Десаи М., Пандит У., Неруркар А., Верма С., Ганди С.: Экзаменационная тревожность и прокрастинация у студентов-физиотерапевтов . J Educ Health Promot. 2021, 10:132. 10.4103/jehp.jehp\_851\_20
5. Болболян М., Асгари С., Сефиди Ф., Заде А.С.: Взаимосвязь между тревожностью перед экзаменами и академической прокрастинацией среди студентов-стоматологов . J Educ Health Promot. 2021, 10:67. 10.4103/jehp.jehp\_867\_20
6. Moonaghi НК, Beydokhti ТВ: Академическая прокрастинация и ее характеристики: повествовательный обзор . Future Med Educ J. 2017, 1:7-9. 10.22038/FMEJ.2017.9049
7. Соломон Л.Дж., Ротблум Э.Д.: Академическая прокрастинация: частота и когнитивно-поведенческие корреляты . J Couns Psychol. 1984, 31:503-4. 10.1037/0022-0167.31.4.503
8. Onwuegbuzie AJ: Академическая прокрастинация и тревожность по поводу статистики . Оценка Eval Higher Educ. 2004, 29:3-19. 10.1080/0260293042000160384
9. Майер В., Буллер Р., Филипп М., Хойзер И.: Шкала тревожности Гамильтона: надежность, валидность и чувствительность к изменениям при тревожных и депрессивных расстройствах . J Affect Disord. 1988, 14:61-8. 10.1016/0165-032790072-9
10. Кастер Н.: Экзаменационная тревожность и академическая прокрастинация среди студентов-медиков, готовящихся к получению лицензии . Nurs Educ Perspect. 2018, 39:162-3. 10.1097/01.NEP.00000000000000291

## БОЛАЛАРНИ НОТЎҒРИ ОВҚАТЛАНИШИ ВА ЗАРАРЛИ ОДАТЛАРИНИНГ ТИШ АНОМАЛИЯЛАРИ БУЗИЛИШИДА АҲАМИЯТИ

**Файзихон Умарова**

*САМУ халқаро тиббиёт университети 2-босқич талабаси*

*Илмий раҳбар: Алиева Гавхарой Абдумуталиповна*

*Central Asian Medical University физиология фани ўқитувчиси*

**Аннотация:** Ушбу мақола болаларни нотўғри овқатланиши ва зарарли одатларининг тиш аномалиялари бузилишидаги аҳамияти ҳақида. Болаларни сут тишларини чиқиши ва тўғри ривожланиши уларнинг ота-оналарига ва тўғри парвариш қилишларига боғлиқ. Шу сабабли турли салбий одатлар, уларнинг болалар тишларини ривожланиши ва тиш аномалиялари бузилиши сабаблари ҳақида.

**Калит сўзлар:** тиш аномалияси, фтор, бармоқ, лаб, лунж, тиш паста, тиш пойдевори, сут тиш, доимий тиш.

**Аннотация:** В данной статье речь идет о значении неправильного питания и вредных привычек детей в развитии зубочелюстных аномалий. Прорезывание зубов и правильное развитие детей зависит от родителей и правильного ухода. Поэтому о причинах различных негативных привычек, их развитии у детских зубов и аномалиях зубочелюстной системы.

**Ключевые слова:** аномалия зуба, фтор, палец, губа, выпад, зубная паста, основание зуба, молочный зуб, постоянный зуб.

**Abstract:** This article is about the importance of children's improper nutrition and bad habits in the development of dental anomalies. The eruption and proper development of children's baby teeth depends on their parents and proper care. Therefore, various negative habits are the causes of their baby teeth development and dental anomalies.

**Keywords:** dental anomaly, fluoride, finger, lip, lung, toothpaste, tooth base, baby tooth, permanent tooth.

Соғлом овқатланиш болаларнинг жисмоний ва руҳий ривожланиши учун муҳим аҳамиятга эга. Нотўғри овқатланиш одатлари, масалан, углеводларга бой ёки минералларга кам маҳсулотлар истеъмол қилиш, стоматологик муаммолар ва тиш-жоғ аномалияларининг пайдо бўлишига сабаб бўлиши мумкин. Бундан ташқари, болаларда тарқалган зарарли одатлар – сосиқча (соска), бармоқ ёки



қалам чайнаш, оғиздан нафас олиш каби хатти-ҳаракатлар ҳам тишларнинг нотўғри ўсишига олиб келади.

Мазкур тадқиқотнинг мақсади болаларда нотўғри овқатланиш ва зарарли одатларнинг тиш аномалиялари ривожланишига таъсирини ўрганишдан иборат. Бу орқали профилактик чора-тадбирларни белгилаш, шунингдек, оналар ва тиббий ходимларнинг бу масалага эътиборини ошириш мақсад қилинган.

Болалар тишларининг саломатлиги беихтиёр биз катталарга яъни оналарга боғлиқ. Шуни ҳам таъкидлаш керакки, боланинг сут тишлари доимий тишларнинг пойдеворини ташкил қилади, гўё келажакда уларнинг ҳолати учун дастурни таййорлайди. Шунинг учун болани эрта ёшдан оғиз бўшлиғи гигиенасига ўргатиш керак. Бу биринчи навбатда, тиш пастаси ва тиш чўткасини тўғри танлашга тегишли. Минтақадаги сувнинг хусусиятларига қараб, фторли ёки фторсиз пасталар тавсия этилади. Кейинги масала эса бу тўғри овқатланиш. Бола нима истеъмол қилаётганини доимо назорат қилиш керак. Конфетлар, чупа-чупс каби ширинликларни бермаган маъқул. Сабаби сўрғич конфетлар узок вақт давомида оғиз бўшлиғида қолиб кетиб, кариеснинг пайдо бўлишига замин яратади. Болаларга қаттиқ мева ва сабзавотларни берсангиз, милкларни чиниқтиради ва чайнаш самарадорлигини оширади, тишларни мустаҳкамлайди, қолаверса, тишларнинг орасини ҳам тозалайди. Бола рационада кўпроқ сутли, гўшти маҳсулотларга бой таомлар бўлсин. Оналарга яна бир муҳим тавсия, болангиз имкони борича ўзи кўпроқ чайнаб есин, аксарият биз оналар чайнаб, ёки майдалаб берамиз. Бу эса нафақат тишларга, балки чайнов мускулларига ҳам таъсир этади. Овқат яхши чайналганда, оғиз бўшлиғи сўлак билан етарли намланганда углеводлар яхши парчаланиб, унинг организмга сингиши яна ҳам ортади. Борди-ю овқат яхши чайналмаса ва оғиз бўшлиғида сўлак билан етарлича намланмаса, меъдада яхши ҳазм бўлмайди, бу бола организмнинг ўсиши билан бирга жисмонан ривожланишини сусайтириб қўяди.

Болалардаги бармоқни, лабни, лунжни ва ҳар қандай нарсаларни сўриш ва тишлаш, сўрғич сўриш, тишларни ғижирлатиш, нотўғри ютиниш ва тил билан тишларни итариш, оғиз орқали нафас олиш, нотўғри – сўзларни талаффузи, пастки жағ ва тилни тинч ҳолатда нотўғри тутиш сингарилар зарарли одатлар бўлиб, болалар бундай ҳолатни асосан 1,5-2 ёшли бўлганда ўрганади бу каби одатлар кўплаб ота-оналарни ташвишга соляпти десам муболаға бўлмайди. Агар сўриш одати 3 ёшгача йўқолиб кетса, пайдо бўлган деформация ўз-ўзидан тузалиб кетади. Бола бу одатини 4-5 ёшгача давом эттирса деформация зўрайиб кетади. Бармоқни сўриш натижасида пастки жағ

юқори жағга нисбатан орқада қолади (прогнатик прикус), пастки ва юқори олдинги тишлар жипслашмайди (очик прикус), пастки жағ бир томонга сурилиб қолади (қийшиқ прикус). Лунжни сўриш одати туфайли ён тишлар ичкари томонга оғади. Ручка, қалам тишлаганда олдинги тишлар соҳасидаги суяк ўсмай қолади, натижада бу тишлар жипслашмайди. Яна бир эътиборли бўлиш керак бўлган жиҳат бу бола ухлаганда оғиз билан нафас олиши, бир қанча ўзгаришларни келтириб чиқаради. Бу вақтда жағ ва юз скелетининг шакли ўзгаради, тиш-жағ аномалиялари пайдо бўлади, юқори жағ тиш ёйи торайиб қолади, талаффуз бузилади, пастки жағ юқори жағга нисбатан орқада туриб қолади ва очик прогнатик прикус пайдо бўлади. Гавдани нотўғри тутишга одатланиш, қадди-қоматнинг ўзгаришига олиб келади. Бошни нотўғри қўйиб ухлаш, чалқанча ётиш, қорин ёки бир ёнбош билан, қўлни бош устига қўйиб, баланд ёки паст ёстикда ётиш одати жағ-юз суякларининг носимметрик ривожланишига, уларнинг торайишига, бир-бирига нисбатан сурилиб қолишига, тез ёки секин ўсишига сабаб бўлади. Тиш-жағ тизими аномалия ва демоформациялари болалар орасида стоматологик касалликлар тарқалиши бўйича иккинчи ўринда туради. Улар чайнаш функцияларига таъсир қилиб, нутқ бузилиши, умуртқа поғонасида ўзгаришлар, бош оғриғи ҳамда эстетик нуқсонларга, инсон салоҳиятини намоён қилишни чекланишига олиб келади, оқибатда ҳаёт сифатини сезиларли равишда пасайтиради. Тиш қаторларидаги нуқсонлар оқибатида функционал окклюзия бузилади. Мушак фаолиятининг ассиметрияси натижасида бўғим бошчасининг ассиметрик жойлашиши кузатилади, нерв охирларининг жароҳати бўғим капсуласи жароҳати, диск атрофи соҳаси жароҳати ва бўғим аъзоларида қон айланишининг бузилишига олиб келади, натижада турли хил оғриқларнинг сабабчиси бўлади. Юз-жағ соҳасида нуқсон бор болалар, ўсмирлар ва ҳатто катта ёшли одамлар кўп гапирмасликка, кулмасликка ҳаракат қиладилар, ийманиб кўпчиликка қўшила олмайдилар. Бу эса уларнинг асаб тизими ишига салбий таъсир кўрсатади.

Хулоса ўринда айтганда болаларда нотўғри овқатланиш ва зарарли одатлар (сосиқча фойдаланиш, бармоқ сўриш, оғиздан нафас олиш) тиш-жоғ аномалиялари ва стоматологик касалликларнинг асосий сабабларидан бири ҳисобланади. Бунда қандли озиқ-овқатлар ва минералларга кам маҳсулотлар истеъмоли кариес ҳамда тиш сиртининг заифлашишига олиб келса, зарарли одатлар чақиш системаси ва тишларнинг нотўғри ривожланишига сабаб бўлади.

Масалани ҳал этиш учун ота-оналар ва тиббиёт ходимларининг маълумотлилигини ошириш, болаларда соғлом овқатланиш маданиятини шакллантириш, зарарли одатларни бартараф этишга қаратилган профилактик

тадбирларни амалга ошириш зарур. Шунингдек, стоматологик касалликларнинг олдини олиш мақсадида мунтазам тиббий кўрик ўтказиш ҳам муҳим аҳамиятга эга.

Бу каби тадбирлар болаларнинг нафақат тишларини, балки умумий соғлигини мустаҳкамлашга хизмат қилади.

#### **Фойдаланилган адабиётлар:**

1. В.А. Геодакян – "Детская стоматология". Москва: Медицина, 2019.
2. И.А. Кассиль ва С.А. Гребенщикова – "Функциональные нарушения челюстно-лицевой системы у детей". Стоматология, 2021.
3. Т.М. Даутов – "Роль питания в формировании зубочелюстных аномалий у детей". Казанский медицинский журнал, 2020.
4. Л.И. Гаврилова – "Неправильные привычки у детей как фактор риска аномалий прикуса". Российская стоматология, 2022.
5. Б.Н. Юдин, Н.А. Дроботенко – "Здоровое питание и профилактика стоматологических заболеваний". Педиатрия, 2021.
6. Д.А. Чекалина – "Кариес и неправильное питание у детей: взаимосвязь и профилактика". Стоматологический вестник, 2020.
7. E. Zarco et al. – "Impact of Dietary Habits on Malocclusion in Children". European Journal of Paediatric Dentistry, 2022.
8. K.M. Lemos et al. – "Pacifier Use and Oral Malformations: Myths and Facts". Journal of Dentistry for Children, 2021.
9. О.А. Бережной – "Сосание пальцев и его влияние на формирование челюстных аномалий". Педиатрия, 2020.
10. L. Proffit, W.R. Fields – "Contemporary Orthodontics". Elsevier, 2020.



## ATROF-MUHITNI IFLOSLANTIRUVCHI SANOAT FAOLIYATI VA EKOLOGIK MUVOZANATNI TIKLASH

*Xalimova Gulshana Baxtiyorovna*

*Toshkent kimyo texnologiya instituti Yangiyer filiali*

*Energetika va atrof-muhit muhandisligi kafedrasi stajyor o'qituvchisi*

*[gulshanxalimova0101@gmail.com](mailto:gulshanxalimova0101@gmail.com)*

**Annotatsiya:** Mazkur maqola sanoat faoliyatining atrof-muhitga ta'siri, uning ekologik muvozanatni buzishi va muvozanatni tiklash uchun qo'llaniladigan chora-tadbirlarni o'rganishga bag'ishlangan. Maqolada ifloslanish manbalari, ta'sir doirasi va ekologik muammolarni hal etish bo'yicha innovatsion usullar muhokama qilinadi. Tadqiqot natijalari ekologik muvozanatni tiklashga qaratilgan strategik yo'nalishlarni ishlab chiqishga yordam beradi.

**Kalit so'zlar:** sanoat faoliyati, atrof-muhit ifloslanishi, ekologik muvozanat, ekologik barqarorlik, tiklanish strategiyalari.

Sanoat faoliyati jamiyat taraqqiyotining muhim tarkibiy qismi hisoblanadi. Biroq, sanoat korxonalari faoliyati natijasida atrof-muhitga zararli moddalar chiqarilishi global ekologik muammolarni keltirib chiqarmoqda. Havoning, suvning va tuproqning ifloslanishi nafaqat biologik xilma-xillikka, balki inson salomatligiga ham jiddiy tahdid soladi. Shu sababli, atrof-muhitni himoya qilish va ekologik muvozanatni tiklash masalalari bugungi kunda dolzarb hisoblanadi.

Ekologik muammolarni o'rganish bo'yicha ko'plab tadqiqotlar olib borilgan. Misol uchun, Braun (2020) sanoat chiqindilarining suv resurslariga ta'siri haqida batafsil ma'lumot beradi. Smith va Jones (2019) esa sanoat gaz chiqindilarining atmosferaga ta'siri va issiqxona effekti bilan bog'liq muammolarni yoritgan. Shuningdek, Markov va Ivanov (2021) tomonidan ishlab chiqilgan tiklanish strategiyalari ekologik monitoring va barqaror rivojlanishni ta'minlashda muhim o'rin tutadi.

Tadqiqotda quyidagi usullar qo'llanildi:

Ma'lumot yig'ish: sanoat korxonalari faoliyati natijasida yuzaga kelgan ifloslanish darajasi bo'yicha statistik ma'lumotlar to'plandi.

Tahliliy yondashuv: mavjud adabiyotlar asosida ifloslanish manbalari va ekologik muvozanatni tiklash usullari o'rganildi.

Eksperiment: zararli moddalar chiqindilarini kamaytirish bo'yicha qator tajribalar o'tkazildi.

Atrof-muhitni ifloslantiruvchi sanoat faoliyati global ekologik muammolarning asosiy omillaridan biridir. Quyida ushbu sanoat turlari va ularning atrof-muhitga ta'siri haqida asosiy jihatlar keltirilgan:

#### Kimyo sanoati

Kimyo sanoatining atrof-muhitga ta'siri global ekologik muammolarning muhim jihatlaridan biri hisoblanadi. Quyida ushbu sanoat turlari va ularning ifloslanish manbalari batafsil ko'rib chiqiladi:

#### Havoning ifloslanishi

- Zararli gazlar (karbonat angidrid, azot oksidlari, oltinugurt dioksidi va boshqalar) kimyo ishlab chiqarish jarayonida havoga chiqariladi.

- Ushbu gazlar atmosferada issiqxona effektini kuchaytirib, global isish va iqlim o'zgarishiga olib keladi.

#### Suvning ifloslanishi

- Kimyo korxonalari chiqindi suvlarni filtrlamasdan suv havzalariga quyishi natijasida suv tarkibi zaharli moddalarga to'yinadi. Bu o'simlik va hayvonlarning hayotiga tahdid soladi.

- Og'ir metallar va organik birikmalar suvlarda bioakkumulyatsiyaga olib kelishi, oziq zanjirini buzishi mumkin.

#### Tuproqning ifloslanishi

- Kimyo sanoati chiqindilari yerga singishi tuproq unumdorligini kamaytiradi.  
- Tuproqni zaharlaydigan kimyoviy moddalar ekologik tizimlarni yo'q qiladi va qishloq xo'jaligiga zarar yetkazadi.

#### Salomatlikka ta'siri

- Havodagi zararli gazlar odamlarning nafas olish tizimini zaiflashtiradi, allergiya va o'pka kasalliklariga sabab bo'ladi.

- Suv va oziq-ovqat mahsulotlari orqali kimyoviy moddalarning organizmga kirishi turli kasalliklar, jumladan, saraton xavfini oshiradi.

#### Muammolarni kamaytirish bo'yicha yechimlar:

- Zamonaviy filtrlar va chiqindi tozalash texnologiyalaridan foydalanish.  
- Yashil kimyo texnologiyalarini ishlab chiqish va joriy etish.  
- Davlat darajasida ekologik monitoringni kuchaytirish va tartibga soluvchi qonunchilikni joriy etish.

Ushbu sanoatning atrof-muhitga salbiy ta'sirini kamaytirish uchun sanoat korxonalarida ekologik mas'uliyatni oshirish juda muhim.

#### Energetika sanoati

- Ifloslanish turlari: Ko'mir, neft, va gaz yoqilishidan hosil bo'ladigan issiqxona gazlari (CO<sub>2</sub>, metan), shuningdek, issiqlik elektr stansiyalaridan chiqadigan kul va chang.

- Ta'siri: Global isish, iqlim o'zgarishi, havo sifatining pasayishi.

Metallurgiya sanoati

- Ifloslanish turlari: Og'ir metallar, chang, toksik moddalar va termik ifloslanish.

- Ta'siri: Suv resurslarining ifloslanishi, inson organizmiga zararli moddalarning kirishi.

. Avtomobilsozlik va transport

- Ifloslanish turlari: Yo'l-transport vositalaridan chiqadigan gazlar (CO, NO<sub>x</sub>, SO<sub>2</sub>), shovqin ifloslanishi.

- Ta'siri: Shahar havo sifatining yomonlashuvi, shovqin ta'siridan ruhiy va jismoniy kasalliklar.

Qishloq xo'jaligiga xizmat qiluvchi sanoat

- Ifloslanish turlari: Pestitsidlar, o'g'itlar, va zaharli moddalar qoldiqlari suv va tuproqqa tushishi.

- Ta'siri: Tuproqning unumdorligini yo'qotishi, suv tizimlarining ifloslanishi, oziq-ovqat xavfsizligining pasayishi.

Plastmassa va polimer ishlab chiqarish

- Ifloslanish turlari: Bir martalik plastmassa chiqindilari, mikroplastikalar.

- Ta'siri: Okean va dengiz ifloslanishi, hayvonot dunyosi (xususan dengiz hayvonlari)ga zarar yetishi.

O'rmon sanoati va yog'ochni qayta ishlash

- Ifloslanish turlari: Deforestatsiya (o'rmonlarning kesilishi), chiqindilarni noto'g'ri boshqarish.

- Ta'siri: Atmosferadagi karbonat angidrid balansi buzilishi, bioxilma-xillikning kamayishi.

Ekologik muvozanatni tiklash tabiiy muhit va jamiyat o'rtasidagi barqarorlikni ta'minlashga qaratilgan muhim jarayon. Ushbu jarayon tabiatning biologik xilma-xilligini saqlab qolish, atrof-muhitning ifloslanishini kamaytirish va resurslardan oqilona foydalanishni o'z ichiga oladi.

Ekologik muvozanatni tiklash yo'llari

O'rmonlarni tiklash va saqlash

O'rmonlar biologik xilma-xillikning bosh manbai hisoblanadi. Ularni qayta tiklash iqlim o'zgarishiga qarshi kurashda muhim o'rin tutadi.

Atrof-muhitni ifloslanishdan himoya qilish

- Havo, suv va tuproqni ifloslantiruvchi omillarni kamaytirish.

- Filtrlar, ekologik toza texnologiyalarni joriy etish.

Barqaror qishloq xo'jaligini rivojlantirish



Pestitsid va kimyoviy o'g'itlarni me'yorida qo'llash, organik dehqonchilikni rivojlantirish.

Energiya manbalarini diversifikatsiya qilish

- Qayta tiklanuvchi energiya manbalariga (quyosh, shamol, suv) o'tish.
- An'anaviy energiya manbalaridan foydalanganda ularning atrof-muhitga ta'sirini kamaytirish.

Odamlarning ekologik ongini rivojlantirish

- Aholi o'rtasida ekologik muammolar haqida ma'lumot tarqatish.
- Ekologik ta'lim va targ'ibot ishlarini olib borish.

Tuproq va suv resurslarini himoya qilish

- Daryo va ko'llarni quruqlikdan saqlash.
- Eroziya jarayonlarini oldini olish uchun tuproqni mustahkamlash.

Ekologik muvozanatni tiklashning ahamiyati

- Biologik xilma-xillikni saqlashga ko'maklashadi.
- Iqlim o'zgarishini sekinlashtiradi.
- Kelajak avlod uchun resurslarni tejashga imkon beradi.
- Aholi salomatligini yaxshilaydi.

Muammoning yechimi

- Toza texnologiyalarni qo'llash: Zararli chiqindilarni kamaytiradigan uskunalari va jarayonlar.

- Qayta tiklanuvchi energiyaga o'tish: Quyosh, shamol, va gidroenergiya.
- Atrof-muhit monitoringini kuchaytirish: Sanoat chiqindilarini nazorat qilish va jarimalarni oshirish.

- Aholi ongini oshirish: Ifloslanish muammolari haqida ta'lim va targ'ibot ishlari olib borish.

Sanoat korxonalarini atrof-muhitga ta'sirini kamaytirish uchun ekologik standartlarni kuchaytirish zarur. Buning uchun davlat siyosati va xususiy sektor o'rtasida samarali hamkorlik talab etiladi. Shuningdek, aholining ekologik savodxonligini oshirish muhim ahamiyatga ega. Tadqiqot natijalari shuni ko'rsatadiki, ifloslanishni kamaytirish va ekologik barqarorlikni ta'minlashda texnologik yutuqlardan keng foydalanish lozim.

### Xulosa

Atrof-muhitni ifloslantiruvchi sanoat faoliyatini cheklash va ekologik muvozanatni tiklash uchun quyidagi chora-tadbirlar taklif etiladi:

Sanoat korxonalarini uchun qat'iy ekologik standartlar joriy etish.

Innovatsion texnologiyalar yordamida chiqindilarni qayta ishlashni kengaytirish.

Yashil infratuzilmani rivojlantirish va ekologik loyihalarni qo'llab-quvvatlash.

Aholi o'rtasida ekologik savodxonlikni oshirish bo'yicha targ'ibot ishlarini kuchaytirish.

### **Adabiyotlar.**

1. Ermakova A 2020 Development of road transport infrastructure through the construction of a runway in the city of Tobolsk. IOP Conference Series: Materials Science and Engineering 918(1) 012030
2. Юркова Анна Андреевна Влияние нефтегазоперерабатывающих производств промышленности на окружающую среду и здоровье человека // Colloquium-journal. 2020. №13 (65).
3. Газизова О. В., Галеева А. Р. Экологическая безопасность как приоритет развития нефтегазовой отрасли в условиях необходимости комплексного использования углеводородного сырья // Вестник Казанского технологического университета. 2013. №18
4. Сапаргелдиева Ш., Дурдыев Ш. Оценка влияния климатических изменений на мировую экономику и финансовые риски // Всемирный ученый. 2024. №19
5. Соколов Юрий Иосифович Риски экстремальных погодных явлений // Проблемы анализа риска. 2018. №3.
6. Шадиметов Ю.Ш., Айрапетов Д.А., Ниязов Х.П. Загрязнение атмосферного воздуха автомобильным транспортом в городе Ташкенте // Theoretical & Applied Science. 2024. № 2 (130). С. 1-9.
7. Темирджанов Р. А. Промышленное производство как следствие экологических проблем для окружающей среды // Международный журнал гуманитарных и естественных наук. 2021. №10-2.
8. Shadimetov Yu., Ayrapetov D. Impact of transportation pollutants on the environment and human health E3S Web of Conferences. 2024. Т. 563. С. 03096.
9. Шадиметов Ю.Ш., Айрапетов Д.А. Декарбонизация экономики - фактор устойчивого экоразвития // Наука и Образование. 2023. Т. 6. № 3.

## IMPROVE YOUR ENGLISH LEVEL WITH CHATGPT

*Marjona Tursunqulova*

*Second-year student in Samarqand State Institute of Foreign Languages*

**Abstract.** The provided article illustrates how to make better your English level with ChatGPT. Also, the researcher will make a discussion about cost-effective boons of utilizing ChatGPT in order to achieve success in English. In the following paragraphs we will introduce ChatGPT, what are the benefits of AI in education and useful strategies of ChatGPT to enhance English level.

**Keywords.** Artificial intelligent, vocabulary improvement, check writing, speaking, grammar structures.

**Introduction.** In the advanced era AI is quite ubiquitous not only among young children but also senior citizens. We can do anything with cutting-edge technologies today. E-learning, online shopping, distance working are excellent example of this. Online education is common all over the world these days. To specific we can increase our knowledge with ChatGPT in English. By ChatGPT students can improve their English level conveniently and perfectly. There are multiple functions of ChatGPT to improve English level. By the usage of these amenities of ChatGPT, students can really achieve their goals. This AI technology is so helpful both for its flexibility and facilities. Here students will learn how to increase their English level with the beneficial functions of ChatGPT.

Students can enhance their English level with ChatGPT today. AI is all the rage among students now. There are an ample amount of amenities of AI technologies like ChatGPT in education. Students can utilize ChatGPT anywhere and anytime. As we all know in recent times we cannot imagine our life without contemporary technologies. And also, we surf the internet for unnecessary purposes. That's why, we will introduce you how to use net properly to increase your English level.

What is ChatGPT?

ChatGPT is an AI language model developed by OpenAI. It is designed to understand and generate human-like text based on the input it receives. Now we will introduce benefits of AI.

"Advantages of using AI in education:

Personalization of learning

AI allows adapting study materials to the level of each student. This means that each individual can learn at their own pace, strengthening their weaknesses and advancing in areas where they show greater ability.



### Administrative efficiency

Educational institutions can use AI to automate administrative tasks, allowing educators to focus more on teaching and less on bureaucracy.

### Accessibility

AI facilitates student access to high-quality educational resources, regardless of economic status or geographic location.

### Continuous assessment

AI can assess each student's progress and provide real-time feedback, helping them identify their strengths and areas for improvement.

Although, as it is often said, all that glitters is not gold".<https://www.cis-spain.com/en/blog/the-benefits-of-ai-in-education/>



Speaking practice. ChatGPT is the best to increase your speaking skills. You can speak with ChatGPT about various topics. If you give a question ChatGPT responds in a few seconds. If you speak about something ChatGPT can make it complex, teach how to speak and give good ideas. Furthermore, students have a great chance to know their mistakes during speaking due to the fact that ChatGPT can check your errors. Also, ChatGPT is optimal way to speak anytime and it doesn't enquire any income. "Here are some strategies for using Chat GPT to improve English fluency & confidence...

1. Shadowing: Shadowing involves listening to a sentence and then trying to repeat it exactly as you heard it, mimicking the pronunciation, rhythm, and

intonation. You can use the texts generated by Chat GPT and a TTS tool for shadowing practice.

2. Role-plays: Use Chat GPT to create dialogues that you can use for role-play exercises. You can play both roles yourself, or you can do the exercise with your Cambly tutor.

3. Speech practice: Use Chat GPT to generate topics for short speeches or presentations. Then, practice delivering the speech aloud. This can help improve your fluency and give you practice in organizing your thoughts in English.

4. Debate practice: Ask Chat GPT to provide two sides of an argument on a particular topic. Practice arguing for both sides. This can help you learn to express your thoughts clearly and persuasively in English.

5. Interview practice: Ask Chat GPT to create common interview questions for you. For example, use a prompt such as... "Please write 20 ice-breaker questions that an interviewer might ask." Or, "Please write 20 fun facts about me style questions they might ask in an interview." Also check out this article I wrote with more tips about using AI to help you prepare for interviews in English".(Teacher Joe)

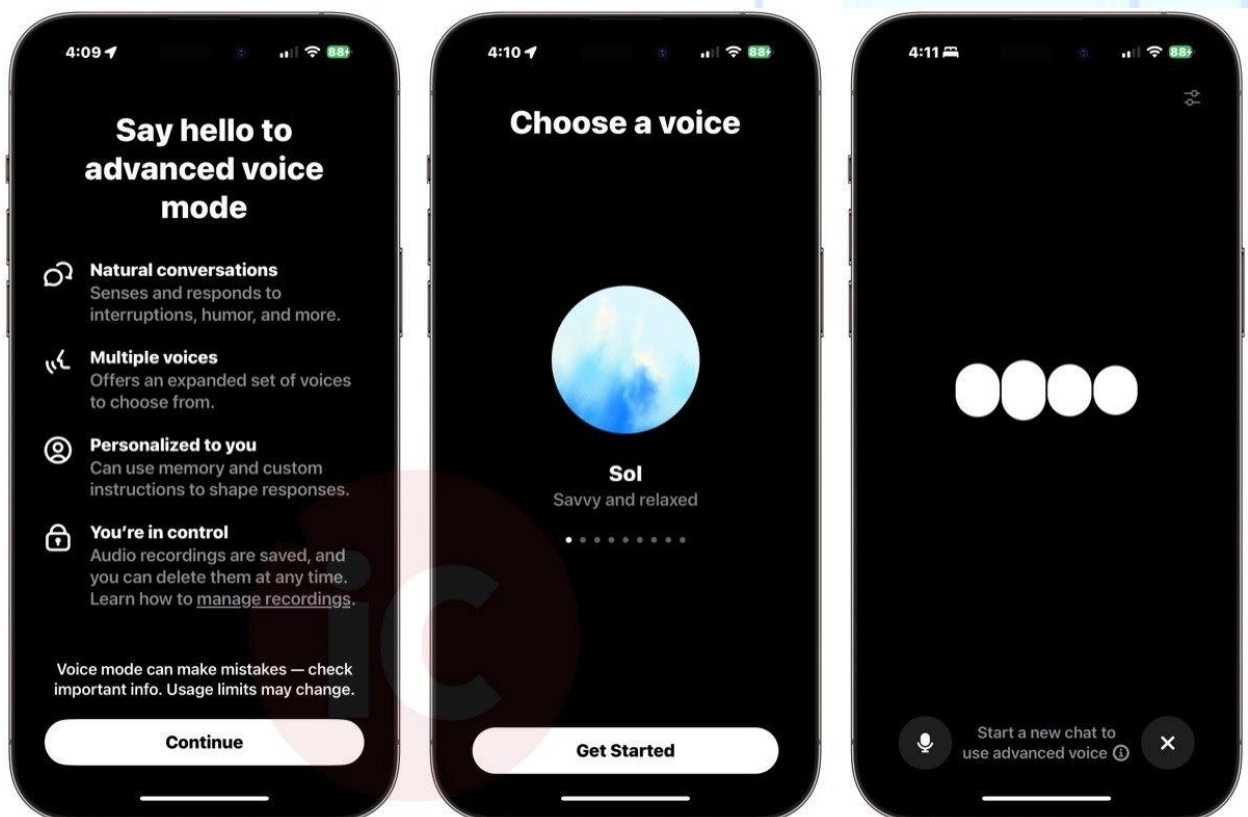

Writing. There are many kinds of functions of ChatGPT to ameliorate writing level. ChatGPT can examine and evaluate your essay, letter or thesis. And it can instruct how to write and give ideas. It supplies complicated samples. By reading these samples, you can increase your writing level. "Here are some ways to use Chat GPT for writing practice:

1. Sentence construction practice: You can type in a word or a phrase and ask Chat GPT to use it in a sentence. This can help you see how the word or phrase is used in context, which can improve your sentence construction skills.

2. Paragraph writing practice: You can write a paragraph on a particular topic and ask Chat GPT to continue it. This can give you a model of how to develop ideas and organize information in a paragraph.

3. Essay writing practice: You can use Chat GPT to generate an essay on a specific topic. This can serve as a model for how to structure an essay, how to develop an argument, and how to write an introduction and conclusion. Find IELTS essay topics here.



4. Writing feedback: While Chat GPT doesn't provide feedback in the traditional sense, you can use it to generate alternative ways of expressing your ideas. For example, you can write a sentence or a paragraph and then ask Chat GPT to rewrite it. This can provide you with different ways of expressing the same idea, which can enhance your writing skills". (Teacher Joe)





Create sample writing prompts to prepare for the toefl exam



1. Some people believe that it is better to live in a small town, while others think that living in a big city is preferable. Discuss the pros and cons of both and explain which one you would choose and why.  
2. Many people today rely on technology to complete their daily tasks. Discuss the impact of technology on society and whether or not this reliance is a good thing.
3. Some people believe that university education should be free for all students, while others disagree. Discuss the pros and cons of free university education and explain your opinion on the matter.
4. Many companies are now allowing their employees to work from home. Discuss the benefits and drawbacks of remote work and explain why you think it is a good or bad idea.
5. Some people believe that the government should provide free healthcare for all citizens, while others disagree. Discuss the pros and cons of free healthcare and explain your opinion on the matter.
6. Many people today are concerned about the environment and the effects of pollution. Discuss some ways that individuals and governments can work to reduce pollution and protect the environment.
7. Some people believe that the use of animals in scientific research is necessary, while others disagree. Discuss the pros and cons of using animals in research and explain your opinion on the matter.
8. Many people today are concerned about the effects of climate change. Discuss some ways that individuals and governments can work to reduce their carbon footprint and help to slow down the effects of climate change.

Reading. Reading is easy with ChatGPT. You can find dissimilar readings with answers. ChatGPT provides unlike types of reading. "It's also a good idea to tell ChatGPT how many questions you'd like it to give you. I often prefer to have some easy and difficult questions, so I can adjust the exercise depending on how well the student understands the topic, and ease them into it a bit more.

Try adding something like "with X easy questions and X difficult questions". (Wilim Abrook, 2023)

ChatGPT

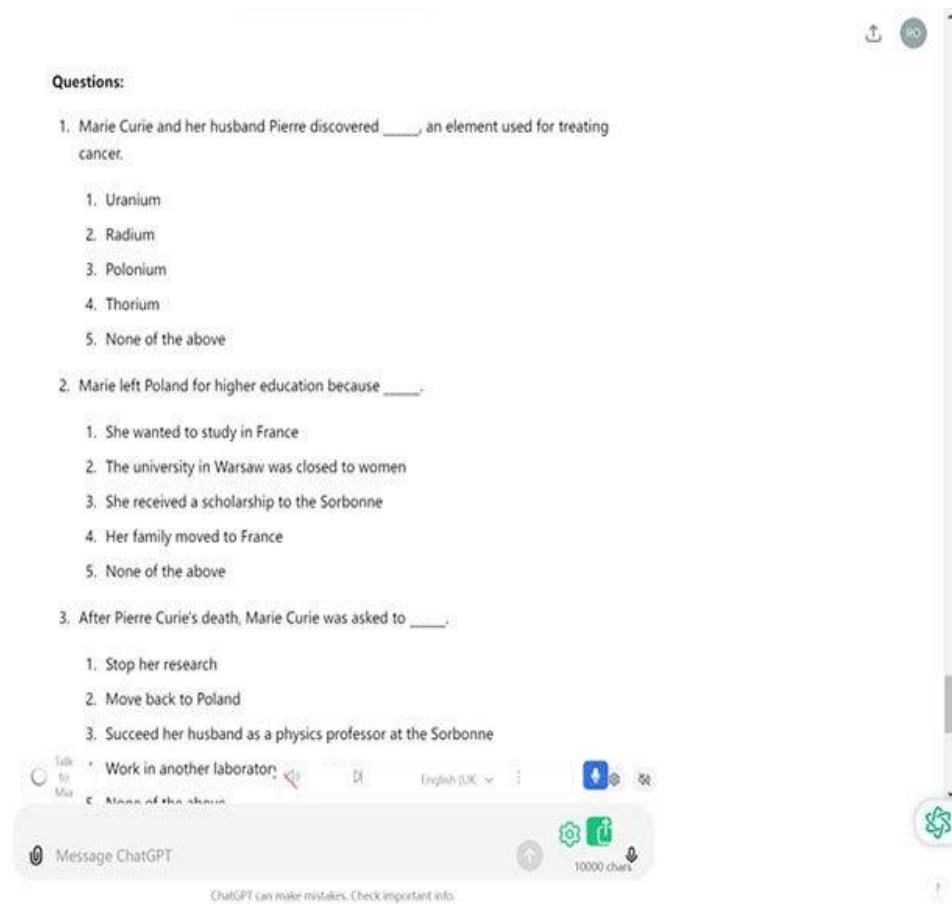

Grammar. ChatGPT is quite helpful to rise grammar skills. If you ask ChatGPT can give the rules of grammar with examples. In addition to this students can find topic based tests and exercises. "Explain grammar forms and rules

Instead of a Google search you can ask ChatGPT to explain to you in writing a certain grammar rule, or when to use a certain tense. Take into account that the explanation will not always be 100% correct! This is why books, websites and blog posts written by experts are more reliable. However, when it comes to basic tenses and grammar rules it does a pretty good job and can save you time". (Hadar Shemes, 2023)



Can you write 10 sentences in the present perfect progressive tense



Sure, here are 10 sentences in the present perfect progressive tense:

1. I have been studying for three hours.
2. She has been working on her project all day.
3. They have been playing soccer for two hours.
4. He has been writing a novel for the past year.
5. We have been planning the party for the last month.
6. The dog has been barking nonstop for the past hour.
7. You have been waiting for me for 30 minutes.
8. I have been reading this book for the last two days.
9. She has been practicing the piano for three hours.
10. They have been exercising for the past hour.

Vocabulary. There are many apps to find vocabulary. But ChatGPT is so helpful. ChatGPT can recommend not only phrasal verbs, collocations but also idioms. If you write any topic, ChatGPT gives you different vocabularies. In order to increase your vocabulary level, you can know definitions and examples of vocabulary. And it can teach you how to use these vocabularies for writing, speaking in English. "Want to understand how a word is used in a regional variation, like American English, Brazilian Portuguese, or Colombian Spanish.

Just ask:

What does [word] mean in [language variant]?

You can also ask ChatGPT to list vocabulary that differs across language variants:

Can you give me a list of [topic]-related vocabulary that is different in [language variant 1] and [language variant 2]?" <https://www.techforword.com/blog/8-ways-to-power-up-your-vocabulary-with-chatgpt>





Make a list of idioms and expressions related to food.



1. "A taste of one's own medicine" - means experiencing the same thing that one has inflicted on others.
2. "Bring home the bacon" - means to earn a living or to achieve success.
3. "Cook up a storm" - means to prepare food with great skill and energy.
4. "Eat humble pie" - means to apologize and make amends for past mistakes.
5. "Eat like a king" - means to eat a very lavish or extravagant meal.
6. "Feast or famine" - means to experience a cycle of abundance and scarcity.
7. "Food for thought" - means something that is worthy of consideration.
8. "A taste of the forbidden fruit" - means trying something that is prohibited or taboo
9. "A finger lickin' good" - means something that is delicious, usually used to describe food
10. "A food baby" - refers to the feeling of a full stomach after eating a large meal
11. "A breadwinner" - means the person who earns the money in a household, and often used to refer to the person who provides the food for the household
12. "A sweet tooth" - means someone who has a preference for sweets, or sugary food.

Conclusion. ChatGPT is one of the most effective AI technologies. So, students can improve their English level with ChatGPT. In order to achieve goal by ChatGPT it requires studying hard and utilizing properly. AI technologies are helpful to learn now. They can influence positively to students to study.

### References

1. The benefits of AI in education. An American university. The Collage for International Studies.
2. How to use ChatGPT to improve speaking and writing in English. Teacher Joe.
3. How to use ChatGPT to improve speaking and writing in education. Teacher Joe.
4. Save time and tailor your teaching: How ChatGPT can help with reading comprehension classes. Head of Education at LearnCube. William Abrook. 2023
5. The ultimate guide for using ChatGPT for English learning. Hadar Shemes. 2023
6. 8 ways to power up your vocabulary with ChatGPT. Techforward. 2023

## УЗБЕКСКИЕ ПОСЛОВИЦЫ О ЗДОРОВЬЕ И БЛАГОПОЛУЧИИ И ИХ РУССКИЕ ЭКВИВАЛЕНТЫ В АСПЕКТЕ ЛИНГВОКУЛЬТУРОЛОГИЧЕСКОГО ОПИСАНИЯ. ЯЗЫКОВАЯ ЛИЧНОСТЬ В МЕЖКУЛЬТУРНОЙ КОММУНИКАЦИИ

*К.п.н профессор Бердиева Мукаррама Анваровна  
Ташкентский международный университет Кимё  
Рузимбаева Мохира Мухиддиновна  
Ташкентский международный университет Кимё*

### Аннотация

В данной статье в рамках сравнительного изучения пословиц широко освещаются их лингвокультурологические аспекты. Таким образом, была предпринята попытка показать сходства и различия пословиц на изучаемых нами языках, самобытную культуру и своеобразный менталитет народа, владеющего этим языком. При анализе лингвокультурологических аспектов узбекских и английских пословиц была предпринята попытка описать взаимосвязь языка и культуры, рассмотреть тематически сходные аспекты пословиц на узбекском и русском языках и глубже подойти к таким вопросам, как менталитет и выражение национального характера. При анализе Узбекские пословицы о здоровье и благополучии и их русские эквиваленты в аспекте лингвокультурологического описания.

**Ключевые слова:** лингвокультурология, здоровье, благополучии, активность, инициативность, добросовестность, увлеченность и удовлетворенность, интеллектуальные силы.

### Abstract

In this article, within the framework of a comparative study of proverbs, their linguacultural aspects are widely covered. Thus, an attempt was made to show the similarities and differences of proverbs in the languages we study, the original culture and the peculiar mentality of the people who speak this language. When analyzing the linguacultural aspects of Uzbek and English proverbs, an attempt was made to describe the relationship between language and culture, to consider thematically similar aspects of proverbs in Uzbek and Russian languages and to approach such issues as mentality and expression of national character in more depth. When analyzing Uzbek proverbs about health and well-being and their Russian equivalents in the aspect of linguacultural description.

**Keywords:** linguacultural studies, health, well-being, activity, initiative, conscientiousness, passion and satisfaction, intellectual powers.

Пословицы и поговорки возникли в глубокой древности и создавались многими поколениями людей, развивались в течение столетий и с той поры сопутствуют человеку во всем на протяжении всей истории его существования. Знание пословиц и поговорок разных стран обогащает словарный запас, приобщает к мудрости народа, помогает усвоить многие особенности языка, развивает память. Пословицы помогают усвоить образный строй языка, «увидеть единство и своеобразие языковых единиц» помогают понять отношение представителей того или иного народа к определенным областям человеческой жизни. Они являются самым любопытным жанром фольклора. А также в этих коротких, образных предложениях, содержащих законченную мысль, легче запоминаются новые иноязычные слова. Можно выделить такие свойства пословиц как:

поучающее содержание и способность в сжатой форме выразить наблюдение, которое обобщает опыт и жизненный путь рассматриваемого культурного сообщества.

Пословицы разных языков часто не совпадают, используя их мы видим, как разные народы на различных континентах по-разному, но в то же время одинаково переосмыслили похожие жизненные ситуации, явления различной объективной действительности, и при этом характеризуют их своеобразными чертами. В каждой культуре есть свои особенности, которые отражены в пословицах. Пословицы и поговорки шагают с нами на протяжении всей нашей жизни. Данное исследование посвящено русским и узбекским пословицам, поговоркам, их сходству и различиям, на тему «здоровье».

### **Пословицы про здоровье на узбекском языке**

Boylikning boshi — sog'liq. Голова (Основа) богатства - здоровье.

Bola sog'ligi — ona boyligi. Здоровье ребенка - богатство матери.

Kasal — bitta, davosi — mingta. болезнь - одна, а лекарств - тысячи.

Kasalning kelishi oson, ketishi qiyin. Болезнь легко приходит, трудно уходит.

Pokliging — sog'liging. Твоя чистота - твоё здоровье.

Rang ko'r, hol so'r. На цвет (лица) посмотри, о самочувствии спроси.

Sarimsoq, sarimsoq yeganning tani sog'. Кто ест чеснок, у того тело здоровое.

Sog' tanda — sog'lom aql. В здоровом теле - здоровый дух.

Sog' yurak — tog' yurak. Здоровое сердце - мощное как гора сердце.

Sog'lik — umrning garovi. Здоровье - залог жизни.

Tan og'risa, jon sezar. Если болит тело, то душа это чувствует.



### Пословицы про здоровье на русском языке

- Здоровье дороже богатства.
- Держи голову в холоде, живот в голоде, а ноги в тепле.
- Двигайся больше, проживёшь дольше.
- Болезнь человека не красит.
- Береги платье снова, здоровье смолоду.
- Добрый человек здоровее злого.
- Утро встречай зарядкой, вечер провожай прогулкой.
- Лук семь недугов лечит. - Вечерние прогулки полезны, они удаляют от болезни.
- Здоровому всё здорово.
- В здоровом теле — здоровый дух.
- Тот здоровья не знает, кто болен не бывает.
- Недосыпаешь — здоровье теряешь.
- Чистота — залог здоровья. - Здоровому все здорово.

Пословицы, как разновидность паремиологического клише, являются народным достоянием, употребляются в соответствующей языко- речевой ситуации, характеризуются образностью, красочностью, обогащают речь говорящего и пишущего, вызывают восторг, удивление, огорчение и т.д. Пословицы во всех языках выражают исторический опыт народа, являются общенародной ценностью, выражают язык, историю, культуру, быт, традиции народа. Пословицы изучались как в монолингвальном, так и в сопоставительном планах в трудах таких ученых, как В.И.Даль, Г.Л.Пермяков, В.П.Жуков, Е.В.Иванова, В.Мидер, А.Дандес, М.И.Дубровин, М.Джусупов, Т.Мирзаев и др.

Лингвокультурология, являясь относительно новым направлением, рассматривает язык как явление и представление культуры. В данной отрасли науки язык выступает предметом лингвокультурологии и продуктом культуры. Культура отражается в языке и язык отражается в культуре. Культура обычно представляется как средство сохранения и передачи традиций, норм, правил, обычаев от одного поколения к другому через отражения их в языке.

Принимая во внимание культуру народа, следует говорить о влиянии менталитета на создание пословиц. Мировосприятие народа активно воздействует на дальнейшее формирование его культуры, что находит свое отражение и в пословицах как хранилищах языка, истории, культуры, бытовых условий жизни. Представим краткий анализ пословиц английского, русского, казахского и узбекского языков, в которых отражаются национальнокультурный колорит, этнонациональные особенности, обычаи,

обряды, традиции, быт, история и другие особенности народа. Таким образом, национально-культурный аспект пословицы создает и демонстрирует этнические особенности, которые всегда специфичны и дополняют универсальный (общечеловеческий) план паремии или в конкретных национальных условиях для генетических носителей этого языка. Национальный колорит пословицы является основным, неповторимым и обычным отражающим содержанием его (их) внутреннего и внешнего мира.

### Литература:

1. Даль В.И. Пословицы русского народа. В 3т. – М.:Русская книга,1996.– 2080 с.
2. Джусупов М. Антропоцентрические пословицы как лингвоконтрастивная и лингвометодическая проблема // Иностранные языки в Узбекистане, 2022. – № 5 (46). – С. 37-52.
3. Дубровин М.И. Английские и русские поговорки в иллюстрациях. – М.: Просвещение, 1995. – 349 с. 6. Жуков В. П. Словарь русских пословиц и поговорок: (около 1200 пословиц и поговорок). – М.: Русский язык, 2000. – 544 с.
4. Иванова Е. В. Пословичная концептуализация мира (на материале английских и русских пословиц): Дисс. ... канд. филол. наук. – СПб, 2003. – 416 с
5. Телия В. Н. Русская фразеология. Семантический, прагматический и лингвокультурологический аспекты. – М.: Языки русской культуры, 1996. – 284 с.
6. O‘zbek xalq maqollari / Tuzuvchilar: T. Mirzayev, A. Musoqulov, B. Sarimsoqov. Mas’ul muharrir: Sh. Turdimov. – Tjshkent: Sharq, 2019. – 512 b.
7. <http://fmc.uz/maqollar.php>
8. [https://ru.wikiquote.org/wiki/%D0%A3%D0%B7%D0%B1%D0%B5%D0%BA%D1%81%D0%BA%D0%B8%D0%B5\\_%D0%BF%D0%BE%D1%81%D0%BB%D0%BE%D0%B2%D0%B8%D1%86%D1%8B](https://ru.wikiquote.org/wiki/%D0%A3%D0%B7%D0%B1%D0%B5%D0%BA%D1%81%D0%BA%D0%B8%D0%B5_%D0%BF%D0%BE%D1%81%D0%BB%D0%BE%D0%B2%D0%B8%D1%86%D1%8B)

## ЛИНГВОКУЛЬТУРНЫЙ АНАЛИЗ ВЫРАЖЕНИЯ ПОХВАЛЫ И КОМПЛИМЕНТА В РУССКОЙ И УЗБЕКСКОЙ РЕЧИ. ПРИОДИЗАЦИЯ НАУКИ О ЯЗЫКЕ

*К.п.н профессор Бердиева Мукаррама Анваровна  
Ташкентский международный университет Кимё  
Гаибнозорова Шахрибону Мансурбек кизи  
Ташкентский международный университет Кимё*

### Аннотация

В статье даётся характеристика русских и узбекских комплиментов о внешности адресата с точки зрения их национальной специфики. Настоящее исследование посвящено эвфемистическим номинациям, созданные по прагматическому принципу вежливости, которые содержат национальнокультурную информацию.

**Ключевые слова:** комплимент, национальный аспект, внешность человека, национально-культурная специфика, комплиментарные формы в поэзии, цвет волос, улыбка героини, сравнения.

### Abstract

This paper highlights the features of Russian and Uzbek complements viewing on apperance of person from the point of national character. This study is devoted to euphemistic nominations created according to the pragmatic principle of weightiness, which contain national cultural information.

**Keywords:** aspects of national complement, apperance, culture, complement in the poem, color hair, smile, comparision.

В настоящее время не существует сомнений в том, что на языки влияет культура, традиции, религия, психологическая ориентация и другие социальные факторы народов. Любое развитие в одной из этих областей будет отражаться в выразительном инструменте - языке. Одним из культурных отражений в языке является попытка говорящих или пишущих скрыть определенные слова или выражения, запрещенные в общественных местах отдельными людьми, социумом или религией. Комплимент может использоваться при изучении коммуникативного поведения общности, поскольку в его речевой реализации отражаются стереотипы поведения, а через них - национальный характер и менталитет народа. В русской культуре отношение к понятию красоты идиосинкратично, что отличает ее от отношения англосаксонского менталитета. Так, по мнению И.А. Стернина и З.Д. Поповой, «русские в общении в основном акцентируют свое внимание на внешние факторы, что подчеркивает популярность в русской коммуникативной культуре комплиментов внешнему виду человека». Комплименты не попадают под сферу табу, они приветствуются, так как адекватный комплимент позволяет установить хорошие отношения с коммуникантом.



Любой акт общения имеет начало, основную часть и заключительную часть. В связи с этим формулы речевого этикета разделяются на три основные группы:

- Речевые формулы для начала общения, например, приветствия, обращения, комплимент, знакомства: -Добрый день (утро, вечер)! - Простите, я бы хотел с Вами познакомиться! -Добрый день! Отлично выглядите!

- Речевые формулы, применяемые в процессе общения, благодарность, просьба, комплимент, извинение и т.д.: - Приношу свои извинения ... Извините, пожалуйста ... - Благодарю! Большое спасибо! Разрешите поблагодарить Вас! - Вы (ты) умница!

- Речевые формулы для окончания общения, например, прощание, комплимент: - Всего хорошего! -До встречи! Было приятно провести вечер с таким образованным человеком, как Вы. 8 Комплимент как формула речевого этикета используется говорящим в начале разговора, при встрече, знакомстве или во время беседы, при расставании.

Необходимо отметить, что эвфемистические номинации, служащие инструментом предотвращения возможных коммуникативных неудач в процессе общения, «содержат информацию о моральных ценностях и этических предписаниях общества». По замечанию Г.Ш. Шерматовой «национальная форма складывается посредством специфических элементов, признаков и черт, обладающие интернациональным характером, например, этика и эстетика»

Комплимент всегда приятен. Тактично вовремя сказанный комплимент поднимает настроение адресата, настраивает его на положительное отношение к собеседнику.

Комплименты заставляют коммуникантов взаимодействовать согласно определенным моделям поведения. На основе сопоставительного анализа употребления комплиментов, был сделан вывод о том, что представители разных наций делают комплименты с различными целями. Так, например, русские делают комплимент с целью вызвать симпатию собеседника, расположить его к себе, а комплимент узбеки часто носит этикетный характер. Из этого следует, что комплимент имеет национально-культурные особенности.

Система комплементарных высказываний распространяется и на такую портретную деталь, волосы. Так, у М. Лермонтова есть строки, где поэт описывает волосы героини. Они прозрачные и светлые, «нежнее шелка и лучистых роз». И кудри золотых её волос,

Нежнее шелка и душистей роз,

Скатились прозрачной пеленой... (Лермонтов).

Восточные поэты используют иные образные комплименты, позволяющие воспеть красоту женских локонов.

Йук, икки сочи тунига боят, Две темные, тяжёлые косы-

Яьни икки лайли бенихоят. Две ночи в блеске неземной красы. (Навои,)

Основное отличие, характеризующее национально-культурную специфику, состоит в цвете волос. Из строк М. Лермонтова можно было бы составить

следующее комплементарное изречение: «Твои волосы блестят как золото!» а восточный - «Твои две косы как две ночи тёмные и красивые».

Комплиментарные формы в поэзии западных и восточных поэтов во многом сближаются, когда авторы используют фольклорные эпитеты и метафоры.

Например, комплементарное высказывание «Ты красива как луна или «Ты прекрасна как солнце!». Довольно типичны для культур разных народов.

### ЗАКЛЮЧЕНИЕ

Известно, что наиболее ярко национально-культурная коннотация образной системы наблюдается в сравнительных оборотах, которые составляют основу в структуре комплементов. В поэзии они являются одним из распространённых приёмов выразительности. При отборе комплимента учитываются способ описания объекта, т. е. сравнение объекта с кем-либо или с чем-либо, что, в свою очередь, даёт возможность лучше и совершеннее подчеркнуть достоинство данного объекта. Неудачное же сравнение в комплименте может повлиять на изменение высказывания, что может стать причиной недоразумений неприятностей. Проведённый анализ позволил на самом поверхностном уровне сравнения комплиментов двух разных культур обнаружить общее и отличительное, что характерно для поэтической речи разных культур.

### Литературы

1. Лермонтов, 1988
2. Навои, 1990
3. <https://bugaga.ru/pozdravlenya/stihi/1146755783-komplimenty-devushke-o-eekrasote-v-stihah.html#ixzz6omWe0i1K>
4. Попова З.Д., Стернин И.А. Общее языкознание: учебное пособие. 2-е изд., перераб. и доп. Москва: Восток-Запад, 2006. – 285 с.
5. Солиева Ф.С. Культурные народные традиции: национальное и общечеловеческое в сознании личности: Автореф. дис. докт. философ. наук. – Ташкент, 1994. – С. 32-33.
6. Солиева Ф.С. Культурные народные традиции: национальное и общечеловеческое в сознании личности: Автореф. дис. докт. философ. наук. – Ташкент, 1994. – С. 32-33.

## ДАВЛАТ БЮДЖЕТИДАН АЖРАТИЛГАН МАБЛАҒЛАРДАН САМАРАЛИ ФОЙДАЛАНИШДА ДАВЛАТ МОЛИЯВИЙ НАЗОРАТИНИНГ МЕХАНИЗМИ

*Шолдаров Д.А*

*Тошкент давлат иқтисодиёт университети профессори*

*Наврұзова Гўзал Олимжон қизи*

*Тошкент Давлат иқтисодиёт университети ассистенти*

### Аннотация

Ушбу мақолада давлат молиявий назорати органларининг давлат маблағлари сарфида мақсадлилигини текшириш механизмининг ташкил қилингани ва амалий ҳолати тадқиқ қилинган. Ундан ташқари Давлат молиявий назоратининг назарий асослари, давлат молиявий назорати органлари фаолияти, молиявий назорат тушунчасининг моҳияти, давлат молиявий назоратини ташкил этиш ва унинг тамоиллари, ривожланган мамлакатларда давлат молиявий назоратининг ўрни, давлат молиявий назоратининг асосий элементлари ўрганилган.

**Калит сўзлар:** Давлат бюджети, молиявий назорат, харажат, давлат назорати, давлат молиявий назорати органлари.

Давлат молиявий назорати тизимида Ўзбекистон Республикаси Молия Вазирлиги, Марказий банк, Давлат солиқ қўмитаси ва уларнинг қуйи органлари алоҳида ўрин тутаяди. Молия-кредит тизими муассасалари томонидан амалга ошириладиган назоратларнинг мазмуни ва мақсади белгиланган ваколат доирасидаги амалий эҳтиёжлар билан белгиланади. Молия органларининг кўп қиррали назорат фаолияти бюджетни режалаштириш, молиявий режалар ва сметалар лойиҳаларини кўриб чиқиш, бюджет барча даромадларини тўплаш, давлат бюджети билан тегишли молия йили учун назарда тутилган чора-тадбирларни молиялаштириш жараёнида амалга оширилади.

Мухаев Р.Т., Миляков Н.В., Нитти Ф., Павлова Л.Н., Пушкарева В.М., Эбергерлар<sup>1</sup> давлат молия тизимида молиявий назоратнинг самарадорлигини таъминлаш билан боғлиқ жараёнларни ёритган. Ўзбек олимларидан Т.Маликов, О.Олимжонов молиявий назоратни молиянинг назорат функцияси нуқтаи назаридан талқин қилиб, молиявий назоратни функциялари, уни амалга оширувчи органларнинг роли, хўжалик юритувчи субъектларда молиявий назоратнинг ўзига хос жиҳатлари ёритилган. Шунингдек, ўзбек иқтисодчи олимлари А.А.Шернаев, Н.Э.Жияновалар давлат молиявий назорати бу давлатнинг асосий қонунларига таянадиган ва ҳокимият ҳамда бошқарув

<sup>1</sup> "Государственные и муниципальные финансы", "Юриспруденция", "Политология" - 2-е изд., перераб. и доп. (ГРИФ) / Мухаев Р.Т.; Мухаев Р.Т.; 2009; Юнити-Дана., Финанс. Учебник для вузов/ Под ред. проф. Л. А. Дробозиной. — М.: ЮНИТИ, 2001. — 527 с., Финансы, денежное обращение и кредит: Учебник / М.В. Романовский и др.; Под ред. М.В. Романовского, О.В. Врублевской. — М.: ЮрайтИздат, 2006. - 106с.



конкрет органлари иқтисодий-ҳуқуқий ҳаракатининг комплексли ва мақсадга йўналтирилган тизимидир деб баҳолаган<sup>2</sup>.

\* Давлат молиявий назорати бу давлатнинг асосий қонунларига таянадиган ва ҳокимият ҳамда бошқарув конкрет органлари иқтисодий-ҳуқуқий ҳаракатининг комплексли ва мақсадга йўналтирилган тизимидир

- Давлат молиявий назорати ЯИМ тақсимланишининг қиймат пропорцияларини кузатишга қаратилган. Бу назорат давлат молиявий ресурсларини шакллантириш, уларнинг тўлиқ ва ўз вақтида тушиб туриши ва улардан мақсадли фойдаланиш билан боғлиқ бўлган пул ресурслари ҳаракатининг барча каналларига (тарқатилади) тегишли ҳисобланади.
- Давлат молиявий назорати давлатнинг молия сиёсатини амалга оширишга ва молиявий барқарорлик учун шароитларни яратишга қаратилган

### 1-расм. Давлат молиявий назорати тушунчаси

Албатта давлат молиявий назоратини турли даврларга нисбатан ҳолатда илмий-амалий таҳлил қилиб ўз моҳиятига эга деб ҳисоблаймиз. Молиявий назоратнинг натижаларидан келиб чиққан ҳолда, бу жараёни тартибга солишнинг тактик йўналишларини ишлаб чиқишга имкон туғилади.

Давлат молиясини ташкил қилинишининг муҳим сабабаларидан бири бу давлат бюджетидан маблағ олувчилар орқали давлат томонидан жамиятга кўрсатилаётган ижтимоий хизматларнинг бир маромда молиялаштирилишига эришишнинг маъмурий усулларида самарали фойдаланиш бўлса, бошқа томондан ялпи ички маҳсулотнинг бир қисми сифатида бюджетга йўналтирилган молиявий ресурсларнинг жамият манфаатига хизмат қилишини таъминлашнинг муҳим омили сифатида қараш мумкин. Давлат бюджетидан маблағ олувчилар томонидан ўзларининг харажатлар сметаси доирасида оладиган молиявий маблағларнинг мақсадли ва манзилли сарфланиши, маблағларнинг ноқонуний сарфланмаслиги, давлат харидлари доирасида товар(хизмат, иш)ларни сотиб олиши, уларнинг нархларининг асосиз оширилмаганлиги, шунинг капитал қурилиш ишлари жараёнида коррупцион ҳолатларга йўл қўйилмаслиги, мавжуд моддий техника воситаларининг бус-бутлигини таъминлаш ва улардан самарали фойдаланиш ҳолатлари билан иқтисодий муносабатларни тартибга солиш молиявий назоратни тўғри ташкил қилиш, уни амалга оширишни тақозо этади.

Албатта бу жараёни таъминлаш молиявий ҳуқуқбузарликлар профилактикасини, бюджет тизими бюджетлари маблағлари мақсадли сарфланишини, молиявий назорат объектлари томонидан бюджет

<sup>2</sup> А.А.Шернаев, Н.Э.Жиянова Давлат молиясини бошқариш. 5А230601 – «Давлат молиясини бошқариш», 5А230604 «Халқаро молия» магистратура мутахассислари учун дарслик. – Т.: ТФИ, 2019. – 365 б.

қонунчилигига, шунингдек бюджет ва смета-штат интизомига риоя этилиши устидан назоратни амалга оширилиши билан молиявий ташкилий-иқтисодий жараёнларга эҳтиёж туғдиради. Молиявий назорат нафақат бюджетдан маблағ олувчилар томонидан амалга ошириладиган молиявий муносабатларни шунингдек, Ўзбекистон Республикаси томонидан ёки унинг кафолати остида жалб қилинган кредитлардан, шунингдек инсонпарварлик ёрдами ва техник кўмаклашиш маблағларидан мақсадли фойдаланилиши устидан ҳамда давлат мақсадли ва бошқа жамғармалари, шунингдек Ўзбекистон Республикаси Молия вазирлиги ҳузуридаги бошқа жамғармалар маблағларидан фойдаланишда қонунчиликка риоя этилиши устидан назоратни амалга оширилишини<sup>3</sup> қамраб олади. Шу жиҳатдан олганда давлат бюджетдан маблағ олувчилар томонидан олинган молиявий маблағларнинг мақсадли, самарали ҳамда самарали фойдаланишни таъминлаш молиявий бошқарув тизимидаги долзалб масалалардан саналади.

**1-жадвал.**

**2018-2020 йиллар давомида бюджетдан маблағ олувчи ташкилотларда молиявий қонунчиликларга амал қилиш бўйича молиявий назорат таҳлиллари<sup>4</sup>**

№	Кўрсаткичлар (худудлар)	2018 йил			2019 йил			2020 йил		
		Ўтказилган назорат тадбирлар сони	Назорат тадбирлари натижасида аниқланган ноқонуний сарфлар миқдори(млн.сум)	Пул маблағлари ва товар моддий қиймагликлар бўйича камомад ва етишмовчилик миқдори (млн.сум)	Ўтказилган назорат тадбирлар сони	Назорат тадбирлари натижасида аниқланган ноқонуний сарфлар миқдори(млн.сум)	Пул маблағлари ва товар моддий қиймагликлар бўйича камомад ва етишмовчилик миқдори (млн.сум)	Ўтказилган назорат тадбирлар сони	Назорат тадбирлари натижасида аниқланган ноқонуний сарфлар миқдори(млн.сум)	Пул маблағлари ва товар моддий қиймагликлар бўйича камомад ва етишмовчилик миқдори (млн.сум)
1	Республика бюджети бўйича	93	987,1	73,2	90	4 911,3	3 770,8	65	8 730,2	1 554,6
2	Маҳаллий бюджет бўйича	301	3 914,5	2 030,6	453	5 891,3	2 018,8	163	5 102,4	2 616,21
<b>Жами:</b>		<b>394</b>	<b>4 901,6</b>	<b>2 103,8</b>	<b>543</b>	<b>10 802,6</b>	<b>5 789,6</b>	<b>228</b>	<b>13 832,6</b>	<b>4 170,8</b>

<sup>3</sup> Ўзбекистон Республикаси Вазирлар Маҳкамасининг 2017 йил 24 октябрдаги 870-сон қарори билан тасдиқлаган “Ўзбекистон Республикаси Молия вазирлигининг Давлат молиявий назорати бош бошқармаси тўғрисида НИЗОМ”

<sup>4</sup> Ўзбекистон Молия вазирлиги давлат молиявий назорат департаментининг маълумотлари асосида тузилган.

Келтирилган жадал маълумотига қарайдиган бўлсак, давлат бюджетининг республика ва маҳаллий бюджетдан ажратилган молиявий маблағларнинг сарфланиши юзасидан ўтказилган 394 та ўтказилган молиявий назорат таҳлили шуни кўрсатмоқдаки, 2018 йилнинг ўзида 4901,6 млн сўм миқдорда ноқонуний маблағларнинг сарфланиши аниқланган бўлса, шундан, 2103,8 млн сўмлик маблағлар пул маблағлари ва товар-моддий қийматликларнинг камомади доирасидаги молиявий қонунбузилишлар доирасида бўлган. Бу кўрсаткичларнинг 2019 ва 2020 йиллар кесимида таҳлил қиладиган бўлсак, бу йилларда ўтказилган тадбирлар сони мос ҳолда 543 ва 228 та, ноқонуний маблағларнинг сарфланиши миқдори мос ҳолда 10 802,6 ва 13 832,6 млн сўмни, ўз навбатида маблағлар пул маблағлари ва товар-моддий қийматликларнинг камомади доирасидаги молиявий қонунбузилишлар эса мос ҳолда 5 789,6 ва 4 170,8 млн сўмни ташкил этган. Ташвишли ҳол шундан иборатки, молиявий қонунбузилишлар сон ва зарар миқдори йиллар давомида ошиб борган.

### **Фойдаланилган адабиётлар**

1. Ўзбекистон Республикаси Вазирлар Маҳкамасининг 2017 йил 24 октябрдаги 870-сон қарори билан тасдиқлаган “Ўзбекистон Республикаси Молия вазирлигининг Давлат молиявий назорати бош бошқармаси тўғрисида НИЗОМ”

2. "Государственные и муниципальные финансы", "Юриспруденция", "Политология" - 2-е изд., перераб. и доп. (ГРИФ) / Мухаев Р.Т. ; Мухаев Р. Т. ; 2009; Юнити-Дана., Финанс. Учебник для вузов/ Под ред. проф. Л. А. Дробозиной. — М.: ЮНИТИ, 2001. — 527 с.,

3. Финансы, денежное обращение и кредит: Учебник / М.В. Романовский и др.; Под ред. М.В. Романовского, О.В. Врублевской. — М.: ЮрайтИздат, 2006. - 106с.

4. А.А.Шернаев, Н.Э.Жиянова Давлат молиясини бошқариш. 5А230601 – «Давлат молиясини бошқариш», 5А230604 «Халқаро молия» магистратура мутахассислари учун дарслик. – Т.: ТФИ, 2019. – 365 б.



## ISLOMIY BANKLARNING O'ZBEKISTON RESPUBLIKASIDA TASHKIL ETILISHIDAGI AHAMIYATI

*Xasanov Ahmad Shodiyorovich*

*Samarqand davlat universiteti Kattaqo'rg'on filiali*

*Aniq va tabiiy fanlar fakulteti o'qituvchi, assisenti*

*Aralov Mirjalol Dilshod o'g'li*

*Samarqand davlat universiteti Kattaqo'rg'on filiali*

*Aniq va tabiiy fanlar fakultet talabasi*

*Berdiqulov Murodjon Bobir o'g'li*

*Samarqand davlat universiteti Kattaqo'rg'on filiali*

*Aniq va tabiiy fanlar fakultet talabasi*

**Annotatsiya:** Ushbu maqolada asosan O'zbekiston Respublikasida islomiy tamoyillarga asoslangan, hozirgi kunga kelib mamlakatimizda islom qonun-qoidalar asosida bank xizmatlarini tashkil etish va tashkil etishda yuzaga keladigan kamchiliklar va yutuqlar haqida, jumladan to'g'risida so'z olib boriladi.

**Kalit so'zlar:** Islomiy banklar, ribo, foiz, Markaziy bank, Islomiy tamoyillar, murobaha, vadiya, mushoraka, mudorabah, lizing

### KIRISH

**Islom banki, islomiy moliya** – (Islom qonunlari) va uni islom iqtisodini rivojlantirish orqali amalda qo'llashga mos keladigan bank yoki moliyalashtirish faoliyati. Islomiy bank yoki moliyaning ba'zi usullari orasida Mudarabah (foydani taqsimlash va zarar ko'rish), Vadiya (xavfnisqaqlash), Musharaka (qo'shmakorxon), Murabaha (narx-plyus) va Ijara (lizing) kiradi. Shariat barcha qarzlarni bo'yicha to'lanadigan foiz sifatida ta'riflangan riboni yoki sudxo'rlikni taqiqlaydi (garchi ba'zi musulmonlar foiz ribaga teng ekanligi to'g'risida yakdil fikr bormi yoki yo'qmi, deb bahslashsa ham). Islom tamoyillariga zid deb hisoblangan (masalan, cho'chqa go'shti yoki spirtli ichimliklar) tovarlar yoki xizmatlar ko'rsatadigan korxonalariga sarmoya kiritish ham harom ("gunoh va man etilgan").

Bu taqiqlar islomga zid odatlarning oldini olish uchun musulmon mamlakatlari yoki jamoalarida tarixan turli darajada qo'llangan. Hozirgi kunda hayotimizda bank va moliyaviy sohalar juda muhim o'rin egallamoqda desak mubolag'a bo'lmaydi. Yurtimizda va yer yuzida barcha banklarning foizlari turli xil ko'rinishda aks ettirilgan. Albatta hozirgi kunda banklarning kundalik tarzimizdagi o'rni juda

muhim va ahamiyatli. Aytishimiz mumkinki, biror inson tadbirkorlik faoliyatini yoki biror ishni o'z foydasiga hal qilish uchun malumki moddiy tomonlama yordam olish uchun banklarga murojat qiladi. To'g'ri banklarda kredit berish jarayonida o'ziga yarasha foiz ustamalari mavjud. Lekin mana shunday foizli kreditlarni kamaytirish yuzasidan prezidentimiz Shavkat Mirziyoyev 2020-yil 29-dekabrdagi murojatnomasida Islomiy tijorat banklari yurtimizda faoliyat olib borishini ta'kidlab o'tgan edi. Xususan, davlat mablag'lari hisobidan imtiyozli bank kreditlari ajratish amaliyotini tubdan takomillashtirish, banklardagi davlat ulushini bosqichma-bosqich qisqartirish, tijorat banklarida islomiy darchalarni ochish, bu borada malakali islom xizmatlarini yo'lga qo'yish kabi ilg'or fikrlar ilgari surildi.

O'zbekiston Respublikasi Prezidentining 2020-yil 2-martdagi PF-5953 Farmoni bilan tasdiqlangan 2017-2021-yillarda O'zbekiston Respublikasini rivojlantirishning beshta ustuvor yo'nalishi bo'yicha Harakatlar strategiyasini "Ilm-ma'rifat va raqamli iqtisodiyotni rivojlantirish yilida" amalga oshirishga oid Davlat dasturiga muvofiq mamlakatimiz iqtisodiyoti, ijtimoiy sohasi va davlat boshqaruvida zamonaviy ilm-fan yutuqlari shuningdek, raqamli iqtisodiyotni joriy etish bo'yicha innovatsion chora-tadbirlar va kompleks chora-tadbirlarni amalga oshirish, va yana shu bilan bir qatorda, bank-moliya tizimini isloh qilish va bu sohada zamonaviy bozor mexanizmlarini joriy etish kabilar rejaga kiritildi. Shu nuqtayi nazarda Islomiy bank faoliyatni tashkil etish bo'yicha taklif va fikrlar ushbu maqolada so'z yuritiladi.

### **ASOSIY QISM**

20-asr oxirida islomiy o'ziga xoslikni qayta tiklash doirasida bu tamoyillarni musulmon jamiyati ichidagi xususiy yoki yarim xususiy tijorat muassasalariga tatbiq etish uchun bir qancha islom banklari tashkil etilgan. Ularning soni va hajmi oshib bordi, shuning uchun 2009-yilga kelib dunyo bo'ylab islom tamoyillariga mos keladigan 300 dan ortiq bank va 250 ta investitsiya fondlari 2022-yilga kelib 4 trillion dollar atrofida bo'ldi. Shariatga mos moliyaviy institutlar jami jahon aktivlarining taxminan 1% ni tashkil etdi, Ko'rfaz hamkorlik kengashi (GCC) mamlakatlari, Pokiston, Eron va Malayziyada jamlangan. Islom banki hali ham musulmonlar bank aktivlarining atigi bir qismini tashkil etsa-da, tashkil topganidan beri u butun bank aktivlariga qaraganda tezroq o'sib bormoqda va bundan keyin ham shunday davom etishi kutilmoqda. Islom bank tizimi bugungi kunda dunyodagi eng tez rivojlanayotgan tarmoqlardan biri bo'lib qolmoqda va innovatsion moliyalashtirish mexanizmlarini o'z ichiga oladi. Islom bank tizimini joriy etish masalasi tadbirkorlarimiz uzoq yillardan beri kutayotgan masalalardan biri bo'lib kelmoqda.

Islomiy banklarning faoliyati islom qonun-qoidalari, axloqiy qadriyatlarini va qadriyatlar tizimiga mos keladigan va Islom shiati tomonidan belgilab qo'yilgan

tamoyillar asosida boshqariladigan bank tizimi sifatida ta'riflanadi. Bunday banklar islom shariatida taqiqlangan foizga asoslangan operatsiyalarni amalga oshirmaslik, islom shariatidagi axloqiy va ijtimoiy bo'lmagan amaliyotlardan qochishga ham asoslangan. Umuman oladigan bo'lsak Islom bank faoliyati - bu oddiy pul kreditini moddiy aktivlar va real xizmatlarga asoslangan operatsiyalarga aylantirishdir. Islom bank tizimi modeli iqtisodiy farovonlikka erishishga yordam beradigan tizimga erishishga olib keladi.

Islomiy banklarning asosiy mazmun mohiyati shundan iboratki, u islom olamida yetakchilik qiladi va Islom qonun-qoidalariga ko'ra, islomiy banklarning faoliyati foizlar bilan bog'liq operatsiyalar bilan shug'ullana olmaydi. Qolaversa, bunday banklar botil (islom dinida harom mahsulotlar) bo'lgan har qanday bitimni amalga oshira olmaydilar. Islom banklari asosiy e'tiborni shariatga mos keladigan investitsiya vositalari orqali daromad olishga qaratadi. Islom shiati kapitalning daromadini uning samaradorligi bilan bog'laydi. Shariat doirasida faoliyat yurituvchi islom banki operatsiyalari turli islomiy moliya usullari shartnomalaridan foydalangan holda savdo va investitsiya jarayonlarining natijasida yuzaga kelishi mumkin bo'lgan tavakkalchilikni taqsimlashga asoslangan.

Islom banki operatsiyalarini amalga oshirishda kamida oltita asosiy tamoyil hisobga olinadi. Ushbu tamoyillar esa quyidagilar<sup>1</sup>:

1. Shartnomaning majburiyatligi: Islomiy bank operatsiyalarini amalga oshirishdan oldin, qarama-qarshi tomonlar ushbu bitimning Islom shiati nuqtai nazaridan halol (haqiqiy)ligini qondirishlari kerak. Bu shuni anglatadiki, islom banking operatsiyasi haqiqiy emas yoki bekor bo'lmasligi kerak. Shariat hukmlariga ko'ra o'z mohiyatiga ko'ra haqiqiy emas bo'lgan shartnoma haqiqiy bo'lmagan shartnomadir. Vaholanki, bekor qilinishi mumkin bo'lgan shartnoma tabiatan haqiqiy bo'lgan shartnoma bo'lib, lekin ba'zi noto'g'ri tarkibiy qismlar amaldagi shartnomaga kiritilgan. Agar ushbu haqiqiy bo'lmagan komponentlar amaldagi shartnomadan chiqarib tashlanmasa, shartnoma haqiqiy emas deb hisoblanadi.

2. Xavfni taqsimlash: Islom huquqshunoslari Payg'ambarimiz Muhammad (SAV)ning so'zlaridan ikkita asosni olishgan. Bular "Alxiraj Biddaman 21" va "Alg'unun bilghurum 22"dir. Ikkala tamoyil ham o'xshash ma'noga ega, agar ushbu foyda olgan shaxs mulkchilik xavfini o'z zimmasiga olmasa, aktiv yoki kapitaldan hech qanday foyda olinmaydi. Shunday qilib, har bir islom banki operatsiyasida islomiy moliya instituti va/yoki uning depozit egasi moddiy aktivlarga, real xizmatlarga yoki kapitalga egalik qilish tavakkalchiligini o'z zimmasiga oladi va undan foyda olishdan oldin.

<sup>1</sup> Islamic Development Bank, Islamic Research And Training Institute, Islamic Banking: Answers To Some Frequently Asked Questions, Mabid Ali Al-Jarhi And Munawar Iqbal, Occasional Paper No.4, 1422h, 2001



3. Ribo/foiz yo'qligi: Islom banklari ribo/foiz bilan bog'liq operatsiyalarda qatnasha olmaydi. Ular qo'shimcha daromad olish uchun qarzga pul bera olmaydilar. Biroq, yuqoridagi 2-bandda aytilganidek, u moddiy boyliklar, real xizmatlar yoki kapital tavakkalchiligini o'z zimmasiga olgan holda foyda oladi va bu foyda/zararni o'z kapitali xavfini o'z zimmasiga olgan omonat egalariga o'tkazadi.

4. Iqtisodiy maqsad/faoliyat: Islom banking har bir operatsiyasi muayyan iqtisodiy maqsad/faoliyatga ega. Bundan tashqari, islom banki operatsiyalari moddiy aktivlar yoki real xizmatlar bilan ta'minlanadi.

5. Adolatlilik: Islom bank ishi o'z operatsiyalari orqali adolatni singdiradi. Shubhali shartlarga asoslangan operatsiyalar islom banking bir qismiga aylanmaydi. Bitimlarga kiritilgan barcha shartlar shartnomada/kelishuvda to'g'ri ochib berilgan.

Ba'zi mavzular yoki faoliyatlar mamlakat qonunlari bilan ruxsat etilgan bo'lishi mumkin, lekin agar shariat bunga ruxsat bermasa, ularni islom banki moliyalashi cheklanish mumkin

Islomiy banklarning O'zbekiston Respublikasi hukumati va eng asosiysi shu mamlakat aholisi uchun foydali tomonlari an'anaviy banklardan ko'ra ancha yuqoriroqdir. Nazarimda O'zbekistonda islom bankchiligining rivojlanishi esa juda tez sur'atda bo'ladi. Bunga sabab qilib shuni aytishim mumkinki, O'zbekiston aholisining qariyb 90 foizini musulmonlar tashkil qiladi va shu faktning o'zi O'zbekistonda Islomiy moliya va bankchilikka bo'lgan qiziqishning qanchalik katta ekanligidan dalolat beradi. Bizga ma'lumki, Islomda sudxo'rlik, ya'ni pulni foizga berish orqali foyda olish ta'qiqlangan, an'anaviy bank tizimi esa foizlarga tayanadi. Diniy e'tiqodlarga tayangan, foiz, kredit va shu kabi bank xizmatlaridan foydalanishni istamagan aholi qatlami uchun Islomiy moliyalashtirish tamoyillariga asoslangan bank xizmatlari taklif etilsa, bu O'zbekiston iqtisodiyotining o'sishi va ichki investitsiya hajmining ortishiga katta turtki bo'ladi, deb bemalol ayta olamiz. Bu tizimni joriy qilinishi O'zbekistonda jamg'arma va foydalanilmayotgan pul mablag'larini bank tizimiga jalb qilish, xufyona iqtisodiyot salmog'ini kamaytirish va tadbirkorlikni rivojlantirishga asos bo'lib xizmat qiladi. O'zbekistonda faoliyat olib borayotgan tadbirkorlar, ishlab chiqarish, xizmat ko'rsatish, qayta ishlash va iqtisodiyotning boshqa sohalarida ishlab kelayotgan korxonalar o'z faoliyatlarini yanada rivojlantirish uchun foydalidir.

Xususan, 50-maqsadda bank va moliya tizimida yillik kreditlash hajmini 40 milliard dollarga yetkazish, bank omonatlari hajmini 4 barobarga oshirish, banklarni xususiylashtirish va davlat ixtiyorida 3-4 ta bankni saqlab qolish, bank bozoriga kamida 4 ta yirik nufuzli chet el banklarini jalb qilish, banklarga xalqaro tan olingan minimal standart va talablarni joriy qilish orqali me'yorlar va nazorat bazalarini

takomillashtirish, kamida 3 ta tijorat banklarida Islom moliyasi mezon va tartiblarini joriy etish, Islom moliyasining qonuniy asoslarini shakllantirish belgilangan.

Albatta, qarorda belgilangan vazifa va ko'rsatkichlar strategiya maqsadlarini amalga oshirishda ham muhim ahamiyat kasb etadi<sup>2</sup>

Mahalliy banklar yoki turli xil xususiy kompaniyalar yordamida Murobaxa (islomiy moliyaviy amaliyotda ishlatiladigan savdo shartnomasi) usuli orqali bir qancha loyihalar amalga oshirilyapti, bundan tashqari bir qancha xususiy va aksiyadorlik kompaniyalari orqali Islom tamoyillariga to'g'ri keladigan muddatli sotish yoki lizingga asoslangan xizmat turlarini ham taklif etmoqdalar. Bunda mijozlarga foizsiz lizing shartnomasi, ya'ni asbob-uskunalarni sotib olishda ularning ustiga kompaniyaning ustama haqini qo'ygan holda muddatli bo'lib-bo'lib to'lib berish orqali mablag'larni qaytarish imkoniyati mavjud. Shu kabi shartlarda, lizing kompaniyalar va bir qancha xususiy tadbirkorlar avtomobil, ko'chmas mulk va maishiy texnikalarni muddatli to'lov asosida sotish xizmatlarini yo'lga qo'yganlar. Islomiy banklar ham ijara, bo'lib to'lab berish sharti bilan sotish va istisno tarzida hukumat loyihalarini ham moliyalashtirib keladi. Biroq O'zbekistonda mahalliy tijorat banklari tomonidan shariatga muvofiq moliyalashtirish uslublari mavjud emas. Bunga asosiy sabab O'zbekistonda islomiy moliyalashtirish uchun zarur bo'lgan qonunchilikning yo'qligi va mavjud qonunchilikda bu tizimni ishlashi uchun nomutanosibliklarning mavjudligidir. Shu bilan bir qatorda, taxminan ikki yil ilgari O'zbekiston Respublikasi Prezidentining islomiy bankchilik tamoyillarini O'zbekistonda tatbiq etish to'g'risidagi qarori loyihasi e'lon qilingandi va O'zbekiston Respublikasi normativ-xuquqiy hujjatlari loyihalarini muhokama qilish portalida qaror loyihasi keng jamoatchilik e'tiboriga havola qilindi. Mazkur qarorni ishlab chiqish yuzasidan bir qator mahalliy va xorijiy ekspertlar tomonidan fikr va mulohazalar bildirildi. Jamoatchilik tomonidan bu fikr ma'qullandi va ko'p qiziqish uyg'otdi.

Agarda bunday banklar O'zbekistonda ish faoliyatini boshlasa, u holda Islomiy bank tamoyillari aholi jamg'armalarini bank tizimiga jalb qilishga yordam berishidagi asosiy narsa, Islomiy bankning mudoraba(investitsiya) depoziti sheriklar o'rtasida foyda taqsimlanishi bo'lib qoladi va moliyaviy munosabatlarda ijtimoiy adolatga asoslangan hamkorlikning yaqqol namunasi darajasiga chiqadi. Aynan shu tamoyilning o'zi aholi jamg'armalarini islomiy banklarga, biron bir loyihaga pul qo'yishi va bundan foyda olishi uchun turtki bo'lib xizmat qiladi, deb o'ylayman. Bundan tashqari, islomiy banklarning moliyalashtirish mexanizmlaridan kelib chiqqan holda shuni ta'kidlash kerakki, aholining moliyalashtirishga muhtoj qatlami

---

<sup>2</sup> "O'zbekiston — 2030» strategiyasi

ham mablag'ga ega bo'lib, undan foyda olishni ko'zlayotgan tomon ham birdek manfaatdordir.

### XULOSA

Ma'lumotlarni tahlil qilgan holda bir necha xulosaga kelishimiz mumkin. Mamlakatimizda islom tamoyillariga asoslangan banklarning ochilishi, hozirgi kundagi tijorat banklarimizdagi kredit olish bilan bog'liq jarayonlarda raqobat yuzaga kelishi va muqobili variant bo'lishini aytishimiz mumkin. Ikkinchidan, mamlakatimiz aholisining asosiy qismini musulmonlar tashkil etgani uchun islom banki yoki islomiy bank xizmatlari tashkil etilsa, bankda omonatchilar soni keskin ortadi. Bu, o'z navbatida, naqd pul mablag'larining bank orqali aylanishi va inflyatsiya darajasini pasaytirish imkonini beradi. Uchinchidan, qo'shimcha ish o'rinlari yaratiladi. Eng muhimi, bugungi kunda jahonda jadal rivojlanayotgan tizimni o'rganish, amaliyotga tadbiq etish va undan mamlakatimiz kelajagi uchun naf keltiradi.

### Foydalanilgan adabiyotlar:

- 1.O'zbekiston Respublikasi Prezidenti Shavkat Mirziyoyevning 2020-yil 29-dekabrda Parlamentga murojaatnomasi
- 2.O'zbekiston Respublikasi Prezidentining 2020-yil 2-martdagi PF-5953 Farmoni.
3. Islamic Development Bank, Islamic Research And Training Institute, Islamic Banking: Answers To Some Frequently Asked Questions, Mabid Ali Al-Jarhi And Munawar Iqbal, Occasional Paper No.4, 1422h, 2001

### Internet saytlar:

- 4.islommoliyasi.uz
5. lex.uz



## РАҚАМЛИ ИҚТИСОДИЁТНИ РИВОЖЛАНТИРИШДА ТИЖОРАТ БАНКЛАРИ ХИЗМАТЛАРИНИНГ ЎРНИ

*Рузимов Иномжон Гайрат угли*

*Самарканд давлат университети Каттакургон филиали  
Банк иши ва аудити йоналиши 21-07 гуруҳ талабаси*

*Санакулов Шохрух Баходир угли*

*Самарканд давлат университети Каттакургон филиали  
Банк иши ва аудити йоналиши 21-07 гуруҳ талабаси*

*Хасанов Ахмад Шодиярович*

*Самарканд давлат университети  
Каттакургон филиали уқитувчиси (илмий рахбар)*

**Аннотация:** Мақоланинг асосий мақсади халқаро тажриба ва инновацион ғояларга ҳамда назарий-методологик базага асосланиб, республиканинг чакана ҳисобкитоб соҳасини такомиллаштириш юзасидан хулоса ва таклифларни тақдим этишдир. Ушбу илмий мақолада чакана ҳисоб-китоб тўлов тизимида инновацион технологияларни қўллашнинг назарий ва амалий асослари, унга таъсир этувчи омиллар, мамлакат тижорат банклари томонидан бу йўналишда олиб борилаётган амалий чора-тадбирлар ёритилган

**Abstract:** Banks and banking in the article operations and development stages of the currency system are reflected. Issues such as international currency relations, national currency system, ensuring the exchange and stabilization of the national currency exchange rate have been expressed.

**Калит сузлар:** валюта, миллий валюта, халқаро кредит, жаҳон валюта тизими, валюта курси, валюта rischi, валюта савати

**Key words:** Currency, national currency system, international credit, world currency system, exchange rate, currency risk, currency basket.

Халқаро тажрибадан маълумки, молиявий хизматлар бозорининг самарали, барқарор ва ҳаққоний фаолият юритиши учун молиявий институтлар профессионал меъёр ва этикага эга бўлиши, молиявий бозорни регулятор томонидан самарали назорат қилиниши ва тартибга солиниши, молиявий хизматлардан фойдалана олиниши ва истеъмолчиларнинг ҳуқуқларини ҳимоя қилиниши ҳамда аҳолининг молиявий саводхонлигини ошириш имконияти каби ўзаро боғлиқ бўлган омилларни кўзда тулади. Рақамли бизнес бу – жисмоний ва рақамли дунёларни бирлаштирадиган янги бизнес-моделларнинг пайдо бўлишидир.

Ижтимоий тармоқлар, смартфонлар бозори, интернетга кенг полосали уланиш, машинали ўқитиш технологиялари ва сунъий интеллектнинг «портлаб» ўсиши тижорат банклари, компаниялар фаолият юритаётган дунёни ўзгартириб юборади. Улар ёки янги бозордаги бўш жойларни эгаллашлари ёки мавжуд бўш ўринларни ўзгартирган ҳолда ўзларини ўзгаришларга мослаб олиши лозим бўлади. Шундай бўлиб чиқадики, ташкилотларнинг рақамли ўзгартириш бу – янги ахборот технологияларини ривожланиши ва бутун дунё бўйлаб фаол тарқалишига жавоб ҳисобланади. Бу борада Президентимиз Ш.М.Мирзиёев Олий Мажлисга Мурожаатномада “Тараққиётга эришиш учун рақамли билимлар ва замонавий ахборот технологияларини эгаллашимиз зарур ва шарт. Бу бизга юксалишнинг энг қисқа йўлидан бориш имкониятини беради. Зеро, бугун дунёда барча соҳаларга ахборот технологиялари чуқур кириб бормоқда. Рақамли технологиялар нафақат маҳсулот ва хизматлар сифатини оширади, ортиқча харажатларни камайтиради. Шу билан бирга, мени жуда қаттиқ ташвишга соладиган ва безовта қиладиган энг оғир иллат – коррупция балосини йўқотишда ҳам улар самарали воситадир. Буни барчамиз теран англаб олишимиз даркор” деб таъкидлаб ўтдилар.

Рақамли ўзгартириш турли даражаларга эришиб, улар ўртасидаги фарқ иккита атама - «рақамли кўринишга келтириш» ва «рақамлаштириш» ўртасидаги фарқ билан бир хил маънога эга бўлади. Рақамли кўринишга келтириш бу – ахборотни жисмоний воситалардан рақамли воситаларга ўтказишдир. Бунда ахборот структурасининг ўзгариши рўй бермайди: у фақат электрон шаклга эга бўлади, холос. Рақамли кўринишга келтириш кўпинча мавжуд бизнесмоделни такомиллаштириш ва бизнес-жараёнларни оптималлаштириш учун фойдаланилади. Рақамлаштириш эса – рақамли шаклда бўлган бутунлай янги маҳсулотлар яратишдир.

Рақамли маълумотлар қимматбаҳо иқтисодий ресурс ҳисобланса-да, у рақамли тафаккурга айланганидагина фойда келтиради. Рақамли иқтисодиёт кириб келиши билан рақамли платформалар яратиш ва тез суръатларда ўсиб бораётган рақамли маълумотларни монетизация қилиш муаммолари вужудга келмоқда. Бунда қиймат ярата олиш йўллари, мазкур жараёнлардаги тўсиқларни бартараф этиш воситаларини аниқлаш муҳимдир. Бу қийматни яратиш ва тарқатиш салоҳиятини, қийматни янгилаш, бошқариш ҳамда қийматни қўлга киритиш шакллари тушуниш имконини беради. Ўзбекистон Республикаси Марказий Банки Бошқарувининг “Банкларни рўйхатга олиш ва улар фаолиятини лицензиялаш тартиби тўғрисида”ги низомга ўзгартиришлар ва қўшимчалар киритиш” ҳақидаги 2018 йил 30 июндаги 22/5-сонли қарорининг

биринчи бандида Ўзбекистон қонунчилигига илк марта рақамли банк тушунчаси олиб киритилди;».

«Рақамли банк - инновацион банк технологияларидан фойдаланган ҳолда (касса хизматини кўрсатмасдан) банк хизматларини масофавий кўрсатувчи банк ёки унинг таркибий бўлинмаси. Рақамли банклар томонидан банк хизматларини масофавий кўрсатиш банкнинг ички тартибларига асосан қонун ҳужжатлари талабларини инобатга олган ҳолда амалга оширилади;».

Ҳозирги кунда республикаимиз ҳукумати томонидан банк тизимини ривожлантириш учун 2020 йилдан бошлаб ҳар бир банкда кенг кўламли трансформация дастурини амалга ошириш, бу борада банкларнинг капитал, ресурс базаси ва даромадларини оширишга алоҳида эътибор бериш, ахборот технологияларини кенг татбиқ этиш орқали уларнинг дастурий таъминотини тубдан янгилаш, шу йилнинг 1 июлига қадар “кредит тарихи” ахборот тизимини тўлиқ ишга тушириш ҳамда соҳа учун замонавий кадрлар тайёрлаш каби кескин чоралар кўриш вазифаси белгиланган.

Президент Ш.М.Мирзиёев таъбири билан айтганда, “Афсуски, банк тизими рақамли технологияларни қўллаш, янги банк маҳсулотларини жорий этиш ва дастурий таъминотлар бўйича замон талабларидан 10-15 йил орқада қолмоқда. 2020 йилдан бошлаб ҳар бир банкда кенг кўламли трансформация дастури амалга оширилади. Бу борада банкларимизнинг капитал, ресурс базаси ва даромадларини ошириш алоҳида эътиборимиз марказида бўлади” деб таъкидлаб ўтганлари алоҳида аҳамиятга моликдир. Интернет ва электрон савдо тизими ривожлангани сайин инсонларнинг “узоклардан-масофадан туриб” электрон пуллар орқали тўловларни амалга оширишларига тўғри кела бошлади. Бунда масофадан туриб пулни қўлдан қўлга беришнинг эса умуман иложи йўқ. Шунинг учун ҳам пулларни бир инсондан иккинчисига масофадан туриб ўтказиш жараёнида ўзига ҳос воситачиларга, яъни электрон тўлов тизимлари, банк ёки курьерларга мурожаат этиш керак бўлади. Ҳар қандай воситачи эса бажараётган пул ўтказмаларига боғлиқ операцияси учун қандайдир тўлов олиб қолади, чунки ҳеч ким текинга ишлашни ҳоҳламайди. Ўтказилаётган пул миқдори қанча кўп бўлса, воситачига бўлган тўловлар туфайли пулни йўқотиш ҳам шунчалик кўп бўлади.

Блокчейн — бу бир-бири билан интернет орқали боғланган кўплаб компьютерларда бир вақтнинг ўзида сақланувчи тақсимланган маълумотлар базаси ҳисобланади.

Блокчейн технологиялари томонларнинг ҳеч қандай воситачисиз битимларни хавфсиз, ишончли амалга оширишга имкон берувчи технологиядир. Уни кўпчилик криптовалюта технологияси сифатида билса-да,



аслида блокчейндан рақамли идентификация, эгалик ва мулкый ҳуқуқлар ҳимояси, тўлов тизими сифатида фойдаланиш мумкин.

Ethereum - каби блокчейн базасида ишлайдиган очик манбали платформалар анъанавий ҳуқуқий жараёнларсиз ҳар қандай активлар бўйича битимлар тузиш, банк хизматларини кўрсатиш имконини беради. Ҳозирда жаҳоннинг турли мамлакатларида молиявий технологиялар, ер ресурсларини бошқариш, транспорт, соғлиқни сақлаш, таълим соҳаларида блокчейн тизимидан фойдаланилади. Блокчейн тизими ҳар қандай соҳанинг шаффофлик даражасини оширади, коррупция ҳолатларининг камайишига хизмат қилади.

#### **Фойдаланилган адабиётлар руйхати ва сайтлар:**

1. Sh.Abdullayeva “Pul, kredit va banklar” Toshkent Moliya instituti, 2003 yil.
2. T.I.Boboqulov, U.A.Abdullayev “Xalqaro valyuta-kredit munosabatlari” Toshkent Moliya instituti, 2019 yil.
3. A.O’lmasov, A.Vahobov “Iqtisodiyot nazariyasi”, Toshkent “Iqtisodiyot-moliya” 2014 yil.
4. [www.lex.uz](http://www.lex.uz)
5. [www.ziyonet.uz](http://www.ziyonet.uz)

## ОРГАНИЗАЦИЯ РАБОТЫ ПО ФОРМИРОВАНИЮ ЧИТАТЕЛЬСКОЙ КУЛЬТУРЫ У УЧАЩИХСЯ

*Т. Уразов - старший преподаватель*

*Центра педагогического мастерства Республики Каракалпакстан*

**Аннотация:** В статье рассматриваются основные аспекты читательской культуры, её значение для интеллектуального и личностного развития учащихся. Автор анализирует методы и приёмы, способствующие приобщению детей к чтению, включая использование современных информационных технологий и интерактивных форм обучения. Особое внимание уделяется роли учителя и семьи в формировании устойчивого интереса к чтению художественной и научно-популярной литературы. В статье приводятся примеры успешных практик и проектов, направленных на развитие читательской активности у школьников.

**Ключевые слова:** читательская культура, духовное развитие, читательский интерес, продуктивное чтение, развитие любви к чтению

Формирование читательской культуры является неотъемлемой частью учебно-воспитательного процесса, а также рассматривается как альтернативная деятельность по организации школьного досуга. Деятельность учителя должна быть направлена на формирование интереса к чтению у детей, и, следовательно, на раскрытие учебного потенциала каждого ученика, учитывая его индивидуальные особенности личности. Развивая читательскую культуру школьников во время учебного процесса, педагог должен решить две главные задачи:

- сформировать потребность в чтении;
- развить читательскую компетентность;

Вышеуказанные задачи придают специфический характер функциям образовательного процесса, который должен считаться познавательной и развивающей средой. Выполнение следующих критериев, позволит успешно решить учебные задачи:

- проявление заинтересованности в чтении детской литературы;
- положительное отношение к чтению;
- проявление творческой деятельности;

В основе работы с детьми по развитию интереса к чтению должны лежать основополагающие принципы деятельностного подхода и диалогического

воспитания, изложенные в работах А. Н. Леонтьева, С. Л. Рубинштейна, В. И. Слободчикова, Н. Е. Щурковой:

- принцип учета возраста и индивидуальных особенностей ученика;
- принцип определения «зоны ближайшего развития» и организация в пределах этой зоны совместной деятельности;
- принцип поощрения любого вида деятельности, направленного на развитие читательской культуры;
- принцип кооперации при управлении различными формами деятельности;
- принцип выстраивания диалога с учениками;

Формирование интереса к чтению можно разделить на работу по следующим направлениям:

#### 1. Внеклассное чтение

Такой вид работы необходимо рассматривать как дополнительный способ получения знаний. Внеурочное чтение также же расширяет кругозор и способствует интеллектуальному развитию ребенка. Читаю литературу в свободное от учебы время, школьник демонстрирует свою самостоятельность и осознанность в выборе произведения. Внеклассная работа по литературному чтению оказывает сильное влияние на формирование читательской культуры школьника. Главной целью, которой должен руководствоваться учитель, является проявление заинтересованности в чтении дополнительной литературы, при этом решая следующие задачи:

- улучшение качества чтения;
- формирование умения правильно и четко выразить свои мысли в устной и письменной форме;
- воспитание понятия нравственности через чтение художественной литературы;
- формирование нравственных качеств личности на примере литературных героев;

Составляя список внеклассной литературы, учитель должен учитывать возраст и уровень развития учеников, а также оптимально сочетать количество русских произведений и произведений зарубежных писателей. Еще стоит обратить внимание на жанровую и тематическую стилистику произведений. Объем такого списка должен соотноситься со свободным от учебы временем.

Далее рассмотрим направления внеклассной работы преподавателя.

Литературный кружок. Позволяет упорядочить и расширить имеющиеся знания. Посещая кружок, учащийся проявляет свои творческие способности, а



также помещение кружка развивает мыслительную деятельность и заинтересованность в чтении отечественной и зарубежной литературы.

Литературная гостиная. Это форма проведения занятия, которая позволяет досконально изучить литературное произведение, а также детально его разобрать и раскрыть смыслы, задуманные автором. Литературная гостиная включает в себя использование музыки, пения, построения диалогов, а также использование видеofilмов, снятых по мотивам книги.

Литературная игра. Основой такой формы изучения литературы является игра. С помощью игры учащиеся легче объяснить жанровые особенности литературного произведения, а также авторский замысел. Обычно после обсуждения ученики имеют свое мнение о прочитанном.

Читательский интерес проявляется благодаря использованию различных видов литературной игры. Такими видами могут быть кроссворды, ребусы, шарады, и книжные инсценировки, а также интеллектуальные игры и конкурсы, основанные на теме произведения; игры, направленные на расширение читательского кругозора и углубление знаний в литературной сфере. Кроме вышеперечисленного, игры способствуют первичному восприятию и анализу текста произведения.

Целью литературной игры является модификация уже существующего текста, либо создание нового литературного продукта, отличающегося от исходного материала.

Вид литературной деятельности напрямую зависит от индивидуальных особенностей и личностных качеств учеников. Поэтому литературные игры могут быть как познавательными и деятельными, так и поисковые, и творческие. Очень ценится, если инициаторами проведения литературной игры выступают ученики. Но чаще игры предлагаются преподавателями.

Литературный праздник. Это форма проведения внеклассного занятия, которая прививает любовь к чтению и развивает заинтересованность в чтении различной литературы. Например, произведений народного творчества или новых произведений. Литературные праздники проводятся, чтобы закрепить полученные знания и повторно обсудить сюжет литературного произведения. На таких занятиях ученики реконструируют сюжет произведения, читая его по ролям или сопровождая содержание книги танцами и пением. Дополнительно устраивается просмотр фильма, снятого по книге, или просмотр отдельных фрагментов фильма.

Литературный альманах. Внеклассное мероприятие, направленное на обсуждение авторов или книг различных произведений, объединенных тематикой и жанровой принадлежностью. Так как альманах тематическое

мероприятие, то темы могут использоваться следующие: исторические, военные, фантастические и т.д. Проведение альманаха является лучшим методом привлечения внимания учеников к изучению и чтению литературы.

Выставочный зал. Это своего рода акция, направленная на продвижение и рекламу нового литературного ряда. Выставка книг организуется с учетом возраста учащихся и темами, волнующими молодежь.

Литературная ярмарка. Нетрадиционная форма организации литературного праздника, которая включает в себя разноплановые литературные мероприятия. Во время проведения литературной ярмарки ученики проходят различные конкурсы и викторины. В отличие от литературного альманаха, литературные ярмарки не придерживаются тематик. Это означает, что мероприятия на ярмарках разнообразны, но главным их условием является литературное наполнение каждого мероприятия. На ярмарке ученики могут как купить понравившуюся им книгу, так и получить её бесплатно.

Аукцион. Такое мероприятие проводится с целью формирования у школьников интереса к чтению литературы. Аукционы бывают разных видов: тематическими и универсальными. Но одно должно быть неизменно- главной темой аукциона должна быть литература. На аукционе могут быть представлены вещи и предметы, которые использовались в книгах, или вещи, сделанные учениками и их родителями. Кроме этого, существует и другая форма проведения аукциона. Класс предоставляет содержание книги таким образом, чтобы у людей возникло желание прочитать эту книгу.

Литературная агитбригада. Представляет собой группу из учеников и учителя, которые рекламируют книгу, вкратце рассказывая о её содержании и главных сюжетных линиях. Передвигаются от одной аудитории к другой.

Развитие любви к чтению зависит от влияния родителей. Роль семьи в положительном отношении к чтению значительна велика. Если один из родителей проводит свое свободное время с книгой в руках, то ребенок это запоминает и потом начинает копировать поведение родителя. Полученный в семье опыт и впечатления, оставляют след на долгую жизнь, особенно при формировании собственной семьи. Разнообразие домашней библиотеки отражает вкус и интересы, а также показывает профессиональную принадлежность живущих людей. Это во многом определяет и формирует отношение ребенка к книге. Детям требуется читательская среда, книжное окружение, чтобы дети росли умными и интеллектуально развитыми. Семья прежде всего должна окружить детей «читающей среды».

Близкие отношения в семье создают благоприятные условия для развития читательской среды и читательского интереса. В своих родителях дети видят надёжных помощников и друзей. Существуют следующие формы проведения работы с родителями:

1. Организация родительских собраний. Встречаются преподаватель, школьный психолог, библиотекарь и родители, чтобы обсудить основные вопросы, касающиеся успеваемости детей и развития их читательского интереса.
2. Анализ читательских достижений учащихся класса.
3. Читательское просвещение. Это подразумевает повышение уровня компетентности родителей по вопросам проведения семейного чтения.
4. Проведение опросов родителей. Это необходимая мера для анализа ситуации и формированию рекомендаций по развитию читательского интереса.
5. Формирование обратной связи с родителями для обсуждения контроля учащегося.
6. Индивидуальные беседы с родителями. Используется только в том случае, если у ребенка замечаются какие-то отклонения в развитии.
7. Ознакомление родителей со списком рекомендуемой литературы.
8. Вручение родителям благодарных грамот и писем за активное участие в жизни класса и ребенка.
9. Собрание родителей для обмена опытом и мнениями по развитию ребенка.
10. Разработка памяток для родителей, в которых содержатся советы по организации учебной деятельности и домашнего чтения.
11. Создание «Уголка для родителей», в котором содержатся всевозможные советы и рекомендации.

Взрослые должны влиять на формирование у детей любви к чтению, а также воспитать умного и компетентного человека.

#### **Литература:**

1. Алексеевская А.Т. статья: Формирование читательских интересов младших школьников. - М., 2008.
2. Бирюков Б.В., Бутенко И.А. «Человек читающий», Москва, 2000.
3. Гин А.А. Приемы педагогической техники: свобода выбора. Открытость. Деятельность. Обратная связь. Идеальность. Пособие для учителя. – М.: Вита-Пресс, 2000.
4. Зобнина М.А. Как пробудить у младшего школьника интерес к чтению? Начальная школа. - 2007. - № 8.



5. Лазарева В.А. Литературное чтение в современной школе: сборник статей. М.: Педагогический университет «Первое сентября», 2005г.
6. Сметанникова Н.Н. «Подходы и модели обучения чтению и письму». Москва. 2000 г.
7. Чиндилова О.В., Бунеева Е.В. Технология продуктивного чтения как образовательная технология деятельностного типа.

## MOLIYAVIY SEKTORDA SUN'IIY INTELEKTNING O'RNI VA UNING MOLIYA SEKTORIGA TA'SIRI

*Suyarov Zokirjon Ergashevich*

*Toshkent davlat iqtisodiyot universiteti Andijon fakulteti*

*“Mutaxassislik, ijtimoiy-gumanitar va aniq fanlar”*

*kafedrasi katta o'qituvchisi*

*Bahriddinov Ulugbek Bahridin o'g'li*

*Toshkent davlat iqtisodiyot universiteti*

*Andijon fakulteti talabasi*

**Annotatsiya.** Ushbu maqola moliyaviy sektorda sun'iy intellektning o'rni va uning moliya sektoriga ta'sirini tahlil qiladi. Sun'iy intellekt yordamida moliya sektoridagi muammolarni hal qilish va xizmatlari sifatini yaxshilash orqali xarajatlarni optimallashtirish va aholiga qulayliklar yaratish yo'llarini muhokama qiladi.

**Kalit so'zlar:** Sun'iy intellekt, moliya sektori, iqtisodiy jinoyat, pul oqimlari.

Moliya sektori keng va murakkabdir. U tijoriy banklar va investitsiyalarni boshqarishdan tortib sug'urta va buxgalteriya hisobigacha barchasini o'z ichiga oladi. Sun'iy intellekt moliya sektoridagi ish samaradorligini oshirish va xarajatlarni kamaytirish uchun bir qator yo'llarni taqdim etadi.

Sun'iy intellekt tizimi - bu ma'lum bir fan sohalari bilan bog'liq muammolarni hal qilishga qodir bo'lgan, bilimlari intellektual tizim xotirasida saqlanadigan dasturiy-apparat majmuasi. Bunday tizim vaziyatni tahlil qilish va muayyan maqsadlarga erishish uchun muayyan darajadagi avtonomiya bilan harakatlarni amalga oshirishda oqilona xatti-harakatni namoyish etadi.[1] Ushbu texnologiya moliyaviy xizmatlarda mijozlarga xizmat ko'rsatish vazifalarini avtomatlashtirishdan tortib, iqtisodiy jinoyat aniqlash va oldini olishgacha turli usullarda qo'llaniladi.

So'nggi yillarda sun'iy intellekt elektron tijorat va onlayn tranzaksiyalarning ko'payishi tufayli jadal o'sib borayotgan kredit kartalaridagi firibgarlikning oldini olmoqda. Firibgarlikni aniqlash tizimlari mijozlarning xulq-atvori, joylashuvi va sotib olish odatlarini tahlil qiladi va biror narsa shubhali tuyulsa va belgilangan xarajatlar sxemasiga zid bo'lsa, xavfsizlik mexanizmini ishga tushiradi.

Hozirgi kunda moliyaviy sektorda sun'iy intellekt bajarayotgan xizmatlar:

Bashoratli modellar - banklarga firibgarlikni sodir bo'lishidan oldin aniqlashga yordam beradi va mijozlarning kredit to'lashga qobiliyatini, to'lovga layoqatsizlik ehtimolligini aniqlaydi.

Bozorni o'rganish - bozor o'zgaruvchanligini bashorat qiladi va shunga mos ravishda qisqa fursatda qarorlar qabul qilish imkonini beradi.

Ovozli va yozma ma'lumotlarni qayta ishlash – mijozlar yo'llagan so'rovlarga javob beradi va talablarini tranzaksiyalar bilan bog'liq bo'lgan buyruqlarni bajarishi mumkin.

Mijozlarni o'rganish - mijozlarning xohish-istaklarini o'rganadi va shunga mos ravishda mahsulotlarni taklif qiladi.

Sun'iy intellektning moliya sektoridagi ma'lumotlarni saqlash – mijozlarning barcha moliyaviy xatti-harakatlarini saqlab qoladi, tahlil qiladi shunga asosan mijozlarga maslahatlar beradi va kelajakdagi xatti-harakatlarini bashorat qiladi. Sun'iy intellekt aniq investorning qisqa va uzoq muddatli maqsadlariga qarab eng kuchli portfellar bo'yicha tavsiyalarni jamlaydi. Bundan tashqari, kredit mutaxassislariga asoslangan qarorlar qabul qilishlari uchun zarur bo'lgan ma'lumotlarni taqdim etadi.[2]

Xarajatlarni kamaytirish – ko'plab ish soatlarini talab qiladigan va ish haqini oshirib yuboradigan turli xil oddiy, ko'p vaqt talab qiladigan, takroriy vazifalarni avtomatlashtirish orqali sun'iy intellekt moliyaviy institutlarga xarajatlarni optimallashtirishga, inson yo'l qo'yishi mumkin bo'lgan xatolarni yo'qotish orqali samaradorlikni oshirishga va yuqori qiymatli faoliyatga e'tibor qaratishga yordam beradi.

Operatsion samaradorligini oshirish - sun'iy intellekt moliyaviy hujjatlardagi xatolarni aniqlash, kreditni tasdiqlash jarayonini tezlashtirish va pul chiqib ketishini himoya qilishga yordam beradi. Shuningdek, pul va investitsiyalar oqimini boshqarish va tartibga solish hamda korxonalar va jismoniy shaxslarga muhim xizmatlarni taqdim etadi. Moliyaviy sektor raqobatchilardan oldinda bo'lish va mijozlarning doimiy o'zgaruvchan ehtiyojlarini qondirish uchun doimo rivojlanib boradi va innovatsiyalar kiritadi.[3]

Nazorat qilish – davlat korxonalari, nodavlat, tijoriy va notijoriy tashkilotlar, xususiy firmalarning moliyaviy hisobotlarini shaffofligini ta'minlaydi, texnik va inson omili aralashuvi orqali yo'l qo'yilgan xatolarni aniqlash va tez fursatda bartaraf etish imkonini beradi. Bu orqali soliqlar va barcha majburiy to'lovlar to'liq va tez tushishini ta'minlaydi.

Xulosa qilib aytganda, sun'iy intellekt yaratilishi beshinchi sanoat inqilobini boshlab berdi va barcha sohalarda qo'llash, tatbiq qilish orqali yuqori sifatli xizmatlar taklif qilinmoqda. Sun'iy intellektning rivojlanib borishi ko'plab moliyaviy operatsiyalrdagi xatoliklar, iqtisodiy muammolarni ko'rsatib berish va xato-kamchiliklarni to'g'irlash imkonini bermoqda. Moliyadagi sun'iy intellekt an'anaviy bank jarayonlarini soddalashtirish va yaratilgan ma'lumotlarni chuqurroq ochish



orqali butun sanoatni modernizatsiya qilmoqda, investitsiyalar qanday va qayerda amalga oshirilishini belgilashga yordam bermoqda. Sun'iy intellekt, shuningdek, real vaqt rejimida kreditni tasdiqlash va firibgarlikdan himoya qilish va kiberxavfsizlikni o'z ichiga olgan tezroq, kontaktsiz aloqalarni yaratish orqali mijozlar jalb etadi.

#### **Foydalanilgan adabiyotlar:**

1. I.A. Filipova. "Sun'iy intellektni huquqiy tartibga solish". Ma'ruza kursi-Samarqand 2022
2. Edward Tsang. "AI for Finance", 2023
3. Susanne Chishti, Shân M. Millie, Ivana Bartoletti, Anne Leslie. "The AI Book: The Artificial Intelligence Handbook for Investors, Entrepreneurs and FinTech Visionaries", 2020.

## ISLOM MOLİYASI VA BANK TIZIMI

*Suyarov Zokirjon Ergashevich**Toshkent davlat iqtisodiyot universiteti Andijon fakulteti**“Mutaxassislik, ijtimoiy-gumanitar va aniq fanlar”**kafedrası katta o‘qituvchisi**Muhammadaliyev Xusniddin Ahliddin o‘g‘li**Toshkent Davlat Iqtisodiyot Universiteti**Andijon fakulteti talabasi*

**Annotatsiya:** Ushbu maqolada islom banki tizimining shakllanishi, rivojlanish bosqichlari va hozirgi holati tahlil qilingan. Islom bankinging tamoyillari, ya’ni ribo (foiz)ga asoslanmagan moliyalashtirish, sheriklik asosidagi investitsiyalar va adolat tamoyillarining iqtisodiy ahamiyati batafsil yoritilgan. Shuningdek, uning zamonaviy moliyaviy bozorlar va global iqtisodiyotdagi o‘rni ham ko‘rib chiqilgan. Maqolada islom banklarining asosiy modellariga, jumladan, mudaraba, mushoraka, ijara va murabaha kabi moliyaviy vositalarga e’tibor qaratilgan. Hozirgi vaqtda islom banklari nafaqat musulmon mamlakatlarida, balki boshqa mintaqalarda ham keng ommalashib bormoqda. Mazkur maqola mazmunida islom banki tizimining O‘zbekiston iqtisodiyotiga kiritilishi istiqbollari ham muhokama qilingan.

**Kalit so‘zlar.** Islom moliyasi, moliyaviy operatsiyalar, savdo, musulmon, madaniyat, ijara, murabaha, iqtisodiyot, modernizm.

**Abstract:** This article analyzes the formation, stages of development and current state of the Islamic banking system. The economic significance of the principles of Islamic banking, namely, financing not based on riba (interest), investments based on partnership and the principles of justice, is discussed in detail. Its role in modern financial markets and the global economy is also considered. The article focuses on the main models of Islamic banking, including financial instruments such as mudaraba, musharaka, ijara and murabaha. Currently, Islamic banks are becoming increasingly popular not only in Muslim countries, but also in other regions. The article also discusses the prospects for the introduction of the Islamic banking system into the economy of Uzbekistan.

**Keywords.** Islamic finance, financial transactions, trade, Muslim, culture, ijara, murabaha, economy, modernism.

**Аннотация:** В данной статье анализируется становление, этапы развития и современное состояние исламской банковской системы. Подробно рассматриваются принципы исламского банкинга, то есть финансирование на основе нерибо (процентов), инвестиции на основе партнерства, а также

экономическое значение принципов справедливости. Также рассматривается его роль на современных финансовых рынках и в мировой экономике. В статье рассмотрены основные модели исламских банков, в том числе такие финансовые инструменты, как мудараба, мушарака, иджара и мурабаха. В настоящее время исламские банки набирают популярность не только в мусульманских странах, но и в других регионах. В данной статье рассматриваются перспективы внедрения исламской банковской системы в экономику Узбекистана.

**Ключевые слова.** Исламские финансы, финансовые операции, торговля, мусульманин, культура, рента, мурабаха, экономика, модернизм.

**Kirish.** Islom olamida tijorat va moliyaviy operatsiyalar kengayib, savdo yo'llari orqali boshqa madaniyatlarga ta'sir o'tkazilgan. O'sha davrda musulmon olimlari, xususan, Abu Yusuf, Muhammad ash-Shayboni va boshqa iqtisodchilar moliya va savdo masalalariga oid asarlar yozib, moliyaviy faoliyat qoidalarini rivojlantirishgan Islomiy bank tizimining hozirgi zamonaviy shakli XX asrning ikkinchi yarmida shakllangan. 1970-yillarda islomiy banklar tashkil etila boshladi.

1963-yil – Misrda birinchi islomiy bank – Mit Ghamr Savings Bank tashkil etildi. U ribosiz operatsiyalar tamoyiliga asoslangan edi.

1975-yil – Islom taraqqiyot banki (IDB) tashkil etildi. U islomiy moliya va taraqqiyotni rivojlantirishga qaratilgan xalqaro moliya muassasasi hisoblanadi.

Shundan so'ng, Saudiya Arabistoni, Pokiston, Malayziya kabi mamlakatlarda islomiy banklar tez rivojlandi.

Hozirgi zamon (XXI asr) Hozirda islomiy moliya dunyo bo'ylab keng tarqalgan bo'lib, turli moliyaviy mahsulotlar va xizmatlarni taklif qiladi: sukuk (islomiy obligatsiyalar), ijara, murabaha va boshqalar. Islomiy banklarning global moliyaviy tizimdagi ulushi oshib bormoqda. Malayziya, BAA, Saudiya Arabistoni, Turkiya kabi mamlakatlar bu sohada yetakchi hisoblanadi.<sup>1</sup>

Islom banki nafaqat diniy tamoyillarga asoslanadi, balki moliyaviy barqarorlik, halollik va iqtisodiy adolatni ta'minlashni maqsad qiladi.

Islomiy moliyada spirtli ichimliklarni iste'mol qilish, qimor o'yinlari, noaniqlik va hokazolar kabi ko'plab taqiqlar mavjud bo'lsa-da, „foizning barcha shakllari ribo va shuning uchun taqiqlangan“ degan e'tiqod uning asosi bo'lgan g'oyadir. "Ribo" so'zi to'g'ridan-to'g'ri „ortiqchalik yoki qo'shimcha“ ma'nosini

---

<sup>1</sup> Ahmadjonov, A Abdullayev, M Mamayusupov, O Umarjonov. (2021). Raqamli iqtisodiyotda boshqaruv muammolari. Science and Education, 2(10), 636-642.



bildiradi va „foiz“, „subo“, „ortiqchalik“, „ko‘paytirish“ yoki „qo‘shish“ deb tarjima qilinadi<sup>2</sup>.

Islom iqtisodchilari Choudhuri va Malikning fikriga ko‘ra, qiziqishning yo‘q qilinishi xalifa Umar (milodiy 634-644-yillarda) davrida „to‘liq islom iqtisodiy tizimi bilan kulminatsiyaga uchragan ilk islomda bosqichma-bosqich jarayon ortidan sodir bo‘lgan.“<sup>3</sup>

Boshqa manbalar (Islom va musulmon dunyosi entsiklopediyasi, Temur Qur‘on) bunga qo‘shilmaydi va ba‘zida huquqiy hiylalar (hiyyal) yordamida) musulmon jamiyatida bu harakatlar davom etganligini ta‘kidlaydi“. Shu jumladan Usmonli imperiyasi davrida ham shunday bo‘lgan. Yana bir manbada (International Business Publications) aytilishicha, „Islom oltin davri“ davrida islom huquqi va iqtisodining „klassik huquqshunoslari orasida riboga nisbatan umumiy nuqtai nazari“ oltin va kumush valyutalarga foiz qo‘llash harom bo‘lgan, lekin riba emas va shuning uchun qog‘oz yoki oddiy metallar kabi boshqa materiallardan tashkil topgan pul birliklariga nisbatan foizlarni qo‘llash maqbuldir<sup>4</sup>.

19-asr oxirida islom modernistlari Yevropaning qudrati va ta‘sirining kuchayishiga hamda uning musulmon mamlakatlarini mustamlaka qilishiga munosabat bildirishdi, foiz stavkalari va sug‘urta amaldagi zamonaviy iqtisodiyotda „samarador investitsiyalar uchun dastlabki shartlar“ qatoriga kirishi yoki yo‘qligini qayta ko‘rib chiqishdi. Sayyid Ahmad Xon iste‘mol uchun qarz berish to‘lovlari bilan cheklangan deb bilgan gunohkor riba „sudxo‘rlik“ va tijorat sarmoyasi uchun qarz berish uchun qonuniy noriba „foiz“ o‘rtasidagi farqni ilgari surdi.

Biroq, 20-asrda islom uyg‘onish tarafdorlari islomchilar faollar barcha foizlarni riba deb belgilash, musulmonlarni qat‘iy belgilangan stavkalardan qochgan „Islom banklari“da qarz berish va qarz olishga majburlash ustida ishladilar. 21-asrga kelib, bu islom banking harakati „dunyo bo‘ylab foizsiz moliyaviy korxonalar institutlarini“ yaratdi. Agar to‘lanadigan foizlar investitsiya natijasida olingan foyda yoki zarar bilan bog‘liq bo‘lsa, Islomda qarz berishga ruxsat beriladi. Foyda tushunchasi islomda foyda, zarar va tavakkalchilikni teng taqsimlash ramzi sifatida namoyon bo‘ladi.

Muhammad Navid kabi uyg‘onish tarafdorlari islom banki „dinning o‘zi kabi qadimgi, uning tamoyillari asosan Qur‘ondan olingan“, deb ta‘kidlasa-da, dunyoviy

<sup>2</sup> O‘zbekiston milliy ensiklopediyasi 2010

<sup>3</sup> Muhammadsodiq Muhammadyusuf “Islom tarixi”

<sup>4</sup> Mulyadinov Farkhod Muratovich. (2021). RAQAMLI IQTISODIYOT TUSHUNCHASI, AFZALLIKLARI VA AMALIY ANAMIYATI. AXBOROT-KOMMUNIKACIYA TEXNOLOGIYALARI VA TELEKOMMUNIKACIYALARNING ZAMONAVIY MUAMMOLARI VA ECHIMLARI ON-LAYN RESPUBLIKA ILMIIY-TEHNIK ANJUMANINING MA‘RUZALAR TFLAMI, 2

tarixchilar va islom modernistlari buni zamonaviy hodisa yoki „o‘ylab topilgan an’ana“ deb bilishadi. Ta’kidlanishicha, Zubayr ibn al-Avvomning mablag‘ yig‘ish biznesi deyarli foizsiz bank bo‘lgan. Zubayr pulni saqlash xizmatini texnik jihatdan o‘zgartirib, Zubayr to‘lashi shart bo‘lgan qarz bo‘lib, bu amaliyotga kashshof bo‘ldi. Zubayrning o‘z mijozlaridan foiz olinmasdan, xalqdan omonat qabul qilish amaliyoti Zubayrning vafoti chog‘ida 2 000 000 dinor miqdorida oshib ketgan qarziga duchor bo‘lishiga sabab bo‘lgan edi. Biroq, al-Zubayr mijozlarning omonat pullarini o‘zining daromadli biznesi uchun sarmoya qilgan, shuning uchun uning merosxo‘rlari oilasiga ko‘p meros qoldirib, qarzlarini to‘lashga muvaffaq bo‘lishgan. Uning o‘limidan so‘ng uning o‘g‘li Abdulloh ibn Zubayr mulkni 1.600.000 dinorga sotdi. Bu amaliyotga Ibn Taymiya o‘zining "Majmui fatvo "sida o‘xshagan mumtoz olimlarning ijmosiga ko‘ra ruxsat berilgan

Islomiy moliyada islom dinidagi shariat hukmlariga asoslangan moliyaviy amallar tushuniladi. Islomiy moliyaga shariat asosida amalga oshiriladigan ssudalar, zakot, sadaqa va vaqf kiradi. Ularning har biri bilan batafsil tanishib, islomiy moliyaning kambagallik darajasini qisqartirishdagi ahamiyatini anglashimiz mumkin.

Islomiy mikroqarz qisqa muddatga kam taminlangan yoki iqtisodiy tomondan barqaror bolmagan shaxslarga beriladigan kichik miqdordagi qarzdir. Bu turdagi mikroqarz kichik va orta biznes yurituvchi shaxslar uchun ham mos keladi. Odatdagi moliya tizimidagi mikrokreditlar foizli qarz asosiga qurilgan bolib, unda qarz oluvchining ozigina tavakkal qiladi. Qarz beruvchi tashkilot banklarning yagona maqsadi boshqalarga qarz berish ortidan foyda olish boladi. Islomda foizli qarzga yol qoyilmaydi, bu holatga ribo deyiladi. Ribo islomda harom qilingan bolib, u nafs muqtai nazaridan ham ijtimoiy va iqtisodiy jihatlardan ham zararli amal hisoblanadi. Jamiyatda faqat ozining manfaatini ustun deb biluvchilar bolishi, ular odamlarning muhtojligidan foyda olishi odamlar orasidagi adovat va hasad tuygularini orttiradi. Ijtimoiy-iqtisodiy jihatdan jamiyat bir-biridan katta farq qiluvchi tabaqaga bolinib qoladi.

Islom moliya tizimiga kora

Qarz beruvchi ham va qarz oluvchi ham zararga sherik bolishi. Odatdagi mikrokredit tizimida faqatgina qarz oluvchi zararga kiradi, qarz beruvchi tashkilot doim foyda oladi.

Foydaga qarz beruvchi ham qarz oluvchi ham sherik boladi. Islomiy mikrokreditda ikki tomon hamkor, sherik sifatida ishlashi foydani ham ikki tomonga bolinishini talab qiladi.

Sudxorlik aralashmagan holda qarzni qaytarishning ozgarmas stavkasi amal qiladi.

Shaffoflik taminlanib ikki tomon huquq va majburiyatlari qarz shartnomasida ochiq yozilishi, ikkinchi tomonda esa ochiqlanmagan qarz shartlarining bolmasligi shart qilib belgilanadi.

Ijtimoiy farovonlik va adolat tamoillariga amal qilinadi.

Islom insonlarni tadbirkorlikka, kasbkorlarni organishga chaqirib, har bir musulmonga kifoya qilsa boladigan darajadagi rizqni halol mehnat qilib topishga targib etadi. Islom dini jamiyatdagi boy va kambagallarni hamjihatlikka va mehr oqibatga yollaydi. Islomning asosiy arkonlaridan bo‘lmish zakot aynan jamiyatdagi mulkiy tengsizlik va kambag‘allikni yechimi sifatida katta ijtimoiy ahamiyatga ega. Shuningdek, islom dini g‘oyalarida kambag‘al va miskinlarga ehson qilishlik savobli amal sifatida musulmonlarga targ‘ib etiladi.

### **Foydalanilgan adabiyotlar.**

1. Ahmadjonov, A Abdullayev, M Mamayusupov, O Umarjonov. (2021). Raqamli iqtisodiyotda boshqaruv muammolari. Science and Education, 2(10), 636-642.
2. O`zbekiston milliy ensiklopediyasi 2010
3. Muhammadsodiq Muhammadyusuf “Islom tarixi”
4. Mulaydinov Farkhod Muratovich. (2021). RAQAMLI IQTISODIYOT TUSHUNCHASI, AFZALLIKLARI VA AMALIY AHAMIYATI. AXBOROT-KOMMUNIKACIYA TEXNOLOGIYALARI VA TELEKOMMUNIKACIYALARNING ZAMONAVIY MUAMMOLARI VA ECHIMLARI ONLAIN RESPUBLIKA ILMIIY-TEHNIK ANJUMANINING MA`RUZALAR TFPAMI, 2



**TABLE OF CONTENTS / ОГЛАВЛЕНИЯ / MUNDARIJA**

<b>№</b>	<b>The subject of the article / Тема статьи / Maqola mavzusi</b>	<b>Page / Страница / Sahifa</b>
1	INSON SALOMATLIGIGA FOYDALI BO'LGAN MASSAJ TURLARI VA USULLARI	3
2	NARKOZ-SUN'IY BEHUSHLIKNING O'ZIGA HOS JIHATLARI	6
3	SANATORIYA, KURORTLARDA DAVOLANISH VA KURORTLARDA ORGANIZMNI SOG'LOMLASHTIRISH	8
4	MULK IJARASI SHARTNOMASIGA OID NIZOLARNING SUDLARDA KO'RILISHI TARTIBI QANDAY?	14
5	YANGI ZAMON IQTISODIYOTINI TAKOMILLASHISH YO'LIDA SUN'IY INTELLEKTNING TUTGAN ROLI VA AHAMIYATI	16
6	THE IMPORTANCE OF SEEDLING CULTIVATION AND THE DEVICE FOR PREPARING POTS FROM BIOHUMUS IN SEEDLING CULTIVATION	21
7	ЎЎЗА МАЙДОНЛАРИДА ЁГИНГАРЧИЛИКДАН СЎНГ ҲОСИЛ БЎЛАДИГАН ҚАТҚАЛОҚНИ ТАКОМИЛЛАШГАН ҚАТҚАЛОҚ ЮМШАТГИЧ ҚУРИЛМАСИНИ ҚЎЛЛАШ ОРҚАЛИ ЮМШАТИШ	26
8	KO'CHAT YETISHTIRISH UCHUN TUVAKCHALAR HOSIL QILISH QURILMALARINI YARATISH VA TAKOMILLASHTIRISH BORASIDA OLIB BORILGAN TADQIQOTLAR	32
9	THE BENEFITS OF READING ALOUD IN EFL CLASSES: USING LITERATURE TO IMPROVE PRONUNCIATION AND FLUENCY	37
10	HUDUDIY MASALALARNI HAL QILISH MASULIYATI	47
11	MILLIY VA UMUMINSONIY QADRIYATLAR UYG'UNLIGINING JAMIYAT BOSHQARUVIDAGI AHAMIYATI	52
12	MATEMATIKA FANINI O'QITISHDA INTERFAOL USULLARIDAN FOYDALANISH	57
13	PSIXOLOGLARDA KASBIY KOMPETENTLIKNI RIVOJLANTIRISH	62
14	XIZMAT KO'RSATISH SOHANI RIVOJLANTIRISHNING STRATEGIK YO'NALISHLARI TAXLILI	64
15	XALQARO MUNOSABATLAR DARAJASIDA PUL HARAKATI	72
16	ONA TILI O'QITISH METODIKASI FANINING BOSHQA FANLAR BILAN ALOQADORLIGI	81
17	BOSHLANG'ICH SINIF ONA TILI DARSLARIDA QO'LLANILADIGAN METODLAR	84
18	CORRECTING VOCABULARY MISTAKES WITH FUN ACTIVITIES IN TEACHING ENGLISH	87
19	GENDERED HUMOR AND SARCASM IN US PRESIDENTIAL ELECTION CAMPAIGNS: A CASE STUDY OF FEMALE CANDIDATES	92
20	IMOM BUXORIYNING JAMIYATGA QO'SHGAN ULKAN XISSASI	95

21	O'ZBEKISTON RESPUBLIKASINING YANGI TAHRIRDAGI KONSTITUTSIYASIDA FUQAROLARNING SHAXSIY HUQUQ VA ERKINLIKLARINING TA'MINLANISHI HAMDA KAFOLATLANISHI	103
22	DAVLAT SEKTORI MUASSASALARIDA XARAJATLAR HISOBINI AUDITINING NAZARIY VA USLUBIY ASOSLARINI TAKOMILLASHTIRISH	106
23	BIOGEN ELEMENTLAR SINIFIGA KIRUVCHI , LITIY VA YODNING ORGANIZMGA SALBIY TASIRLARINI BARTARAF ETISH CHORA TADBIRLARI	110
24	UNDERSTANDING AND IMPLEMENTING MULTIPLE CHOICE READING QUESTIONS IN CEFR MULTILEVEL EXAMS	113
25	EASY WAYS OF MAKING PARAGRAPHS IN ENGLISH	118
26	ONA TILI VA ADABIYOT DARSLARIDA TIL KO'NIKMALARINI RIVOJLANTIRISH USULLARI	123
27	TA'LIM -TARBIYA JARAYONIDA PSIXOLOGIYANING O'RNI	127
28	JOKE TRANSLATION AND CULTURE	131
29	ПРОКРАСТИНАЦИЯ КАК МАРКЕР ТРЕВОЖНОГО РАССТРОЙСТВА СРЕДИ СТУДЕНТОВ	135
30	БОЛАЛАРНИ НОТЎҒРИ ОВҚАТЛАНИШИ ВА ЗАРАРЛИ ОДАТЛАРИНИНГ ТИШ АНОМАЛИЯЛАРИ БУЗИЛИШИДА АҲАМИЯТИ	140
31	ATROF-MUHITNI IFLOSLANTIRUVCHI SANOAT FAOLIYATI VA EKOLOGIK MUVOZANATNI TIKLASH	144
32	IMPROVE YOUR ENGLISH LEVEL WITH CHATGPT	149
33	УЗБЕКСКИЕ ПОСЛОВИЦЫ О ЗДОРОВЬЕ И БЛАГОПОЛУЧИИ И ИХ РУССКИЕ ЭКВИВАЛЕНТЫ В АСПЕКТЕ ЛИНГВОКУЛЬТУРОЛОГИЧЕСКОГО ОПИСАНИЯ. ЯЗЫКОВАЯ ЛИЧНОСТЬ В МЕЖКУЛЬТУРНОЙ КОММУНИКАЦИИ	157
34	ЛИНГВОКУЛЬТУРНЫЙ АНАЛИЗ ВЫРАЖЕНИЯ ПОХВАЛЫ И КОМПЛИМЕНТА В РУССКОЙ И УЗБЕКСКОЙ РЕЧИ. ПРИОДИЗАЦИЯ НАУКИ О ЯЗЫКЕ	161
35	ДАВЛАТ БЮДЖЕТИДАН АЖРАТИЛГАН МАБЛАҒЛАРДАН САМАРАЛИ ФЙДАЛАНИШДА ДАВЛАТ МОЛИЯВИЙ НАЗОРАТИНИНГ МЕХАНИЗМИ	164
36	ISLOMIY BANKLARNING O'ZBEKISTON RESPUBLIKASIDA TASHKIL ETILISHIDAGI ANAMIYATI	168
37	РАҚАМЛИ ИҚТИСОДИЁТНИ РИВОЖЛАНТИРИШДА ТИЖОРАТ БАНКЛАРИ ХИЗМАТЛАРИНИНГ ЎРНИ	174
38	ОРГАНИЗАЦИЯ РАБОТЫ ПО ФОРМИРОВАНИЮ ЧИТАТЕЛЬСКОЙ КУЛЬТУРЫ У УЧАЩИХСЯ	178
39	MOLIYAVIY SEKTORDA SUN'IY INTELEKTNING O'RNI VA UNING MOLIYA SEKTORIGA TA'SIRI	184
40	ISLOM MOLIYASI VA BANK TIZIMI	187

***Напоминание!** — Образование наука и инновационные идеи в мире || Авторы несут персональную ответственность за правильность цифр и данных в статьях и планах занятий, включенных в мировой научно-методический журнал, и за правильность приведенных цитат.*

**Главный редактор:  
Семёнов Владимир Львович**

**Помощник редактора:  
Абдурахманов Бобуржон**

**Подготовитель к публикации:  
Халиков Тохирджон Шавкатжонович**

— Образование наука и инновационные идеи в мире всемирный научно-методический журнал, 2024-г.





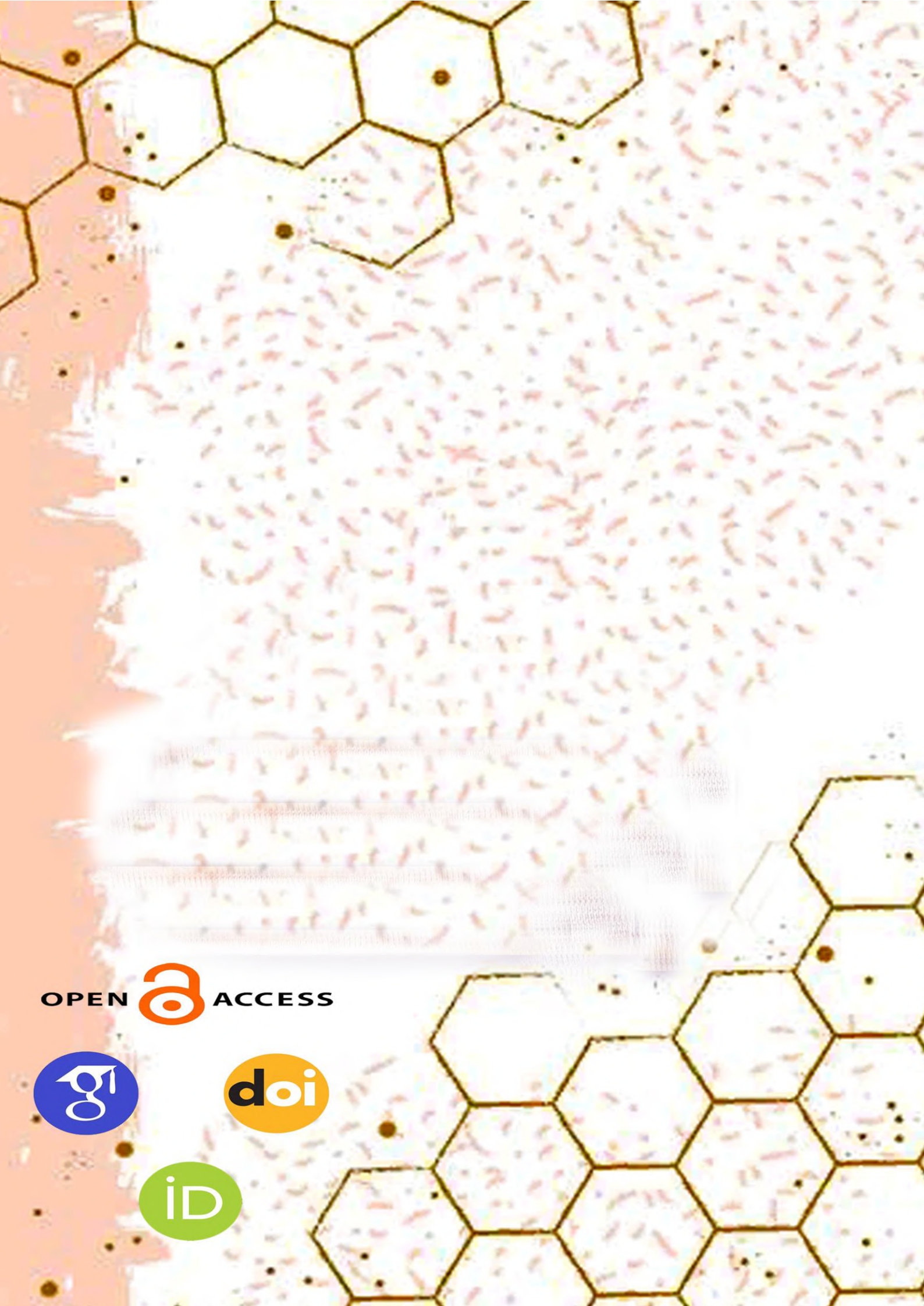

OPEN  ACCESS

